



**Московский государственный университет
имени М.В.Ломоносова**

Факультет глобальных процессов

**АКТУАЛЬНЫЕ ПРОБЛЕМЫ ГЛОБАЛЬНЫХ
ИССЛЕДОВАНИЙ:
ГЛОБАЛЬНОЕ РАЗВИТИЕ И ПРЕДЕЛЫ РОСТА В XXI ВЕКЕ**

Электронное издание

**Сборник статей участников
VII Международной научной конференции
*«Актуальные проблемы глобальных исследований:
глобальное развитие и пределы роста в XXI веке»***

**Москва
15 – 18 июня 2021 г.**

МОСКВА 2021

УДК 008;101;37.01;314.74;314.743;314.744;314.748;316;323;327.5;327.7;327.8;339.9;372.8;378;502/504;574

ББК 18.00;19.00;20.1;31.1;60;60.5;63.00;65.5;66.2;66.3;66.4;74.00;7л5(0);80;81;87.00;88.5

Редакционная коллегия:

И.В. Ильин, доктор политических наук (председатель);
О.А. Алексеенко, кандидат политических наук;
И.А. Алешковский, кандидат экономических наук;
Р.Р. Габдуллин, кандидат геолого-минералогических наук (ответственный секретарь);
Т.Л. Шестова, доктор философских наук;
В.А. Голиней.

Актуальные проблемы глобальных исследований: глобальное развитие и пределы роста в XXI веке. Сб. статей VII Международной научной конференции, 15 – 18 июня 2021 г. / под ред. И.В. Ильина. – М.: МОСИПНН Н.Д.Кондратьева, 2021, 563 с.

ISBN 978-5-901640-36-4

DOI: 10.46865/978-5-901640-36-4-2021-1-563

В сборнике представлены статьи Международной научной конференции «Актуальные проблемы глобальных исследований», организованной МГУ имени М.В.Ломоносова при участии представителей Международной академии глобальных исследований, Римского клуба, Всемирной академии искусства и науки, ЮНЕСКО и Общества глобальных исследований в онлайн формате 15 – 18 июня 2021 г.

Конференция является важной площадкой для междисциплинарного диалога в научно-образовательной сфере, формирования и укрепления связей между отечественной и зарубежной наукой. В материалах авторами рассматриваются проблемы междисциплинарных исследований из экологической, экономической, политической и иных сфер, а также вопросы, касающиеся будущего человечества.

Материалы Международной научной конференции «Актуальные проблемы глобальных исследований» будут интересны не только специалистам в области международных отношений и глобальных исследований, но и широкому кругу заинтересованных читателей.

Материалы приведены в авторской редакции.

УДК 008;101;37.01;314.74;314.743;314.744;314.748;316;323;327.5;327.7;327.8;339.9;372.8;378;502/504;574

ББК 18.00;19.00;20.1;31.1;60;60.5;63.00;65.5;66.2;66.3;66.4;74.00;7л5(0);80;81;87.00;88.5

ISBN 978-5-901640-36-4

DOI: 10.46865/978-5-901640-36-4-2021-1-563

© МГУ имени М.В.Ломоносова, 2021

© Авторы статей, 2021



Lomonosov Moscow State University

Faculty of Global Studies

**INTERNATIONAL SCIENTIFIC CONFERENCE
“TOPICAL ISSUES OF GLOBAL STUDIES: GLOBAL DEVELOPMENT AND
LIMITS TO GROWTH IN THE 21ST CENTURY”**

Electronic edition

**Collection of articles
7th International Scientific Conference
“Topical Issues of Global Studies:
Global Development and Limits to Growth in the 21st century”**

**Moscow
June 15-18, 2021**

MOSCOW 2021

UDC 008;101;37.01;314.74;314.743;314.744;314.748;316;323;327.5;327.7;327.8;339.9;372.8;378;
502/504;574
LBC 18.00;19.00;20.1;31.1;60;60.5;63.00;65.5;66.2;66.3;66.4;74.00;7л5(0);80;81;87.00;88.5

Editorial Board:

Ilya V. Ilyin, Doctor of Political Sciences (Chairman);
Oleg A. Alekseenko, Candidate of Political Sciences;
Ivan A. Aleshkovsky, Candidate of Economic Sciences;
Ruslan R. Gabdullin, Candidate of Geologo-Mineralogical Sciences (Executive
Secretary);
Tatiana. L. Shestova, Doctor of Philosophy;
Vladimir. A. Goliney.

Topical Issues of Global Studies: Global Development and Limits to Growth in the 21st
century. Collection of articles of the 7th International Scientific Conference, June 15-18, 2021 / ed.
by I.V. Ilyin. - M.: MOOSIPNN N.D. Kondratiev, 2021, 563 p.

ISBN 978-5-901640-36-4

DOI: 10.46865/978-5-901640-36-4-2021-1-563

The collection contains articles of the International Scientific Conference “Topical Issues of
Global Studies: Global Development and Limits to Growth in the 21st century”, organized online
by the Lomonosov Moscow State University with the participation of representatives of the
International Global Research Academy, the Club of Rome, the World Academy of Art and
Science, UNESCO and the Society for Global Studies in June 15 - 18.

The conference is an important platform for interdisciplinary dialogue in the field of science
and education, formation and strengthening of ties between scientists from all over the world. The
authors of the articles consider the problems of interdisciplinary research in environmental,
economic, political and other scientific fields, as well as issues related to the future of humankind.

The current materials of the International Scientific Conference “Topical Issues of Global
Studies: Global Development and Limits to Growth in the 21st century” will be of interest to
specialists in International Relations and Global Studies, as well as a wide range of interested
readers.

Materials are provided in the author's edition.

UDC 008;101;159.9.07;316;323;327.5;327.7;327.8;330.341.1;339.9;37.0;373;378;502/504;574
LBC 18.00;19.00;20.1;31.1;60;60.5;63.00;65.5;66.2;66.3;66.4;74.00;7л5(0);80;81;87.00;88.5

ISBN 978-5-901640-36-4

DOI: 10.46865/978-5-901640-36-4-2021-1-563

© Lomonosov Moscow State University, 2021
©Authors of articles, 2021

СОДЕРЖАНИЕ

Абдуллаханова Гулбахор Саттаровна	10
Миракбарова Дилдора Миралишер кизи НЕГАТИВНОЕ ВЛИЯНИЕ ДУХОВНЫХ УГРОЗ НА УКРЕПЛЕНИЕ ИНСТИТУТА СЕМЬИ ВО ВРЕМЯ ГЛОБАЛИЗАЦИИ	
Александровская София Юрьевна	16
ОСОБЕННОСТИ РАСПРОСТРАНЕНИЯ АНГЛИЙСКИХ «КОРОНЕОЛОГИЗМОВ» В ЕВРОПЕЙСКИХ ЯЗЫКАХ (НА ПРИМЕРЕ НЕМЕЦКОГО, ФРАНЦУЗСКОГО, ИСПАНСКОГО И ВЕНГЕРСКОГО ЯЗЫКОВ)	
Алешковский Иван Андреевич	21
Бондаренко Валентина Михайловна ПАНДЕМИЯ COVID-19 КАК КАТАЛИЗАТОР ПЕРЕХОДА НА НОВУЮ ПАРАДИГМУ ГЛОБАЛЬНОГО РАЗВИТИЯ	
Балдина Наталья Николаевна	28
ПЕРСПЕКТИВЫ РАЗВИТИЯ ПРАВА В УСЛОВИЯХ ГЛОБАЛЬНОЙ ЦИФРОВИЗАЦИИ	
Безруков Валерий Иванович	33
НЕЛИНЕЙНОЕ УПРАВЛЕНИЕ ПЕДАГОГИЧЕСКИМИ СИСТЕМАМИ	
Белоусова Алина Михайловна	37
ВЛИЯНИЕ ПАНДЕМИИ COVID-19 НА МИГРАЦИОННУЮ СИТУАЦИЮ В АВСТРИЙСКОЙ РЕСПУБЛИКЕ	
Борисенко Ксения Михайловна	44
РОЛЬ МЕДИА И ПОП-КУЛЬТУРЫ В ПОПУЛЯРИЗАЦИИ АЗИАТСКИХ ЯЗЫКОВ	
Бурьянов Максим Сергеевич	49
ГЛОБАЛЬНОЕ ПРАВО В КОНТЕКСТЕ ДОСТИЖЕНИЯ УСТОЙЧИВОГО РАЗВИТИЯ	
Бурьянов Сергей Анатольевич	54
СОВРЕМЕННЫЕ ГЛОБАЛЬНЫЕ ВЫЗОВЫ И ПЕРСПЕКТИВЫ ФОРМИРОВАНИЯ ГЛОБАЛЬНОГО УПРАВЛЕНИЯ	
Бутенко Екатерина Григорьевна	59
ТЕНДЕНЦИЯ РАЗВИТИЯ ЕВРОПЕЙСКОЙ СИСТЕМЫ БЕЗОПАСНОСТИ И СОТРУДНИЧЕСТВА	
Бычкова Нина Сергеевна	67
ДЕЯТЕЛЬНОСТЬ ВОЗ В КОНТЕКСТЕ ПАНДЕМИИ COVID-19	
Войнов Сергей Михайлович	72
ОСОБЕННОСТИ МИГРАЦИОННЫХ ПОТОКОВ ВЫСОКОКВАЛИФИЦИРОВАННЫХ СПЕЦИАЛИСТОВ В РОССИИ	
Волков Андрей Вячеславович	82
МЕЖДУНАРОДНЫЙ ОЛИМПИЙСКИЙ КОМИТЕТ КАК АКТОР ГЛОБАЛЬНОГО УПРАВЛЕНИЯ В УСЛОВИЯХ МЕНЯЮЩЕГОСЯ МИРА	
Волков Андрей Вячеславович	90
ИДЕИ РУССКОГО КОСМИЗМА В РЕШЕНИИ ГЛОБАЛЬНЫХ ПРОБЛЕМ СОВРЕМЕННОСТИ	
Ганус Александр Андреевич	96
ПРАВА ЧЕЛОВЕКА В СФЕРЕ ТРУДА В УСЛОВИЯХ ПРОТИВОРЕЧИВОГО ВЛИЯНИЯ ГЛОБАЛЬНЫХ ЦИФРОВЫХ ПРОЦЕССОВ 4.0	
Германова Ксения Андреевна	100
Хаджаев Зобир Шарифович	

МЕЖЪЯЗЫКОВАЯ И МЕЖКУЛЬТУРНАЯ КОММУНИКАЦИЯ СТУДЕНТОВ В РОССИЙСКИХ ВУЗАХ В КОНТЕКСТЕ ОБРАЗОВАТЕЛЬНОЙ МИГРАЦИИ	
Горбачева Мария Николаевна	110
ПРОБЛЕМЫ ДОСТИЖЕНИЯ ТОЛЕРАНТНОСТИ И ПРОТИВОДЕЙСТВИЯ НЕТЕРПИМОСТИ В СИСТЕМЕ ОБРАЗОВАНИЯ В УСЛОВИЯХ ГЛОБАЛЬНЫХ ПРОЦЕССОВ	
Гридин Игорь Васильевич	116
РАСПАД СССР КАК СИНГУЛЯРНАЯ ТОЧКА ИСТОРИИ	
Гринченко Сергей Николаевич	126
САМОУПРАВЛЕНИЕ В ПРИРОДЕ И ОБЩЕСТВЕ: КИБЕРНЕТИЧЕСКИЕ МЕХАНИЗМЫ, КОЭВОЛЮЦИЯ, ЭФФЕКТИВНОСТЬ	
Гущина Кристина Сергеевна	135
МИГРАЦИОННЫЕ ПОТОКИ ИЗ УКРАИНЫ В РОССИЮ И СТРАНЫ ЕВРОПЕЙСКОГО СОЮЗА: СРАВНИТЕЛЬНАЯ ХАРАКТЕРИСТИКА	
Демиденко Эдуард Семенович	143
Дергачева Елена Александровна ФОРМИРОВАНИЕ СТРАТЕГИИ СОЦИАЛЬНО-БИОСФЕРНОГО РАЗВИТИЯ МИРА И ПРОБЛЕМЫ ГЛОБАЛЬНОГО УПРАВЛЕНИЯ	
Еремина Наталья Дмитриевна	154
СТРАНЫ ЛАТИНСКОЙ АМЕРИКИ НА МИРОВОМ РЫНКЕ ЭНЕРГОРЕСУРСОВ В УСЛОВИЯХ ГЛОБАЛИЗАЦИИ	
Есекин Булат Камалбекович	161
ЦЕЛИ УСТОЙЧИВОГО РАЗВИТИЯ: ЧТО С НИМИ НЕ ТАК И ЧТО НУЖНО ИЗМЕНИТЬ	
Заикина Варвара Михайловна	173
РОЛЬ ИНСТИТУТОВ ООН В МЕЖГОСУДАРСТВЕННОМ ВЗАИМОДЕЙСТВИИ ВО ВРЕМЯ ПАНДЕМИИ COVID-19	
Ионов Александр Анатольевич	178
СОЦИАЛЬНАЯ МОБИЛЬНОСТЬ В КОНТЕКСТЕ ГЛОБАЛИЗАЦИИ ВЫСШЕГО ОБРАЗОВАНИЯ	
Кильдяшова Мария Владимировна	184
ГЛОБАЛЬНАЯ ЦИФРОВИЗАЦИЯ 4.0 И АКТУАЛЬНЫЕ ПРОБЛЕМЫ ПРАВОВОГО РЕГУЛИРОВАНИЯ ЦИФРОВОГО КОНТРОЛЯ	
Ковалев Леонид Николаевич	190
ВОСПИТАНИЕ ПАТРИОТИЗМА НА ЗАНЯТИЯХ ПО ИНОСТРАННОМУ ЯЗЫКУ В ЭПОХУ ПОСТПРАВДЫ	
Кожемяков Алексей Семёнович	197
ГЛОБАЛЬНЫЕ ПРОБЛЕМЫ (МИРОСТРОИТЕЛЬСТВО) ЧЕРЕЗ СТО ЛЕТ ПОСЛЕ ВЕРНАДСКОГО: КЛЮЧЕВЫЕ ПРИЧИНЫ «ОТЛОЖЕННОГО СПРОСА» НА ПРЕДЛОЖЕННЫЕ РЕШЕНИЯ	
Колясникова Елизавета Юрьевна	207
COVID-СЛОВАРЬ СОЦИОЛИНГВИСТИЧЕСКИХ МАРКЕРОВ 2020 ГОДА	
Кондорский Борис Михайлович	212
ОБЩЕСТВЕННЫЕ СИСТЕМЫ КАК АРЕНА ГЛОБАЛЬНОГО ПРОТИВОСТОЯНИЯ РОССИИ И ЗАПАДА	
Корниенко Ольга Юрьевна	220
РОЛЬ И МЕСТО ИДЕНТИЧНОСТИ В СТРУКТУРЕ ОБРАЗОВАНИЯ РОССИИ	
Кочетков Владимир Викторович	227
ГЕОПОЛИТИЧЕСКИЕ ТЕОРИИ МЕЖДУНАРОДНЫХ ОТНОШЕНИЙ	

Кочуров Николай Викторович	231
РОССИЯ В ПАРАДИГМЕ СОВРЕМЕННОГО ПОЛИТИЧЕСКОГО ДИСКУРСА США	
Красильников Олег Юрьевич	239
РОССИЯ НА ПЕРЕПУТЬЕ ЭКОНОМИЧЕСКИХ СИСТЕМ ЗАПАДА И ВОСТОКА	
Красникова Екатерина Сергеевна	247
ПРОЦЕСС “УТЕЧКИ УМОВ” ИЗ РОССИИ: НА ПРИМЕРЕ ЭМИГРАЦИИ РОССИЙСКИХ ВРАЧЕЙ	
Леонова Кристина Сергеевна	254
ЗНАЧЕНИЕ КОНЦЕПЦИИ УСТОЙЧИВОГО РАЗВИТИЯ ДЛЯ ГЛОБАЛЬНЫХ ИССЛЕДОВАНИЙ	
Липчанская Дарья Сергеевна	259
РАЗВИТИЕ РАЗГОВОРНЫХ НАВЫКОВ ВО ВРЕМЯ ПАНДЕМИИ COVID-19	
Ловецкий Геннадий Иванович	264
Макушин Владислав Сергеевич	
Реут Мария Евгеньевна	
ГЛОБАЛИЗАЦИЯ И НОВЫЕ ФУНКЦИИ ГОСУДАРСТВЕННОГО УПРАВЛЕНИЯ	
Лукашина Елена Валериевна	272
ИЗУЧЕНИЕ ОТНОШЕНИЯ СОВРЕМЕННЫХ СТУДЕНТОВ К СОЦИОКУЛЬТУРНОМУ НАСЛЕДИЮ РЕЛИГИИ	
Лю Пэн	278
О КОНЦЕПЦИИ ПРИРОДЫ ЛЕЙБНИЦА И ЕГО ИДЕАЛЕ НАУКИ	
Маковская Наталья Владимировна	286
УСТОЙЧИВОСТЬ РАЗВИТИЯ ЧЕРЕЗ ИННОВАЦИИ ПРЕДПРИЯТИЙ	
Малахова Мария Андреевна	291
ВЛИЯНИЕ ПАНДЕМИИ НА РАЗВИТИЕ ВЕНЧУРНОГО КАПИТАЛА ГЕРМАНИИ В УСЛОВИЯХ ГЛОБАЛИЗАЦИИ	
Мосакова Елизавета Александровна	297
СОВРЕМЕННЫЕ ТЕНДЕНЦИИ РАЗВИТИЯ МИРОВОГО КРИПТОРЫНКА	
Муза Дмитрий Евгеньевич	301
ГЛОБАЛЬНЫЙ КРИЗИС – ПУТЬ В ПОСТИСТОРИЮ?	
Муратшина Ксения Геннадьевна	305
ЛИДЕР И ГОЛОС «ГЛОБАЛЬНОГО ЮГА»: РЕАЛИЗАЦИЯ ФУНДАМЕНТАЛЬНЫХ ПРИНЦИПОВ ОСНОВНОГО ЗАКОНА ИНДИИ В ЕЕ МНОГОСТОРОННЕЙ ДИПЛОМАТИИ	
Накатоми Киекадзу	316
ИДЕЯ ТРАНСЦЕНДЕНТНОГО ПРАВА И НООСФЕРНЫХ ИССЛЕДОВАНИЙ	
Никитаев Дмитрий Михайлович	324
ПРИНЦИП СВЕТСКОСТИ ГОСУДАРСТВ КАК ВАЖНОЕ УСЛОВИЕ ГЛОБАЛЬНОГО УСТОЙЧИВОГО РАЗВИТИЯ	
Орлов Александр Иванович	328
АРИСТОТЕЛЬ И РАКЕТНО-КОСМИЧЕСКАЯ ОТРАСЛЬ: К 60-ЛЕТИЮ ПОЛЕТА В КОСМОС ЮРИЯ АЛЕКСЕЕВИЧА ГАГАРИНА	
Перевозный Алексей Владиславович	336
ИНТЕГРАЦИОННО-ДИФФЕРЕНЦИОННЫЕ ПРОЦЕССЫ В ВЫСШЕМ ОБРАЗОВАНИИ В УСЛОВИЯХ ГЛОБАЛИЗАЦИИ	
Печерская Надежда Марковна	343
МИРОВОЗЗРЕНЧЕСКИЕ ТРАНСФОРМАЦИИ В ИНФОРМАЦИОННОМ ПРОСТРАНСТВЕ. ВЫЗОВЫ И РИСКИ	

Пойгина Людмила Борисовна	355
ОБРАЗОВАНИЕ В ЭПОХУ ГЛОБАЛИЗАЦИИ И ИНТЕРНЕТА: ЗАПРОСЫ СТУДЕНТОВ	
Покрытан Павел Анатольевич	361
К ВОПРОСУ ВЛИЯНИЯ ПАНДЕМИИ КОРОНОВИРУСА НА РЫНОК РАБОЧЕЙ СИЛЫ	
Попова Елена Спартаковна	368
COVID-19 ИСПЫТЫВАЕТ ГЛОБАЛЬНУЮ СИСТЕМУ ОБРАЗОВАНИЯ. УРОКИ ПАНДЕМИИ	
Поскакалова Дарья Кирилловна	373
ВОСПРИЯТИЕ ОБУЧЕНИЯ, ОПОСРЕДОВАННОГО МОБИЛЬНЫМИ УСТРОЙСТВАМИ И ГАДЖЕТАМИ: РЕЗУЛЬТАТЫ ЭМПИРИЧЕСКОГО ИССЛЕДОВАНИЯ	
Прокофьев Алексей Денисович	380
ПРОСТРАНСТВЕННЫЕ АСПЕКТЫ АССИМИЛЯЦИОННЫХ ПРОЦЕССОВ У ЭТНИЧЕСКИХ ГРУПП ЕВРОПЕЙСКОГО ПРОИСХОЖДЕНИЯ В США НА РУБЕЖЕ XX – XXI ВВ.	
Пунченко Олег Петрович	390
РЕТРОСПЕКТИВНЫЙ АНАЛИЗ ГЛОБАЛИЗАЦИИ И АТТРАКТОРЫ ЕЕ СОВРЕМЕННОГО РАЗВИТИЯ В УСЛОВИЯХ COVID-19	
Рабкин Сергей Владимирович	398
БЕЗОПАСНОСТЬ БУДУЩЕГО КАК ИНСТИТУЦИОНАЛЬНАЯ ОСНОВА НАУЧНОГО ПРЕДВИДЕНИЯ УГРОЗ НАСТОЯЩЕМУ	
Рахманова Алла Трофимовна	404
РЕГИОНОВЕДЕНИЕ КАК ОРГАНИЗАЦИОННАЯ ОСНОВА ОБУЧЕНИЯ ИНОСТРАННОМУ ЯЗЫКУ	
Редюк Любовь Сергеевна	409
ГЕОГРАФИЧЕСКИЕ АСПЕКТЫ СОВРЕМЕННЫХ МЕЖДУНАРОДНЫХ ИММИГРАЦИОННЫХ ПРОЦЕССОВ В НОРВЕГИИ	
Репренцева Анастасия Дмитриевна	419
ЭФФЕКТИВНЫЕ КОММУНИКАЦИОННЫЕ СТРАТЕГИИ И ИЗУЧЕНИЕ ЯЗЫКОВ ВО ВРЕМЯ ПАНДЕМИИ	
Руднев Юрий Алексеевич	423
ПЕРСПЕКТИВЫ ОБЕСПЕЧЕНИЯ ПРОДОВОЛЬСТВИЕМ НАИМЕНЕЕ РАЗВИТЫХ СТРАН МИРА К СЕРЕДИНЕ XXI-ГО СТОЛЕТИЯ	
Сапунова Валерия Сергеевна	434
СОЦИАЛЬНЫЕ СЕТИ КАК ОДИН ИЗ НАИБОЛЕЕ ЭФФЕКТИВНЫХ СПОСОБОВ ИЗУЧЕНИЯ ИНОСТРАННОГО ЯЗЫКА В СОВРЕМЕННОМ МИРЕ	
Саткиевич Стивен	439
ПРИНЦИПЫ БИОКОСМОЛОГИЧЕСКОЙ ГЕОПОЛИТИКИ: НАЦИОНАЛИЗМ И ГЛОБАЛИЗАЦИЯ В XXI ВЕКЕ	
Семашко Лев Михайлович	445
Магуайр Корриган Мейрид	
Авери Джон Скайлес	
Кашина Ольга Николаевна	
Смирнов Андрей Анатольевич	
СФЕРОНЫ: ГЕНОТИП ГЛОБАЛЬНОЙ СОЦИЕТАЛЬНОЙ СТРУКТУРЫ В ТЕОРЕТИЧЕСКОЙ ГЛОБАЛИСТИКЕ	
Семкив Мария Тарасовна	458
ПРАВО НА СВОБОДУ СОВЕСТИ В КОНТЕКСТЕ СОВРЕМЕННЫХ ГЛОБАЛЬНЫХ ПРОЦЕССОВ	

Старостин Александр Михайлович	465
РУССКАЯ ФИЛОСОФИЯ ГЛОБАЛЬНОГО МИРА	
Ступенькова Зоя Евгеньевна	472
Кашуро Ирина Анатольевна	
БРИКС, ЭНЕРГИЯ И ИНВЕСТИЦИИ	
Татаринов Игорь Евгеньевич	479
ПРОШЛОЕ, НАСТОЯЩЕЕ И БУДУЩЕЕ РОССИЙСКО-УКРАИНСКОЙ ГРАНИЦЫ	
Трифанков Юрий Трофимович	488
КАЧЕСТВО ЧЕЛОВЕКА И АКТУАЛЬНЫЕ ПРОБЛЕМЫ ГЛОБАЛЬНЫХ ИССЛЕДОВАНИЙ РАЗВИТИЯ И ПРЕДЕЛОВ РОСТА В XXI ВЕКЕ	
Федотов Илья Игоревич	495
Ковалев Леонид Николаевич	
ОСОБЕННОСТИ АНГЛОЯЗЫЧНОГО ВОЕННО-ПОЛИТИЧЕСКОГО ДИСКУРСА	
Филаткина Елизавета Михайловна	502
Захаров Александр Николаевич	
УСТОЙЧИВОЕ РАЗВИТИЕ В ЕАЭС В УСЛОВИЯХ ПРОТИВОДЕЙСТВИЯ ПАНДЕМИИ COVID-19	
Фомин Эдуард Владимирович	510
НАРОДНЫЙ ИНСТИТУТ РАЗВИТИЯ КАК ИНСТРУМЕНТ ПРЕОДОЛЕНИЯ ТУПИКА В РАЗВИТИИ ОБЩЕСТВА И ПРЕДОТВРАЩЕНИЯ КРИЗИСОВ В БУДУЩЕМ	
Харитонов Анатолий Сергеевич	518
УСКОРЕННЫЙ РОСТ СЛОЖНОСТИ ОРГАНИЗАЦИИ НАШЕЙ ПЛАНЕТЫ И ОБЩЕСТВА	
Хруцкий Константин Станиславович	525
РАЗВОРОТ НАУЧНОГО ЗНАНИЯ В XXI ВЕКЕ ОТ УСТАНОВОК АНТРОПОЦЕНТРИЗМА – К ВЕКТОРУ АНТРОПОКОСМИЗМА: БИОКОСМОЛОГИЧЕСКАЯ (НООСФЕРНАЯ) ИНИЦИАТИВА	
Черемшанова Александра Сергеевна	536
КАК ЭПИДЕМИИ ВЛИЯЮТ НА НАШУ КУЛЬТУРНУЮ ЖИЗНЬ	
Чу Чэнчэн	540
ГУМАНИТАРНЫЕ ОБМЕНЫ МЕЖДУ КНР И СТРАНАМИ ЦЕНТРАЛЬНОЙ АЗИИ (НА ПРИМЕРЕ ИНСТИТУТОВ КОНФУЦИЯ)	
Шкирандо Дарья Александровна	551
ДИСТАНЦИОННОЕ ОБУЧЕНИЕ В ПАНДЕМИЮ COVID-19. ОБРАЗОВАНИЕ БЕЗ ГРАНИЦ ИЛИ ОГРАНИЧЕННОЕ ОБРАЗОВАНИЕ?	
Шляпников Виктор Валерьевич	558
ПАНДЕМИЯ И ГЛОБАЛЬНЫЙ КРИЗИС ОБРАЗОВАНИЯ	

Абдуллаханова Гулбахор Саттаровна

кандидат философских наук

доцент

Ташкентского государственного экономического университета

г. Ташкент, Узбекистан

Миракбарова Дилдора Миралишер кизи

докторант

Ташкентского государственного экономического университета

г. Ташкент, Узбекистан

e-mail: dmirakbarova@yandex.com

НЕГАТИВНОЕ ВЛИЯНИЕ ДУХОВНЫХ УГРОЗ НА УКРЕПЛЕНИЕ ИНСТИТУТА СЕМЬИ ВО ВРЕМЯ ГЛОБАЛИЗАЦИИ

Аннотация. В современном мире бескультурье под названием «массовая культура», противоречащее принципам гуманности и морали, распространяется по всему миру. На самом деле, на первый взгляд, «массовая культура» кажется сторонником человеческой свободы, но если мы посмотрим на основы, станет ясно, что на самом деле она противоречит человеческой сущности.

Ключевые слова: “Массовая культура”, культура, укрепление института семьи, ребёнок, “чайлдфри”, куклы “реборн”, нравственность, ответственность.

DOI: 10.46865/978-5-901640-36-4-2021-10-15

Abdullakhanova Gulbakhor Sattarovna

Candidate of Philosophical Sciences

Associate Professor

Tashkent State University of Economics

Tashkent, Uzbekistan

Mirakbarova Dildora Miralisher kesey

Doctoral Student

Tashkent State University of Economics

Tashkent, Uzbekistan

e-mail: dmirakbarova@yandex.com

THE NEGATIVE IMPACT OF SPIRITUAL THREATS ON THE STRENGTHENING OF THE FAMILY INSTITUTION DURING GLOBALIZATION

Abstract. In the modern world, the lack of culture called "mass culture", which contradicts the principles of humanity and morality, is spreading all over the world.

In fact, at first glance, "mass culture" seems to be a supporter of human freedom, but if we look at the basics, it becomes clear that in fact it contradicts the human essence.

Keywords: "Mass culture", culture, strengthening of the family institution, child, "childfree", "reborn" dolls, morality, responsibility.

По мере того, как человек развивается и формируется в обществе, он действует на основе таких принципов, как не только удовлетворение своих потребностей естественным образом, но и приспособливая их к прекрасным моральным нормам. Ношение красивой и скромной одежды, музыка, кино, театр и другие искусства, апеллирующие к морали, формируют внутренний и внешний мир человечества этически и эстетически. И, конечно же, в развитии человека огромное влияние имеет общество, в котором он живёт.

«Культура» происходит от латинского слова «cultura», что означает «воспитание», «образование», «развитие», «почитание». Культура - это определенный уровень исторического развития общества, творческих сил и способностей человека. Это выражается в различных аспектах жизни и деятельности людей, а также в материальных и духовных богатствах, которые они создают. Средневековые центральноазиатские ученые интерпретировали городской образ жизни как форму общественной зрелости. Алишер Навои подчеркивает важность зрелого нравственного, просвещенного и справедливого общества, а также соответствия идеям человечества как главного критерия достижения духовных высот.[2, С.168] Хотя культура создаётся одной нацией, но имеет влияние на другие народы.

К сожалению, сегодня бескультурье (под названием «массовая культура»), противоречащее принципам гуманности и морали, распространяется по всему миру. К сожалению, оно не проявляется открыто, и многие люди даже не осознают, что становятся пропагандистами «массовой культуры». Президент Республики Узбекистан Шавкат Мирзиёев 3 августа 2017 года провёл встречу с представителями творческой интеллигенции страны. На встрече состоялся подробный обмен мнениями по актуальным вопросам развития национальной культуры, литературы и искусства, путей их решения, важным задачам, стоящим перед творческими союзами и государственными организациями в этом направлении. «Особенно волнуют каждого человека, который радеет за завтрашний день нашей национальной культуры, коммерциализация сферы культуры, выход на первый план личных интересов и оживленный сбыт поверхностных с идейно-художественной точки зрения произведений, отсутствие принципиальной оценки таких обстоятельств творческими союзами, всесторонне обоснованных практических предложений по их устранению. В связи с этим в Узбекистане не будет допущено превращение в бизнес литературы и искусства, культуры, средств массовой информации, духовности и просветительства», - отметил Шавкат Мирзиёев [1].

Идея безнравственности под названием «массовая культура» быстро распространилась по миру с середины двадцатого века, и число ее различных

форм растет день ото дня. Сегодня пропагандисты «массовой культуры» широко используют СМИ и Интернет.

На первый взгляд «массовая культура» кажется сторонником человеческой воли, но если уделить больше внимания основам всей «науки и практики», становится ясно, что реальная цель иная - на самом деле, она противоречит человеческому мышлению. Особенно беспокоит то, что имеют место случаи отчуждения от национального и религиозного воспитания, обычаев и традиций и поощрения их игнорирования [5, С.99].

Примерами форм «массовой культуры», пропагандирующей безнравственность, могут быть: алкоголизм; нецензурная брань со стороны мужчин и женщин; широкое распространение порнографии; насилие; поддержка невежества, бескультурья и беспорядка; нанесение различных татуировок на тело; равнодушие; прогулки в общественном месте с нарушением дресс-кода; неуважение к взрослым; транссексуализм и ряд других безнравственных действий. Лучше не торопиться утверждать, что выбор каждого человека находится в его руках. Не следует забывать, что каждый выбор, сделанный человеком, оказывает большое влияние не только на него самого, но и на жизнь и будущее его близких и общества. В частности, невидимые духовные опасности неизбежно подрывают основы семьи и разрушат ее.

По сравнению с западными странами, в восточных странах выше процент браков и их стабильность благодаря национальным и религиозным традициям. Сегодня во многих развитых странах именно брак и деторождение становятся глобальной проблемой.

Уменьшение численности населения, увеличение количества пожилых людей, уменьшение количества молодежи, хаотичный образ жизни, распространение различных хронических заболеваний, передающихся половым путем, и начало государственной правовой защиты однополых браков в развитых странах приводят их к моральному кризису.

Одним из проявлений «массовой культуры», влияющих на прочность семьи, является идея «чайлдфри». Слово «childfree» означает «свободный от детей»; англ. «childless by choice», «voluntary childless» — «добровольно бездетный»), а девиз сторонников этого направления - «Не хочу иметь детей». Чайлдфри - концепция бездетного образа жизни - появилась на Западе в 1970 году. Согласно статистике, в 2014 году половина женщин в возрасте от 15 до 44 лет в США были бездетными. В 2018 году 6% населения России не хотели иметь детей. Причина этого в том, что представители «чайлдфри» объясняют практику воспитания детей устаревшей. Канал ТОК, один из российских интернет-сайтов, снял короткометражный фильм об этом направлении и взял интервью у ряда сторонников данной идеи, которые утверждают, что слабые, интеллектуально отсталые женщины используют детей как духовное оружие, чтобы сохранить своих мужей в семье. Сторонники «чайлдфри» признались, что не любят детей и даже нервничают, когда видят их. Девочки, которые следуют этой идее, предпочитают отказаться от деторождения и работать над

собой, и утверждают, что ребенок мешает человеку в достижении зрелости, успеха, карьерного роста. Этих же взглядов придерживаются и некоторые мужчины, которые считают, что в развитых странах социальная защита налажена, и как только человек достигает пенсионного возраста, государство о нем заботится. Некоторые единомышленники назвали быстрый рост населения причиной обострения экологических проблем, заявив, что они отказались от детей. В то время как некоторые пары со временем сожалеют об этих решениях, другие говорят, что поступили правильно [7]. По мнению психологов, люди с любимой семьей, детьми реже впадают в депрессию, имеют жизненные цели, и именно эти цели мотивируют их жить в оптимистическом духе не только для себя, но и для членов семьи и детей.

Обсуждение чьей-либо жизни, выбора не соответствует нашим гуманным и религиозным ценностям. Но согласно нашему национальному и религиозному воспитанию, только тогда, когда человек сможет взять на себя ответственность за все, что он делает, его работа будет продуктивной и поможет ему достичь цели. Семья и дети спасают человека от эгоизма, учат думать об интересах других, отказываться от собственных удовольствий на будущее, формировать и укреплять такие качества, как терпение. В Коране в 151 аяте суры аль-Анам Аллах упоминает тяжкие грехи и говорит: «И не убивайте своих детей, опасаясь нищеты, ведь Мы обеспечиваем пропитанием вас вместе с ними» [3, С.154].

Еще одна новая форма «массовой культуры» - марионетки под названием «реборн». Эти куклы изготовлены из винила и силикона. Они выглядят как настоящие дети. Таких кукол впервые начали производить в Японии и США. И изначально они создавались для маленьких девочек, а сейчас стали популярны в основном среди взрослых женщин. Реборнисты, то есть мастера, которые делают кукол, утверждают, что эти куклы благотворно влияют на психику детей и взрослых. Например, у молодых девушек формируются материнские инстинкты, а в молодых семьях они помогают подготовиться к деторождению. Считается, что они могут помочь бездетным матерям или женщинам, потерявшим своих детей, или заменить брата или сестру другим детям в семье. К куклам реборн следует относиться так, как если бы они ухаживали за ребенком. Ей нужна одежда, еда, все, что нужно ребенку. Но что радует владельцев кукол, так это то, что уход осуществляется без лишних хлопот. Реборн не капризен и считается очень комфортным в этом отношении [7]. К сожалению, родители настолько увлечены куклами, что забывают о своих детях. Девочки же предпочитают их своим родственникам и членам семьи. Но ничто не может сравниться с веселой улыбкой ребёнка, сверкающими глазами счастливых родителей.

В отношении брака существуют особые требования Ислама, наиболее важным из которых является то, что супруги должны быть мужчинами и женщинами. Один из извращенных пороков - однополые браки, который становится обычным явлением в западных странах, отвергаются не только

исламом, но и всеми другими религиями и доктринами, пропагандирующими человечество.

Из истории пророков известно, что народ, живший в городах Садум (Иордания) [4, С.50] был известен своей жестокостью, насилием, жадностью. Эти пороки в конечном итоге привели к росту их высокомерия и гордости, а также к развитию безнравственности среди этого народа. К ним относятся однополые браки. Пророк Лут столкнулся со многими трудностями, направляя этот народ, и прожил среди них 29 лет. Потом Аллах ниспослал камни с неба на развращенных людей, и они погибли. На этих камнях было написано имя человека, на которого оно должно было упасть и убить его. «Воистину, в этом – знамения для людей размышляющих» (Сура аль-Джасийя, 13) [3, С.505].

В Соединенных Штатах некоторые родители считают нормальным, когда их ребенок меняет пол. Они дали своим детям право выбирать пол. Гормональные препараты, принимаемые с целью смены пола, назначаются в США по рекомендации педиатра и психотерапевта. И в этом случае желающий сменить пол должен достичь возраста 10-12 лет. В России смена пола возможна после наступления совершеннолетия. Некоторые родители, с другой стороны, психологически формируют трансгендерного ребенка. В мире шоу-бизнеса немало родителей, которые согласны с выбором своего ребенка. Например, 13-летняя дочь Брэда Питта и Анжелины Джоли ведет себя и одевается как мальчишка. Она даже сказала, что уже год принимает гормональные препараты. Тем временем приемный сын Шарлиз Терон сказал, что ему комфортно в женском платье. Такая аморальность в глазах людей неминуемо коснется и фанатов. Один из самых духовно опасных случаев, это считать такие решения нормальными. Печально то, что трансгендеры воспитывают собственных несовершеннолетних или приемных детей.

Патрик Джозеф Бьюкенен, американский философ, журналист и политический обозреватель, так прокомментировал демографический кризис в Соединенных Штатах: “Если американцы хотят сохранить свою цивилизацию, культуру и государство, деторождение, акцент на семье и забота о детях и семьях должны стать приоритетом государственной политики” [6, С.16].

Сегодня, в процессе стремительной глобализации, равнодушие и безразличие к тому, что это не моя проблема, приведет к гибели цивилизацию. Каждый должен сделать все возможное, чтобы противостоять такому злу, чтобы оно не вошло в его семью, и не привело общество к духовному кризису. В частности, идеологические угрозы - самая опасная угроза, с которой мы можем бороться только с общечеловеческими, национальными, религиозными ценностями и моралью. Долг каждого человека - сохранять и укреплять семейные и родственные отношения.

Список литературы:

1. Мирзиёев Ш.М. “Развитие литературы и искусства, культуры – важный фактор повышения духовности нашего народа”. Выступление

- на встрече с представителями творческой интеллигенции Узбекистана. - УзА. "Правда востока". №151. 4 августа 2017.
2. "Фалсафа энциклопедик луғат". ЎзР ФА. И.Мўминов номидаги фалсафа ва ҳуқуқ ин-ти. "Ўзбекистон миллий энциклопедияси" Давлат илмий нашриёти. – Тошкент. 2010.
 3. Коран. Перевод смыслов и комментарии Эльмир Кулиев. – М.: ООО "Издатель Эжаев А.К.". 2020.
 4. Шайх Муҳаммад Содик Муҳаммад Юсуф "Ислом тарихи" 1- китоб. "HILOL-NASHR" нашриёти. – Тошкент. 2018.
 5. Саифназаров И., Саифназарова Ф. "Ёшлар ва оила – Ватан таянчи". – Тошкент, "Та'лим nashriyoti". 2018.
 6. Умаров Б. "Ғарб тамаддуни: инкироз аломатлари". "Тафаккур" журнали. 2/2007 сони. – Тошкент, "Шарқ" нашриёт-матбаа акциядорлик компанияси босмаҳонаси. 2007.
 7. Интернет-сайт ТОК. 11 мая 2020.

Александровская София Юрьевна

Студентка

Удмуртский государственный университет

г.Ижевск, Россия

e-mail: sofiya_aleksandrovskaya@mail.ru

**ОСОБЕННОСТИ РАСПРОСТРАНЕНИЯ АНГЛИЙСКИХ
«КОРОНЕОЛОГИЗМОВ» В ЕВРОПЕЙСКИХ ЯЗЫКАХ (НА ПРИМЕРЕ
НЕМЕЦКОГО, ФРАНЦУЗСКОГО, ИСПАНСКОГО И ВЕНГЕРСКОГО
ЯЗЫКОВ)**

Аннотация. Значительные изменения в жизни людей, вызванные пандемией Covid-19, нашли свое отражение в процессах, происходящих параллельно во многих языках. В качестве объекта исследования выступили слова-англицизмы, получившие распространение в период пандемии в интернациональном масштабе. Базой для исследования стали зарубежные лексикографические источники: интернет-словари Collins Dictionary, Duden, Merriam-Webster, Le petit Robert и словарь карантина Veszelszki Ágnes: Karanténszótár, а также материалы иностранных СМИ и социальных сетей.

Ключевые слова: Covid-19, Неологизм, Пандемия, Коронавирус, Коронавирусная лексика.

DOI: 10.46865/978-5-901640-36-4-2021-16-20

Aleksandrovskaya Sofia Yuryevna

Student

Udmurt State University

Izhevsk, Russia

e-mail: sofiya_aleksandrovskaya@mail.ru

**FEATURES OF THE SPREAD OF ENGLISH “CORONEOLOGISMS” IN
EUROPEAN LANGUAGES (ON THE EXAMPLE OF GERMAN, FRENCH,
SPANISH AND HUNGARIAN)**

Abstract. The significant changes in people’s lives caused by the Covid-19 pandemic are reflected in many languages. As an object of research, the English loan words that became widespread in the period of the pandemic on an international scale were chosen. The research was based on foreign lexicographic sources: the Internet dictionaries Collins Dictionary, Duden, Merriam-Webster, Le petit Robert and the Quarantine Dictionary (Karanténszótár) by Veszelszki Ágnes, as well as materials from foreign media and social networks.

Keywords. Covid-19, Neologism, Pandemic, Coronavirus, Coronavirus vocabulary.

В эпоху глобализации язык, относящийся к инструментам «мягкой силы» государства, (понятию, введенному Гарвардским ученым Дж. Наем в 1990-е гг.) является одним из социально-политических факторов, который влияет на те или иные процессы и явления общественной жизни. Масштаб распространения языка за границами отдельной страны иллюстрирует собой символическое присутствие государства-носителя. Пандемия Covid-19 обострила проблему современной речи, связанной с экспансией новейших англицизмов как средства влияния на менталитет неанглоязычных наций. Соответственно всеохватывающий характер события, ответные действия правительств и реакция обществ породило большое количество отражающих данные процессы неологизмов.

Совокупность новой лексики, возникшей за время пандемии COVID-19, называют короноязом, коронаречью, коронасловарем, короналексикой [1].

Основным каналом продвижения новейших заимствований в коронавирусную эпоху стали сфера СМИ и социальные сети, что объясняется усилением единства информационного и языкового пространства в тематическом сегменте инфекции COVID-19. По данным британского лингвиста Тони Торна, за время пандемии было создано более 1000 новых слов - как общеупотребительного характера, так специальных терминов [11]. «Коронавирусные неологизмы» можно условно разделить на отдельные тематические группы слов, отражающие те или иные реалии жизни людей, затронутой пандемией: это, в первую очередь, отношение человека к пандемии Covid-19 и введенным ограничениям, восприятие человеком времени и пространства в условиях карантина, отдельные объекты и процессы, характеризующие деятельность и быт человека в коронавирусную эпоху.

В группе непосредственных заимствований из английского языка в основном преобладали словосочетания и контаминанты (слова-бленды), также встречались аббревиатуры и хештеги. Смысл словообразовательной контаминации (блендинга) сводится к образованию новых лексем путем соединения двух или трех полнозначных синтагматически не связанных слов. Сумма значений этих слов определяет значение новой лексической единицы, при этом контаминация может быть полной (с сохранением корней) и частичной (часть одного или обоих слов претерпевает усечение) [3].

За время пандемии в активном словаре как англоязычных, так и неанглоязычных наций укрепилось множество терминов ограниченного употребления, (например, пандемия, самоизоляция, социальное дистанцирование, «нулевой» пациент), специальной лексики (коронавирус, или аббревиатуры PPE «средства индивидуальной защиты» или «WFH» - work from office) и новые значения у ранее общеупотребительных слов [5].

Английский язык стал донором не только для неологизма COVID-19, но и непосредственно для термина coronavirus [2]. «Коронавирус» происходит от лат. corona, что означает «корона» или «венок», что заимствовано из греческого κορώνη korónē, «гирлянда, венок». Название было придумано Джун Алмейдой и Дэвидом Тирреллом, которые впервые обнаружили новый вид вируса и

исследовали его. Это слово впервые было использовано в печати в 1968 году неофициальной группой вирусологов в журнале Nature для обозначения нового семейства вирусов.

В языки, имеющие грамматическую категорию рода (например, французский, испанский и итальянский), лексема «Covid» вошла в качестве существительного мужского рода из-за ассоциаций со словом «вирус», являющимся существительным мужского рода в этих языках. Тем не менее, французские и испанские лингвисты, отметили, что термин обозначает коронавирусное заболевание и по этой причине он должен быть женского рода в соответствии с родом определяющего слова «заболевание» (фр. *la maladie à coronavirus*) [10]. В немецком языке сложилась иная ситуация, поскольку в словарях оказалось закреплено вариативное употребление грамматического рода *der/das Coronavirus* [2].

В формировании «ковидно-коронавирусной» лексики заметную роль стали играть неологизмы, появившиеся в английском языке в результате контаминации. Заимствование англицизмов, производных от «Covid», как, например, *covidiot* ‘человек, который игнорирует рекомендации здравоохранения’ подтверждается кросс-лингвистическими данными. Например, данный неологизм фигурировал в заголовке французской газеты *Ouest*, 2020 «*Les «covidiot», une triste épidémie de bêtise et de bassesses*» и выступал в качестве хештега *#Covidioten*, использованного сопредседателем Социал-демократической партии Германии Заскией Эскен. Путем словосложения в оборот вошел другой англицизм, имеющие аналогичное значение, но менее негативную коннотацию *a COVID dissident* (англ.) (*un dissident de la COVID-19* (фр.)). Другим интернациональным неологизмом стал «*Coronapocalypse*», отразивший негативную оценку людей состояния кризиса, вызванного пандемией (нем. *die Coronapocalypse*, фр. *la coronapocalypse*) [5].

Популярным хештегом за время пандемии также стало словосочетание *#homeoffice*. Лексема *home office* имеет значение ‘домашнего офиса / кабинета’ (в английском языке) и ‘удаленная работа’ (т. е. ‘деятельность’, как в немецком языке), а в венгерском может использоваться в обоих значениях [4]. Одними из наиболее употребляемых слов в ряду прямых заимствований из английского можно назвать *der Lockdown* (нем.), *le cluster* (фр.), *der Cluster* (нем.) (< англ. *cluster*).

Некоторые из многочисленных новообразований с компонентом *corona* в европейских языках представляют собой кальки с английского: *koronakóma* (венгерский), *Corona-Koma* (нем.) (< англ. *coronacoma*). Данный термин используется как в прямом, так и переносном смысле. В первом случае он обозначает состояние комы, вызванное коронавирусом, а во втором время, которое человек проводил во время карантина. В качестве терминов, образованных путем калькирования, выступают *die Corona-Krise* (нем.) [< англ. *coronacrisis*] ‘кризис, связанный с распространением коронавирусной инфекции’; *Koronaválás* (венг.), ‘*covidivorcio*» (исп.) (< англ. *corona divorce*) ‘коронаразвод’, *les anti-masques* (фр.), (<*anti-maskers* (англ.)) ‘люди,

отказывающиеся носить маски' или *der Coronavirus-Skeptiker* (нем.) (< *coronavirus / covid sceptics* (англ.)) [12]. Еще одним характерным языковым процессом стало появление слов, описывающих межличностные связи в период пандемии *die Corona-Beziehungen* (нем.) (< англ. *coronarelationship*), *der Corona-freund* (нем.) (< англ. *corona boyfriend*) [7].

К прямым заимствованиям из английского можно отнести слово "coronials" (*die Coronials* (нем.), *les coronials* (фр.)), образованного сложением основ *corona + millennials* [9]. Данным термином предлагается обозначить поколение детей, зачатых во время пандемии. К составным словам, включающим «*covid*», можно отнести неологизм *covidials*, обозначающий 'детей, рожденных во время бэби-бума в период карантина', *covideoparty* 'видеовечеринка, устроенную во время карантина' [5].

Напрямую из английского также было заимствовано словосочетание, обозначающее «постковидный» период, который наступит после пандемии: *le travail post-Covid* (фр.) (также употребляется калька «*l'après-covid*»), «*die Post-Corona-Zeit*» (нем.) (< англ. *Post Covid*).

Отдельно стоит отметить появление терминов, связанных с использованием дистанционных технологий в работе «*télétravailler*» (фр.) (< англ. *teleworking job*), а также с запуском приложений *Covid* для отслеживания местоположения и контактов пользователей с зараженными людьми «*le traçage numérique*» (фр.), *die Digitale Kontaktverfolgung* (нем.) от (< англ. *digital contact tracing*) [8].

Определенный лексический пласт связан с онлайн-платформами, используемыми для дистанционной работы и образования. Глагол *zoomer* (фр.) был образован от английского термина *to zoom*, *Zoompleaños* (исп.) (*Zoom + Sp. Cumpleaños* «день рождения»), и ставшее популярным хештегом в твиттере *die Zoomfatigue* (нем.) 'усталость от видеоконференций, онлайн-работы' (< англ. *Zoom fatigue*) [6].

Таким образом, новые лексические элементы подчеркивают глубокую взаимосвязь между языком и обществом. Вероятнее всего эти термины выйдут из употребления в будущем, даже если некоторые из них уже закреплены в онлайн-словарях. В настоящий момент они служат для обозначения новых реалий, а также способствуют коллективной творческой самореализации носителей языков. Словарь «коронаязы» неоднороден, поскольку в него оказались внесены не только отдельные термины-неологизмы, но и целые словосочетания и фразеологизмы, многие из которых были заимствованы из английского языка. Как массовые прямые заимствования, так и использование европейскими языками англицизмов в качестве основы для формирования собственных лексических единиц путем калькирования и контаминации способствовали укреплению позиций английского языка в качестве глобального.

Список литературы

1. Громенко Е.С. "Коронный" потенциал русского языка начала 2020-х годов" / Е. С. Громенко // Новые слова и словари новых слов. 2020 :

- Сборник научных статей / Институт лингвистических исследований РАН. – Санкт-Петербург: Институт лингвистических исследований РАН, 2020. – С. 45-61.
2. Павлова А.С. “Наименования коронавирусной инфекции COVID-19 в русском, английском, немецком языках: культурно-национальная специфика // Новые слова и словари новых слов. 2020 : Сборник научных статей / Институт лингвистических исследований РАН. – Санкт-Петербург: Институт лингвистических исследований РАН, 2020. – С. 126-138.
 3. Митурска-Бояновска Й. “Словообразовательная контаминация в эпоху коронавируса” / Й. Митурска-Бояновска // Новые слова и словари новых слов. 2020 : Сборник научных статей / Институт лингвистических исследований РАН. – Санкт-Петербург: Институт лингвистических исследований РАН, 2020. – С. 178-187.
 4. Янурик, С. Неологизмы коронавирусной эпохи в русском и венгерском языках: сопоставительный аспект / С. Янурик // Новые слова и словари новых слов. 2020 : Сборник научных статей / Институт лингвистических исследований РАН. – Санкт-Петербург: Институт лингвистических исследований РАН, 2020. – С. 210-219.
 5. Collins Dictionary. — URL: <https://www.collinsdictionary.com/woty> (accessed May 30, 2021).
 6. Dictionary.com. — URL: <https://www.dictionary.com/e/pop-culture/patient-zero/>. (accessed May 30, 2021).
 7. Duden online. — <https://www.duden.de/rechtschreibung/Homeoffice> (accessed May 30, 2021).
 8. Le petit Robert. — URL: <https://www.lerobert.com/mots-nouveaux-petit-robert.html> (accessed May 30, 2021).
 9. Merriam-Webster. — URL: <https://www.merriamwebster.com/dictionary/home%20office> (accessed May 30, 2021).
 10. Roig–Marín, A. 2020. English-based coroneologisms: A short survey of our Covid-19-related vocabulary. English Today First View, 1-3. – URL: <https://www.cambridge.org/core/journals/english-today/article/abs/englishbased-coroneologisms/99D6DA8CF3E953D1C3BC4B9EE574EE9C> (accessed May 30, 2021).
 11. Thorne, T. 2020. ‘#CORONASPEAK – the language of Covid-19 goes viral.’ – 2. Language and Innovation. – URL: language-and-innovation.co/02///oronaspeak-part-2-the-language-of-covid-19-goes-viral/> (accessed May 30, 2021).
 12. Veszelszki Ágnes: Karanténszótár. [Словарь карантина]. Budapest, 2020.

Алешковский Иван Андреевич

кандидат экономических наук

доцент

МГУ им. М.В.Ломоносова,

г. Москва, Россия

e-mail: aleshkovski@yandex.ru

Бондаренко Валентина Михайловна

кандидат экономических наук

ведущий научный сотрудник

Институт экономики РАН

г. Москва, Россия

e-mail: bondarenko@ikf2011.ru

ПАНДЕМИЯ COVID-19 КАК КАТАЛИЗАТОР ПЕРЕХОДА НА НОВУЮ ПАРАДИГМУ ГЛОБАЛЬНОГО РАЗВИТИЯ

Аннотация: Пандемия COVID-19 ярко высветила кризисное состояние современной модели социально-экономического развития и обострила дискуссию о необходимости перехода на новую парадигму глобального развития. В настоящей статье авторами сформулированы необходимые условия осуществления такого перехода, предполагающие широкое применение технологий XXI века и гармонизацию интересов государства, общества и бизнеса с интересами конкретного человека на локальном, национальном и глобальном уровнях. Использование предлагаемого инструментария позволит обеспечить эволюционный переход человечества на новую, бескризисную парадигму глобального развития.

Ключевые слова: COVID-19, парадигма развития, глобальное развитие, цели развития, устойчивое развитие.

*Исследование выполнено при финансовой поддержке РФФИ
в рамках научного проекта № 19-010-00809*

DOI: 10.46865/978-5-901640-36-4-2021-21-27

Aleshkovski Ivan Adreevich

Ph.D. in Economics,

Associate Professor

Lomonosov Moscow State University

Moscow, Russia

e-mail: aleshkovski@yandex.ru

Bondarenko Valentina Mikhailovna

Ph.D. in Economics

Leading Research Scientist

Institute of Economy Russian Academy of Sciences

Moscow, Russia

e-mail: bondarenko@ikf2011.ru

THE COVID-19 PANDEMIC AS A CATALYST FOR TRANSITION TO THE NEW PARADIGM OF GLOBAL DEVELOPMENT

Abstract. The COVID-19 pandemic has vividly highlighted the critical state of the contemporary model of socio-economic development and aggravated the discussion about the need of transition to a new paradigm of global development. In this article the authors formulate the necessary conditions for such a transition, which involve the widespread use of technologies of the 21st century and the harmonization of the interests of the state, society and business with the interests of an individual at the local, national and global levels. The use of the proposed instruments will ensure the evolutionary transition of mankind to a new, crisis-free paradigm of global development.

Keywords: COVID-19, development paradigm, global development, development goals, sustainable development.

This research has been supported by the RFBR, Project No. 19-010-00809.

Необходимости перехода на новую парадигму глобального развития посвящены многочисленные публикации отечественных и зарубежных ученых ([1], [2], [3], [4], [5], [6], [7], [8], [9], [10], [12], [13], [16], [20]). Так, Иво Шлаус и Гарри Джейкобс отмечают, что существующая парадигма глобального развития основана на наборе ложных предпосылок и принципов, которые создают серьезные препятствия для глобального социального, экономического и политического прогресса. Текущая парадигма основана на узком понимании экономической эффективности, на устаревших концепциях национального и глобального управления [12, р. 4–5]. В своей работе «Четвертая промышленная революция» основатель и председатель Всемирного экономического форума Клаус Шваб отмечает, что человечество является свидетелем кардинальных изменений во всех сферах общественной жизни [20, С.8–9]. При этом принципиальное значение для того, что человечество могло воспользоваться

преимуществами изменений, обусловленных четвертой промышленной революцией, приобретает переход к новой парадигме общественного развития, основанной на многостороннем сотрудничестве общественных, экономических и политических лидеров из всех стран мира (так называемый «капитализм для всех заинтересованных сторон») [20, С.84–85]. В юбилейном докладе Римского клуба «Come on! Капитализм, близорукость, население и разрушение планеты» 2017 года отмечается, что кризис общественного развития нарастает, а человечество невероятно быстро приближается к глобальной катастрофе. Особую озабоченность авторов доклада вызывают кризисы системы ценностей и современной модели социально-экономического развития. По мнению авторов доклада, спасение человечества заключается в смене парадигмы глобального развития, переходе на траекторию устойчивого развития и формирование соответствующего ей нового мировоззрения. Авторы призывают национальные правительства объединиться с целью поиска преимуществ «совместного проживания» на благо человечества [15, р.206].

Еще в 2011 году Генеральной Ассамблеей ООН была принята резолюция №65/309 «Счастье: целостный подход к развитию», в которой отмечается, что *«будучи одной из общечеловеческих целей и надежд, счастье олицетворяет всю совокупность целей в области развития, сформулированных в Декларации тысячелетия... неустойчивые модели производства и потребления могут препятствовать устойчивому развитию»*. Государствам-членам ООН следует продолжать усилия *«по разработке мер, в которых полнее учитывается важность стремления к счастью и благополучию в контексте развития, в целях ориентации их государственной политики»* [19]. На состоявшемся в 2012 году под эгидой ООН Совещании высокого уровня по вопросам благополучия и счастья отмечалось, что нынешняя парадигма глобального развития рассматривает в качестве приоритетов развития рост ВВП и потребления, приводит к уменьшению биоразнообразия, усилению глобальной экономической незащищенности и нестабильности, а также нарастанию конфликтов. В совокупности это наносит непоправимый ущерб природе и угрожает выживанию человечества. В 2019 году была запущена кампания «Десять шагов к глобальному счастью», призванная способствовать переходу на новую парадигму развития, получившую название «хэппитализм» (happytalism), которая рассматривает в качестве приоритетов развития счастье, благополучие и свободу отдельного человека [14].

Пандемия COVID-19 стала триггером процесса глобальных трансформаций во всех сферах общественной жизни, ускорила процесс цифровизации таких отраслей, как государственное управление, здравоохранение, образование, общественное питание, торговля, финансы и др. Организациям пришлось ускоренно адаптировать свои бизнес-процессы и свою инфраструктуру к работе в удаленном формате. В свою очередь, граждане были вынуждены подстраиваться под новый формат социальной жизни («новую нормальность»). Широкое внедрение цифровых технологий кардинальным образом изменяет взаимоотношения между потребителями и производителями,

работниками и работодателями, обществом и государством, практически всего, что мы делаем: образа жизни, работы, учебы, отдыха, мышления, механизмов принятия решений [13, p.12].

Меры, предпринимаемые государственными и региональными органами власти по предотвращению пандемии коронавирусной инфекции (локдауны, сопровождавшиеся введением вынужденной изоляции граждан, а также цифровые пропуска, коронавирусные сертификаты, цифровые коды здоровья), привели к росту государственного контроля над деятельностью организаций и граждан, а также к существенному ограничению прав и свобод граждан. Как отмечает директор Французского института международных отношений Т. Гомар, пандемия ускорила наступление эры надзирающего капитализма, когда сбор и использование персональных и коллективных данных стали привычным делом [18]. При этом конечной целью является насаждение определённых моделей управления и поведения, формируемых узкой группой лиц в соответствии с собственными ценностями и образами будущего. Дальнейшая реализация данной стратегии развития содержит в себе высокую вероятность абсолютного контроля над всеми проявлениями жизнедеятельности человека и формирования тотального «цифрового концлагеря», в котором невозможно обеспечить свободное развитие и совершенствование каждого человека. В таких условиях риски существования человеческой цивилизации возрастают [4].

В мае 2020 года французская газета Le Monde опубликовала открытое письмо почти двухсот общественных деятелей с призывом к лидерам государств и гражданам изменить образ жизни, чтобы предотвратить глобальную катастрофу. Авторы утверждают, что вследствие пандемии коронавируса простой корректировки привычек (“adjustments”) будет недостаточно, поэтому они призвали отказаться от несостоятельной логики текущего развития цивилизации и трансформировать цели, ценности и принципы экономического развития общества [11].

Наши исследования ([1], [16], [17]) свидетельствуют, что необходимые предпосылки для осуществления перехода на новую модель социально-экономического развития сформировала четвертая промышленная революция, в рамках которой во всех сферах общественной жизни и во всех странах стремительно внедряются в жизнь технологии XXI века. Цифровые и другие передовые технологии XXI века являются важнейшим инструментом этого перехода, позволяя обеспечить персонализированное производство, то есть выполнение производителем конкретных заказов каждого отдельного потребителя без производства избыточной продукции. Это, в свою очередь, позволит минимизировать расходование ресурсов, и в то же время создаст условия для увеличения свободного времени людей, которое будет направлено на интеллектуальное, духовное и физическое совершенствование каждого человека. В условиях такой социально-экономической модели каждый индивид будет мотивирован на саморазвитие, как в физическом, так и в интеллектуальном плане, на повышение эффективности своего труда в целях

повышения качества своей жизни и условий жизнедеятельности всего общества. Каждый человек сможет производить новые знания в своих частных интересах, в интересах общества и государства, в конечном счете, в интересах всего глобального сообщества, что, наряду с производством только востребованной продукции, создаст достаточные условия для устойчивого развития человечества в целом.

Однако одного лишь перехода к новым производственным отношениям недостаточно для формирования новой парадигмы глобального развития. Она может быть достигнута только в случае разработки механизма практической реализации новой социально-экономической модели развития. Прежде всего, речь должна идти о разработке механизма координации в реальном времени интересов индивида, общества, бизнеса и государства. Основой такого механизма, на наш взгляд, может стать технология построения распределенного реестра данных (блокчейн), которая сегодня широко используется для осуществления коммерческих операций между действующими без посредников равноправными участниками. При этом согласование интересов каждого участника с интересами других при максимальном их разнообразии должно осуществляться на каждом местном уровне и в режиме реального времени.

Механизм согласования интересов и координация деятельности позволит устранить десинхронизацию социально-экономических процессов. Как следствие, будут преодолены диспропорции и неравномерности в развитии на уровне отдельных регионов, стран и мирового сообщества в целом. В этом случае на более высоком уровне придется решать только те проблемы, которые принципиально неразрешимы на локальном уровне. Это значит, что на глобальном уровне будут рассматриваться и решаться только те противоречия и проблемы, которые носят глобальный характер и требуют совместных усилий всего человечества для их решения. Внедрение предлагаемого авторами подхода, в свою очередь, будет способствовать реализации модели совместного проживания, предложенной в юбилейном докладе Римского клуба [15, p.191].

Важнейшая роль национальных правительств должна заключаться в обеспечении предпосылок перехода на новую модель социально-экономического развития на основе технологий XXI века. Национальные правительства должны взаимодействовать со своим населением и институтами гражданского общества, а также мировым сообществом для того, чтобы разработать единую стратегию устойчивого развития на местном, национальном и глобальном уровнях, поставив на приоритетное место создание механизмов реализации новой социально-экономической модели развития. Это – единственно возможный вариант устранения причин возникновения рисков, обеспечения безопасности на местном, национальном и глобальном уровнях, и, в конечном итоге, реализации эволюционного перехода человечества на новую, бескризисную парадигму глобального развития.

Список литературы:

1. Bondarenko V. Transition to crisis-free development: a myth or reality? // World Futures. 2014. Volume 70. №2. P. 93–119.
2. Culpeper R. The need for a new development paradigm // Policy Options, June 1, 2010. URL: <https://policyoptions.irpp.org/magazines/g8g20/the-need-for-a-new-development-paradigm/> (Дата обращения: 31.08.2021).
3. Grinin L.E., Korotayev A.V. Will the global crisis lead to global transformations? 2. The coming epoch of new coalitions // Journal of Globalization Studies. 2010. №1(2). P. 166–183.
4. Horner R. Towards a New Paradigm of Global Development? Beyond the Limits of International Development // Progress in Human Geography. 2020. Volume 44. №3 (June). P. 415–36. <https://doi.org/10.1177/0309132519836158>.
5. Howe D.C., Chauhan R.S., Soderberg A.T., Buckley M.R. Paradigm shifts caused by the COVID-19 pandemic // Organ Dyn. 2020. Nov 7. URL: <https://pubmed.ncbi.nlm.nih.gov/33191959/> (Дата обращения: 31.08.2021).
6. Jacobs G. A New Paradigm of Life and Consciousness // World Futures. 2017. Vol. 73. P. 365-375. DOI: 10.1080/02604027.2017.1366792.
7. Korten D. The Pursuit of Happiness: A New Development Paradigm. URL: <https://undocs.org/en/A/RES/65/309> (Дата обращения: 31.08.2021).
8. Laszlo E. Global bifurcation: The decision window // Journal of Globalization Studies. 2011. №2. Vol. 2. P. 3–6.
9. Miller K. Global Values: A New Paradigm for a New World. New York: Our New Evolution LLC, 2015. 138 p.
10. Perspectives on Global Development 2019. Rethinking development strategies. Overview. Paris: OECD, 2018. https://doi.org/10.1787/persp_glob_dev-2019-en.
11. Please, let's not go back to normal // Le Monde, 06 Mai 2020. URL: https://www.lemonde.fr/idees/article/2020/05/06/please-let-s-not-go-back-to-normal_6038793_3232.html (Дата обращения: 31.08.2021).
12. Slaus I., Jacobs G. In search of a new paradigm for global development // Cadmus, May. 2013. Volume 1. №6. P.1–7.
13. The New Development Paradigm: Education, Knowledge Economy and Digital Futures / edited by Michael A. Peters, Tina (A.C.) Besley, Daniel Araya. Global Studies in Education. Volume 20. New York: Peter Lang Publishing, 2014. 285 p.
14. UNIDO Happiness 2019 TEN Steps to Global Happiness Challenge” United Nations International Day of Happiness campaign. URL: <https://www.globenewswire.com/news-release/2019/03/19/1756758/0/en/TEN-Steps-to-Global-Happiness-Challenge-United-Nations-International-Day-of-Happiness-UNIDOHappiness-2019-campaign-launches-today.html> (Дата обращения: 31.08.2021).

15. Weizsäcker E.U., Wijkman A. Come On! Capitalism, Short-termism, Population and the Destruction of the Planet - A Report to the Club of Rome. Emmendingen, Germany, and Stockholm, Sweden: Springer, 2018. 220 p.
16. Алешковский И.А., Бондаренко В.М. К вопросу о выборе новой парадигмы глобального развития // Россия и современный мир. 2021. №2 (111). С. 71–85. DOI: 10.31249/rsm/2021.02.05.
17. Бондаренко В.М., Алешковский И.А., Ильин И.В. Глобальные ценности в контексте понимания будущего России и мира // Век глобализации, 2019, №, С. 35–46. DOI: 10.30884/vglob/2019.01.03.
18. Гомар Т. COVID-19, или конец эпохи цифровой невинности // Россия в глобальной политике. 2020. №6. URL: <https://globalaffairs.ru/articles/konecz-epohi-czifrovoj-nevinnosti/> (Дата обращения: 31.08.2021).
19. Счастье: целостный подход к развитию. Резолюция, принятая Генеральной Ассамблеей ООН 19 июля 2011 года. URL: <https://undocs.org/en/A/RES/65/309> (Дата обращения: 31.08.2021).
20. Шваб К. Четвертая промышленная революция / пер. с англ. М.: Изд-во «Э», 2016. 208 с.

Балдина Наталья Николаевна

студент

МГПУ, Института права и управления

г. Москва, Россия

e-mail: BaldinaN@mgpu.ru

ПЕРСПЕКТИВЫ РАЗВИТИЯ ПРАВА В УСЛОВИЯХ ГЛОБАЛЬНОЙ ЦИФРОВИЗАЦИИ

Аннотация. Статья посвящена исследованию перспектив развития права в условиях глобальной цифровизации 4.0. Осуществлен анализ норм международного права. Сделан вывод, что стратегическим направлением совершенствования права должна стать защита каждого человека от негативного влияния глобальных технологий и максимальная реализация информационных прав.

Ключевые слова: глобальные процессы 4.0, международное право, права человека, информационные права.

DOI: 10.46865/978-5-901640-36-4-2021-28-32

Baldina Natalia Nikolaevna

student

Moscow City University,

Institute of Law and Management

Moscow, Russia

e-mail: BaldinaN@mgpu.ru

PROSPECTS FOR THE DEVELOPMENT OF LAW IN THE CONTEXT OF GLOBAL DIGITALIZATION

Abstract. The article is devoted to the study of the prospects for the development of law in the context of global digitalization 4.0. The analysis of the norms of international law is carried out. It is concluded that the strategic direction of improving the law should be the protection of every person from the negative impact of global technologies and the maximum implementation of information rights.

Keywords. Global processes 4.0, international law, human rights, information rights.

В последнее десятилетие человечество живет в условиях глобальной цифровизации, называемой четвертой промышленной революцией [12]. По сути, речь идет о новом этапе глобальных процессов 4.0. В целом, современные глобальные процессы направлены на формирование единой планетарной обществуотехноприродной системы [1,2,4]. Внедрение новых глобальных цифровых технологий [7] ведет к изменению жизни людей и права в целом.

Общественные отношения стремительно меняются, а в соответствии с этим под изменения подстраивается право. Появляются новые отрасли, например, информационное право, новые институты, например, электронная подпись, которая с каждым днем приобретает большую значимость, особенно в период пандемии. Общей тенденцией является усиление значимости прав человека [4]. Право меняется не только на национальном уровне, но и на международном [5].

В научной литературе информационное право понимают, как «самостоятельную отрасль права, которая представляет собой совокупность правовых норм, регулирующих общественные отношения в информационной сфере (в процессе оборота информации, применения информационных технологий, а также при защите информации)» [8].

Ряд современных исследователей полагает, что «информационное право представляет собой некий фундамент информационного общества, который создается на международном уровне с помощью глобальных информационных систем и технологий» [6]. В частности, Интернет в наше время стал основным источником глобального распространения информации и тем самым осуществляет развитие информационного права на международном уровне.

Продолжается процесс закрепления информационных прав, как в международных правовых актах, так и в нормативных правовых актах Российской Федерации.

Так в Конституции Российской Федерации от 12 декабря 1993 г., закреплены такие права, как право на тайну переписки, телефонных переговоров, почтовых, телеграфных и иных сообщений; свобода массовой информации. Нормы Конституции Российской Федерации основаны на принципах свободы информации, которые в первую очередь закреплены в международных правовых документах.

Всеобщая декларация прав человека от 10.12.1948 г., закрепляет в статье 19 свободу поиска, получения и распространения информации всеми законными способами. Также в Европейской конвенции о защите прав человека и основных свобод от 04.11.1950 г., которая закрепляет в статье 10 свободу получения и распространения информации без вмешательства извне, однако предусматривает возможность ограничения данного права для обеспечения безопасности в государстве и обществе. Уже в 2003 г. в мире появляется такое понятие как «цифровое наследие», в которое входят ресурсы из разных областей, которые в свою очередь выражены в цифровой форме. 15 октября 2003 г. цифровое наследие юридически закрепляется в Хартии ЮНЕСКО по сохранению цифрового наследия. Такое юридическое закрепление связано с возможной угрозой утраты цифрового наследия мира. При определении того, что необходимо сохранить, учитывается значимость и ценность материалов для конкретной страны. С 2014 г. осуществление информационных прав начинает выходить за круг их регулирования, вследствие быстрого развития информационных технологий. Организация Объединенных Наций уже приняла ряд резолюций: Резолюция Совета ООН по правам человека о поощрении, защите и осуществлении прав человека в Интернете (2014 г.); Резолюция

Генеральной Ассамблеи ООН о праве на неприкосновенность частной жизни в эпоху цифровых технологий (2014 г.); Резолюция Совета по правам человека ООН о праве на неприкосновенность частной жизни и цифровую эпоху (2015 г.); Резолюция Совета по правам человека ООН о праве на неприкосновенность частной жизни в цифровую эпоху (2018 г.); Резолюция Генеральной Ассамблеи ООН о противодействии использованию информационно-коммуникационных технологий в преступных целях (2019 г.) и др.

Однако, этого недостаточно для эффективного регулирования и осуществления информационных прав. Необходимо принять международный акт, который будет предусматривать нормы информационного права с учетом быстрого развития мира в информационной сфере. С одной стороны, информационное право открывает новые возможности для человека и стремительно развивает право в целом на международном уровне. С другой стороны, имеются и отрицательные последствия. Об этом, в частности, говорят представители ООН [11].

Технологии являются основным двигателем экономического роста [3]. Появление информационных новшеств позволяет открыть новые возможности в таких сферах, как образование [7], здравоохранение, а также способствовать повышению производительности труда человека [12]. Однако, право не развивается с такой скоростью и отстает от информационных отношений. Чтобы догнать развитие информационных технологий, отношений, необходима эффективность правовых регуляторов.

Помимо интернета появляются новые возможности осуществления информационных прав. Создается искусственный интеллект, собирающий, хранящий, анализирующий информацию. Появление информационных новшеств, требует юридического закрепления гарантий и механизма реализации правоотношений на международном уровне. В противном случае мы сталкиваемся с неэффективным регулированием информационных правоотношений.

В Российской Федерации нет единого кодифицированного акта, который смог бы регулировать общественные отношения, связанные с отдельной информационной сферой, тем самым решил бы ряд пробелов в российском законодательстве. Решением такой проблемы в Российской Федерации может стать принятие единого нормативного правового акта, Информационного кодекса Российской Федерации. Такой кодекс послужит правовой основой развития информационного права. В информационном кодексе должны быть закреплены понятия, связанные с информацией, конституционные права гражданина и человека на информацию, требования к различным информационным системам, а также такой кодекс должен регулировать вопросы, связанные оборотом информации.

Общественные отношения меняются быстрее при развитии глобальных процессов, нежели изменения в законодательстве. С появлением интернета люди начали активнее осуществлять свои права и свободы, тем самым влияя на реализацию гражданских и политических прав в стране. Российская Федерация

не так давно стала решать проблемы регулирования отношений в информационной сфере, поэтому стратегия государства только начинает обретать формы, существует определенное отставание в регулировании данной сферы.

Стратегическим направлением совершенствования, прежде всего, универсальных международно-правовых норм в информационной сфере должна стать защита каждого человека от негативного влияния глобальных технологий 4.0 и максимальная реализация информационных прав в контексте устойчивого развития [7]. Глобальный характер вызовов современного мира [9] требует укрепления международного сотрудничества в планетарном масштабе [10]. Далее на этой основе можно будет совершенствовать региональные нормы и нормы внутригосударственных правовых систем современного мира, включая Россию.

Список литературы:

1. Глобальные процессы и формирование глобального образования (междисциплинарное исследование): коллективная монография: в 2-х кн. / Под общ. ред. С.А. Бурьянова, А.И. Кривенького. Кн. I. М.: МГПУ, 2019. 200 с.
2. Глобальные процессы и формирование глобального образования (междисциплинарное исследование): коллективная монография: в 2-х кн. / Под общ. ред. С.А. Бурьянова, А.И. Кривенького. Кн. II. М.: МГПУ, 2019. 276 с.
3. Леншин С.И. Совершенствование правового режима цифровизации экономики России по обеспечению ее обороноспособности и безопасности // Шаг в будущее: искусственный интеллект и цифровая экономика: Smart Nations: Экономика цифрового равенства. Материалы III Международного научного форума. М. 2020. С. 337-341.
4. Права человека в условиях глобализации и их защита в международном частном праве (междисциплинарное исследование): Коллективная монография: в 2-х книгах. Книга I. (Под ред. А.И. Кривенького). М.: МГПУ. 2016. 212 с.
5. Права человека в международном и национальном праве. Сборник научных статей, посвященных 10-летию кафедры международного права и прав человека юридического института МГПУ. М.: Права человека, 2015. 280 с.
6. Рассолов И.М. Информационное право: учебник и практикум для вузов / И.М. Рассолов. 6-е изд., перераб. и доп. Москва: Издательство Юрайт, 2021. 415 с.
7. Урсул А.Д. Цифровизация и переход к устойчивому развитию: проблема их интеграции в образовательном контексте // Научно-техническая информация. Серия 2: Информационные процессы и системы. 2020. № 1. С. 1-10.

8. Федотов М.А., Информационное право: учебник для вузов; под редакцией М.А. Федотова. Москва: Издательство Юрайт, 2020. 497 с.
9. Чумаков А.Н. Глобальный мир: столкновение интересов. Монография. М. 2018. 512 с.
10. IV Международный научный конгресс «Глобалистика-2015»: перспективы развития международного права в условиях глобализации общественных отношений // Евразийский юридический журнал. № 10 (89). 2015. с. 348-353.
11. Human rights in the digital age. Human rights in the digital age - Can they make a difference? Keynote speech by Michelle Bachelet, UN High Commissioner for Human Rights. Japan Society, New York, 17 October 2019. Электронный ресурс. URL: <https://www.ohchr.org/EN/NewsEvents/Pages/DisplayNews.aspx?NewsID=25158&LangID=E> (дата обращения: 21.03.2021).
12. Schwab K. The Fourth Industrial Revolution. Crown Business. New York. 2017. 192 p.

Безруков Валерий Иванович
доктор педагогических наук, профессор
Московский городской педагогический университет
Самарский филиал
г. Самара, Россия
e-mail: vbzrkv@gmail.com

НЕЛИНЕЙНОЕ УПРАВЛЕНИЕ ПЕДАГОГИЧЕСКИМИ СИСТЕМАМИ

Аннотация. В статье проводится анализ теоретической концепции нелинейного развития российского высшего образования и практическое использование его возможностей при реализации данной модели. Дается описание и сравнение линейной и нелинейной системы образования, что способствует развитию современных технологий, эффективно используемых в высшем образовании.

Ключевые слова: линейность, нелинейность, образование, траектории, реформирование системы образования.

DOI: 10.46865/978-5-901640-36-4-2021-33-36

Bezrukov Valery Ivanovich
Doctor of Pedagogical Sciences
Professor
Moscow City University
Samara branch
Samara, Russia
e-mail: vbzrkv@gmail.com

NONLINEAR MANAGEMENT OF PEDAGOGICAL SYSTEMS

Abstract. The article analyzes the theoretical concept of the nonlinear development of Russian higher education and the practical use of its capabilities in the implementation of this model. A description and comparison of the linear and nonlinear education system is given, which contributes to the development of modern technologies that are effectively used in higher education.

Key words: linearity, nonlinearity, education, trajectories, reform of the education system.

В современном мире, в условиях постнеклассической парадигмы развития образования происходят процессы оптимизации и трансформации высшего образования. Долгое время главенствовали процессы демократизации, реформирования и модернизации образовательной системы. Это не могло обойти стороной высшие учебные заведения. Последствия этих преобразований имели как позитивный, так и негативный характер.

Новые образовательные программы, модульное обучение, элементы дистанционного образования контактная работа, увеличение практических занятий, переход на индивидуальные образовательные траектории, проектные технологии и многое другое свидетельствуют о происходящих изменениях в сторону создания новых технологий в педагогической деятельности.

Не стоит забывать, что в современной системе управления российским высшим образованием лидирующие позиции занимает линейная модель. Она сдерживает развитие и не дает реализоваться в полной мере имеющемуся в вузах потенциалу. В данном случае делается акцент на государственное содействие и помощь успешно развивающихся образовательных организаций, расположенных преимущественно в столичных городах и мегаполисах.

Для традиционной линейной модели обучения характерно осмысление педагогического управления как системы определенных воздействий, осуществляемых преподавателем:

- ❖ для достижения целей образовательного процесса: функционирование и развитие;
- ❖ при субъект-субъектном взаимодействии, направленных на достижение обучающимся образовательного результата (Е.И. Машбиц, Н.Ф. Талызина) [2, с. 28].

Таким образом, следует отметить, что появление современной концепции нелинейного развития высшего образования позволила выстроить траекторию развития в новых условиях экономической и социальной неопределенности, а также в условиях пандемии. Она вызвана не только социальным и системным кризисом российского общества, но и поиском путей выхода из него. Внедрение концепции нелинейного развития высшего образования обусловлено глобальным развитием педагогических технологий, а также необходимостью демонстрации лучших мировых достижений в этой области.

В нелинейной модели обучения возникают условия, которые стимулируют самостоятельность обучающегося, активность, творчество, а также вынуждают его принимать решения и нести за них ответственность.

При разработке нелинейной модели высшего образования следует обращать внимание, что центральным ресурсом в данном случае является способность адекватно реагировать на системные нелинейные риски современности. Таким ресурсом должен стать человек. Поэтому все управленческие, организационные усилия призваны обеспечивать, прежде всего, воспроизводство его интеллектуального капитала и образовательного потенциала.

В этой связи при разработке концепции управления высшим образованием возникает необходимость перехода от техноцентристской (линейной) к антропоцентристской (нелинейной) модели [4].

Нелинейность образовательной системы проявляется как в множественности педагогических приемов, различными методологическими подходами, так и в самих подходах, основанных на сочетании общего и единичного; качественного и количественного; интегрального и

дифференциального, то есть включающих в себя категории «хаоса» и «порядка» [3, с. 125].

Необходимость построения открытой, нелинейной системы высшего образования, практическая реализация научных подходов и содержательные признаки образовательной сферы как диссипативной системы способствуют созданию системы нелинейности, что позволяет использовать современные технологии для развития и воспитания молодого поколения.

Отражением диссипативности образовательных систем являются нелинейность в системе отношений «преподаватель – студент» и выводят их на новый уровень взаимодействия.

Всё это невозможно объяснить, ограничиваясь только использованием понятий классической педагогики, а еще сложнее на их основе адекватно управлять образовательными процессами. Требуется новый понятийный аппарат, выполняющий роль инструмента по моделированию и проектированию современного обучения в вузе.

Как нелинейная система, образовательный процесс испытывает влияние случайных воздействий, в основе которых лежит неуравновешенность и нестабильность. Они выражаются в накоплениях флуктуаций и самопроизвольных переходах. Расшатанная под воздействием флуктуаций образовательная система подходит к точке бифуркации – альтернативному спектру возможностей, критическому моменту неопределенности своего будущего развития педагогического процесса.

Следует отметить, что в так называемой точке бифуркации образовательная система особенно чувствительна к различным изменениям, поскольку нуждается в «толчке» в сторону наиболее благоприятного для нее пути развития, соответствующего ее внутренней природе. В условиях неравновесной, нелинейной ситуации неожиданное событие способно изменить весь сценарий развития из-за какого-то возмущающего фактора. Словом, образование – сложный стохастический процесс [1].

Список литературы

1. Васильев Л.И. Сравнительный анализ сущности и структуры традиционного и нелинейного образования в ВУЗе // Образование и наука. 2013. № 7 (106).
2. Горычева С.Н., Игнатьева Е.Ю. Педагогическое управление ученой деятельности студентов: воспитательный аспект// Вестник Новгородского государственного университета № 88, 2015.
3. Мозгот В.Г. Педагогическая синергетика и становление человека // Мир образования – образование в мире. 2006. № 2(22).
4. Нелинейная модель российского высшего образования в макрорегионе: теоретическая концепция и практические возможности : монография / Г. Е. Зборовский, П. А. Амбарова, В. С. Каташинских, А. К. Ключев, А.А. Кузьминчук, С. В. Кульпин, М. В. Пев- ная, Н. В.

Шаброва, Е. А. Шуклина / под ред. Г. Е. Зборовского. – Екатеринбург:
Гуманитарный университет, 2016. – 336 с.

Белоусова Алина Михайловна

Магистрант

МГУ им. М. В. Ломоносова

г. Москва, Россия

e-mail: flavius00@mail.ru

ВЛИЯНИЕ ПАНДЕМИИ COVID-19 НА МИГРАЦИОННУЮ СИТУАЦИЮ В АВСТРИЙСКОЙ РЕСПУБЛИКЕ

Аннотация. Пандемия коронавируса, разразившаяся в 2020 г., повлекла за собой введение карантинных мер и закрытие границ как всего Евросоюза, так и Австрийской республики, в частности. Данные действия сделали пересечение границ и получение убежища крайне затруднительными для беженцев. Более того, они привели к актуализации вопросов защиты прав беженцев и трудовых мигрантов, оказания своевременной и квалифицированной медицинской помощи беженцам, обеспечения санитарной обработки и поддержания перчаточно-масочного режима в пунктах размещения беженцев. В статье рассматривается эволюция миграционной ситуации в Австрии в период с 2015 по 2020 гг., анализируются изменения, произошедшие в связи с миграционным кризисом и эпидемией коронавируса. Целью служит анализ последствий миграционной политики австрийского правительства в условиях пандемии COVID-19 и её влияние на текущую миграционную ситуацию в Австрии.

Ключевые слова: пандемия COVID-19, беженцы, миграционный кризис, Австрийская республика, миграционная ситуация.

DOI: 10.46865/978-5-901640-36-4-2021-37-43

Belousova Alina Mikhailovna

Master Degree Student

Lomonosov MSU

Moscow, Russia

e-mail: flavius00@mail.ru

THE COVID-19 PANDEMIC IMPACT ON THE MIGRATION SITUATION IN THE REPUBLIC OF AUSTRIA

Abstract. The coronavirus pandemic, which broke out in 2020, led to the introduction of quarantine measures and the closure of the borders of both the entire European Union and the Republic of Austria, in particular. These actions have made it extremely difficult for refugees to cross borders and obtain asylum. Moreover, they have led to the actualization of the issues of protecting the rights of refugees and migrant workers, providing timely and qualified medical care to refugees, providing sanitary treatment and maintaining a glove-mask regime in refugee accommodation

centers. The article examines the evolution of the migration situation in Austria in the period from 2015 to 2020, analyzes the changes that occurred in connection with the migration crisis and the coronavirus epidemic. The aim is to analyze the consequences of the migration policy of the Austrian government in the context of the COVID-19 pandemic and its impact on the current migration situation in Austria.

Keywords. COVID-19 pandemic, refugees, migration crisis, Republic of Austria, migration situation.

В современной миграциологии 2015 г. принято считать началом европейского миграционного кризиса – резкого увеличения количества беженцев из стран Ближнего Востока и Северной Африки в странах Евросоюза. Австрийская республика, будучи членом ЕС, столкнулась с крупнейшей за последние 70 лет волной нелегальных мигрантов и беженцев. Возрастанию миграционного давления способствовало географическое положение страны: по территории Австрии проходит Балканский маршрут, по которому беженцы направляются в Европу. Немаловажным фактором стал высокий уровень жизни в стране, наличие льгот и пособий для мигрантов, что повысило миграционную привлекательность государства. По данным Австрийского центра информации и статистики, в 2014 г. было зафиксировано 72 тыс. человек, получивших официальное согласие на предоставление убежища, а в 2015 г. – 113 тыс. [1], что составляет 1 % от всего населения государства. Изначально правительство Австрии во главе с канцлером Вернером Файманном поддерживало курс миграционной политики ФРГ. Однако возрастание налогового бремени на экономически активное население, вопросы трудоустройства и культурной интеграции беженцев, а также рост социальной напряжённости привели к ужесточению миграционной политики. Среди принятых мер можно отметить: введение запрета на ношение паранджи, обязательного для мигрантов посещения курсов немецкого языка и обязательных общественно-полезных работ для безработных мигрантов [3].

В марте 2016 г. Вернер Файманн выступил с критикой миграционной политики, проводимой Ангелой Меркель. Он выдвинул требование о введении квот на беженцев в размере 400.000 человек в год. Кристиан Керн, занимавший пост канцлера Австрии в период с мая 2016 г. по декабрь 2017 г., не раз выступал с инициативой об отмене участия Австрии в распределении квот по приёму мигрантов. В декабре 2017 г. новым канцлером Австрии был избран Себастиан Курц, ранее занимавший пост Министра иностранных дел. Он известен своим критическим отношением к «политике открытых дверей» и заявлениями о необходимости ужесточения миграционной политики. 27 июня 2018 г. под эгидой Министерства внутренних дел Австрии была учреждена Рабочая группа по решению миграционных вопросов. Её создание совпало со временем председательства страны в Совете ЕС. В результате Балканский миграционный маршрут был практически закрыт, расширилось и укрепилось Frontex – агентство по безопасности внешних границ Евросоюза. В этом же году Австрия отказалась подписывать Глобальный пакт о миграции,

мотивировав своё решение тем, что в указанном договоре происходило смешение прав беженцев и трудовых мигрантов [2, С.66].

При анализе изменений миграционной ситуации Австрии можно констатировать, что наблюдается общая тенденция уменьшения числа прибывающих беженцев. При сравнении результатов 2015 и 2019 гг., выявляется, что число прошений о предоставлении убежища сократилось в 7 раз. Наибольшее количество заявлений было подано выходцами из следующих стран: Сирия (5.121), Афганистан (3.137), Марокко (745), Ирак (724), Сомали (705) [8]. При этом, в соответствии с данными Австрийского центра информации и статистики, в 2015 г. количество иностранных граждан, проживающих на территории Австрийской республики, составляло 11406078, в 2016 г. – 1267674, в 2017 г. – 1341930, в 2018 г. – 1395880, в 2019 г. – 1439401 [5, С.8]. Таким образом, прослеживаются две закономерности в изменении миграционной ситуации в Австрии в период с 2015 по 2019: сокращение числа беженцев по причине ужесточения миграционной политики Правительства, увеличение общей численности мигрантов, проживающих в Австрийской республике.

В 2020 г. разразилась пандемия коронавирусной инфекции. Её последствия затронули политические, экономические, социальные, научные, культурные и т.д. сферы. Эпидемия COVID-19 сыграла одну из ведущих ролей в формировании и распределении миграционных потоков. Она поставила государства Евросоюза, переживающие с 2015 г. миграционный кризис, перед новыми вызовами: обеспечение должного уровня санитарных условий в лагерях беженцев, оказание мигрантам необходимой медицинской помощи в случае заражения коронавирусной инфекцией, совершенствование государственного управления, проведение мероприятий по предупреждению и предотвращению распространения коронавируса. Первые случаи инфицирования в Австрийской республике были зарегистрированы 25 февраля 2020 г. в Тироле. Наибольшее количество заболевших (1321) было зафиксировано 26 марта. С целью предотвращения дальнейшего распространения эпидемии и возрастания количества жертв страны Евросоюза начали принимать ограничительные меры. В частности, 10 марта в Австрии были закрыты на карантин школы и высшие учебные заведения, введены ограничения на въезд итальянских граждан. Кроме того, запрещалось проводить мероприятия, число участников которых превышало 500 человек. 16 марта 2020 г. противоэпидемиологические меры ужесточились. Во всех федеральных землях Австрийской республики вводился режим самоизоляции. Запрещалось проведение и посещение массовых спортивных и культурных мероприятий, закрывались торгово-развлекательные центры, отели, рестораны и другие пункты общественного питания. При выявлении нарушений назначался штраф в размере от 2180 до 3600 евро. С 17 марта 2020 г., когда Европейским советом было принято решение временно приостановить въезд в Евросоюз из третьих стран, не входящих в ЕС и Шенгенскую зону, Австрия, а также Бельгия, Венгрия, Нидерланды, ФРГ прекратили приём беженцев.

Следствием стало сокращение запросов на предоставление убежища. 1 апреля в Австрии в общественных местах начал действовать обязательный масочный режим. Кроме того, было объявлено об усилении пограничного контроля на границах с Венгрией, Германией, Италией, Лихтенштейном, Словенией – практически всеми государствами, с которыми граничит Австрийская республика. Для въезда на территорию Австрии не допускались лица, не имеющие при себе документального подтверждения отрицательного результата теста на COVID-19. При этом отсутствовали какие-либо ограничения для транзитного переезда. Все граждане третьих стран, желающие попасть в Австрию, должны были иметь при себе медицинскую справку об отрицательном результате теста на коронавирус, полученную не ранее, чем за 4 дня до прибытия. Подобные строгие меры привели к стремительному сокращению количества лиц, въезжающих в Австрию. Всего за 2020 г. Австрия вводила строгий карантинный режим два раза: в марте и ноябре. После послаблений, сделанных в мае и в летний период, ограничения вновь были введены 3 ноября, а с 17 ноября начали действовать строгие меры, аналогичные принятым в марте [6, С.5-7].

В результате учреждения режима самоизоляции и карантина масштабы иммиграции в Австрийскую республику сократились в разы. Об этом свидетельствуют статистические данные. В 2015 г. было подано 88,340 тыс. ходатайств о предоставлении убежища, в 2020 г. – 14,775 (почти в шесть раз меньше). Из них одобрили 8069 заявок. Согласно Австрийскому центру информации и статистики, в целом, в 2020 г. на территории государства было зафиксировано на 17,000 меньше миграционных случаев, чем в 2019 г.. Из них 54% представлены миграциями в рамках одного муниципалитета. Только 15 % из всех зафиксированных случаев относится к перемещениям между федеральными землями [9].

Пандемия поставила Правительство Австрии перед рядом вызовов в сфере проведения миграционной политики. С одной стороны, уменьшение количества прибывающих беженцев способствует нормализации социальной обстановки, уменьшению конкуренции на рынке труда, снижению расходов государственного бюджета. С другой стороны, актуализируется ряд гуманитарных вопросов, связанных с уязвимым положением беженцев, необходимостью обеспечивать ряд специальных условий, таких, как соблюдение социальной дистанции, перчаточно-масочный режим и т.д., при их размещении. Отдельной проблемой является обеспечение мигрантов качественными лекарственными средствами, возможностью получать квалифицированную медицинскую помощь. Также возрастает боязнь беженцев подвергнуться аресту или депортации. Вызовом для миграционной политики Австрии становится борьба с нелегальной миграцией и недопущение, как следствие, жертв среди беженцев.

Обострение миграционной проблемы повлекли за собой действия Турции в конце февраля 2020 г. После авиаудара по турецкому пункту в Идлибе Советом Безопасности Турецкой республики было принято решение открыть

границы для беженцев, направляющихся в Европу. По заявлению Президента Турции Реджепа Тайипа Эрдогана по состоянию на 29 февраля границу Турции и ЕС пересекло более 18. 000 беженцев. Данные действия явились нарушением Соглашения по беженцам, заключённого между турецкой стороной и европейскими странами в 2016 г. [7]. 1 марта 2020 г. федеральный канцлер Себастиан Курц заявил об острой необходимости защиты границ не только Австрии, но и всего Евросоюза по причине обострения миграционной обстановки на греко-турецких границах. Австрийские власти выразили готовность направить дополнительные полицейские батальоны в страны, берущие на себя первый удар миграционной волны из-за расположения на внешних границах ЕС.

С целью стабилизации миграционной обстановки в апреле 2020 г. Еврокомиссией было принято Руководство по выполнению соответствующих положений ЕС в области предоставления убежища, процедур возвращения и по переселению во время пандемии коронавируса. В соответствии с этим Руководством, странам-членам интеграционного объединения рекомендуется координировать между собой национальные меры, предпринимаемые для противодействия распространению COVID-19. Данный документ нацелен на максимальную защиту жизни и здоровья лиц, находящихся на территории Европы. Он затрагивает вопросы предоставления убежища, методов и способов организации собеседований, новых условий приёма, регистрации и подачи заявлений. Кроме того, Руководство освещает нововведения, касающиеся переселения и возвращения людей [3, С.99]. Этот нормативно-правовой акт представляет значимость для формирования миграционной политики Австрии по причине членства государства в Евросоюзе.

Резкий экономический спад из-за пандемии COVID-19 повлёк за собой изменение процессов трудовой миграции и роли трудовых мигрантов в формировании миграционного ландшафта Австрии. На этом фоне выделяются следующие тенденции:

- при необходимости сокращения штата сотрудников работодатели предпочитают увольнять мигрантов, т.к. их контракт является временным, а статус – более уязвимым, чем у граждан Австрийской республики;
- большинство трудовых мигрантов являются низкоквалифицированными специалистами, поэтому не могут работать в удалённом формате и вынуждены ежедневно подвергать риску своё здоровье и здоровье окружающих;
- многие трудящиеся мигранты не располагают необходимыми финансовыми средствами для получения качественной медицинской помощи.

Несмотря на уменьшение в 2020 г. числа принятых мигрантов, общее число лиц иностранного происхождения по сравнению с 2018 г. в Австрии увеличилось. Об этом свидетельствует Отчёт об интеграции за 2020 г., согласно которому общий процент лиц с миграционным прошлым, проживающих на

территории Австрийской республики, составляет 24.4 %. В 2018 г. данный показатель был равен 23.3 %. В процентном соотношении первое место среди всех иммигрантов принадлежит выходцам из Германии (208.7 тыс. человек), на второе – из Румынии (131.8 тыс. человек), на третье – из Сербии (121.9 тыс. человек). Также на территории Австрии проживает 117.6 тыс. граждан Турции. Количество сирийцев составляет 55.4 тыс. человек. По сравнению с 2011 г., когда австрийский вид на жительство получило 1,59 тыс. сирийских граждан, это число выросло почти в 35 раз. Если рассматривать рынок труда, то доля безработных австрийцев составляет 9.9%, безработных иностранцев – 15.3 %. Причём, 41.8 % от всех мигрантов, не имеющих трудоустройства, составляют выходцы из Сирии, Афганистана и Ирака. Большой процент безработных также среди представителей турецкой диаспоры – 21.8 % [10].

Как уже было отмечено выше, в 2020 г. 14.775 тыс. человек подали ходатайство о предоставлении убежища. Это означает, что Австрия занимает девятое место среди всех европейских стран по популярности среди мигрантов в 2020 г. Важно отметить, что пандемия COVID-19 не повлияла на данный показатель. Австрийская республика была одинаково популярна среди беженцев и до пандемии, и в её разгар.

Подводя итоги исследования, можно сделать вывод, что эпидемия коронавируса в 2020 г. стала причиной стремительного сокращения численности беженцев, въезжающих на территорию Австрийской республики. Из-за нарушения Турцией Соглашения по беженцам в конце февраля 2020 г. как в Австрии, так и во всём Европейском союзе, возникла угроза обострения миграционного кризиса и повторения миграционных антирекордов 2015 г. Однако закрытие границ из-за пандемии COVID-19 и введение ограничительных мер не позволили ситуации 2015 г. повториться. Более того, они стали причиной резкого сокращения количества запросов о предоставлении убежища. Пандемия обострила вопросы, касающиеся защиты прав мигрантов, в особенности, трудовых мигрантов, а также обеспечения должного уровня здравоохранительных услуг для беженцев. В данном контексте принципиально упомянуть, что при рассмотрении изменений миграционной ситуации в Австрии в период с 2015 г. по 2020 г. представляется возможным отметить общую тенденцию увеличения количества человек с миграционным прошлым, проживающих на территории Австрийской республики. Важно подчеркнуть, что большинство из них является выходцами из европейских стран, в частности, Германии, Румынии и Сербии. Количество мигрантов, прибывающих из стран Ближнего Востока и Северной Африки и получивших вид на жительство, с 2016 г. снижается. До 2020 г. эта закономерность объясняется ужесточением миграционной политики австрийских властей, но пандемия COVID-19 способствовала резкому наращиванию этой тенденции.

Список литературы:

1. Австрийский центр информации и статистики. [Электронный ресурс] URL:

- http://www.statistik.at/web_de/statistiken/menschen_und_gesellschaft/bevoelkerung/wanderungen/index.html (дата обращения: 10.04.2021)
2. Захарова Т. Ю. Миграционная политика Австрии на фоне Европейского миграционного кризиса // Русская политология. – 2019. – №3(12) – С. 64-68.
 3. Матюхова Е.И. Миграционный вызов ЕС в условиях пандемии COVID-19: проявление солидарности или угроза сплочённости? // Анализ и прогноз. Журнал ИМЭМО РАН. – 2020. – № 4. – С. 94-107.
 4. Миграционная политика Австрии: стоит ли ждать изменений после досрочных выборов в парламент [Электронный ресурс] URL: <https://russiancouncil.ru/blogs/tzakharova/migratsionnaya-politika-avstrij-stoit-li-zhdat-izmeneniy-posle-dosroch/> (дата обращения: 10.04.2021)
 5. Рязанцев С. В. Русскоговорящие сообщества в Австрии и Венгрии: подходы к идентификации, оценка численности и социально-демографическая структура / С. В. Рязанцев, М. Н. Храмова, И. Н. Молодикова, Ю. Фалуди // Научное обозрение. Серия 1. Экономика и право. – 2020. – №1-2. – С. 5-20.
 6. Страновой обзор: опыт Австрии в борьбе с COVID-19. – М: Счётная палата Российской Федерации, 2020. – 27 с.
 7. Турция открыла границу ЕС для беженцев [Электронный ресурс] URL: <https://tass.ru/mezhdunarodnaya-panorama/7867857> (дата обращения: 12.04.2021)
 8. Asylanträge und Flüchtlinge in Österreich [Электронный ресурс] URL : <https://www.laenderdaten.info/Europa/Oesterreich/fluechtlinge.php> (дата обращения 12.04.2021)
 9. Migration within Austria [Электронный ресурс] URL : http://www.statistik.at/web_en/statistics/PeopleSociety/population/migration/migration_within_austria/index.html (дата обращения: 11.04.2021)
 10. Migrantenanteil auf 24,4 % gestiegen URL: <https://www.heute.at/s/migranten-anteil-in-oesterreich-auf-244-gestiegen-100146617> (дата обращения: 11.04.2021)

Борисенко Ксения Михайловна

Студентка

МГУ им. М.В. Ломоносова

г. Москва, Россия

e-mail: xen.borisenko2017@yandex.ru

РОЛЬ МЕДИА И ПОП-КУЛЬТУРЫ В ПОПУЛЯРИЗАЦИИ АЗИАТСКИХ ЯЗЫКОВ

Аннотация. Данная статья призвана проанализировать роль социальных сетей, телевидения и поп-культуры в популяризации азиатских языков по всему миру.

Ключевые слова: азиатские языки, продвигающие азиатские языки медиа, китайский, японский, корейский.

DOI: 10.46865/978-5-901640-36-4-2021-44-48

Borisenko Kseniia

Student

Lomonosov Moscow State University

Moscow, Russia

e-mail: xen.borisenko2017@yandex.ru

THE ROLE OF MEDIA AND POP CULTURE IN PROMOTING ASIAN LANGUAGES

Abstract. This article is aimed at considering the role of social media, TV and pop culture in promoting Asian languages around the world.

Key words. Asian languages, media promoting Asian languages, Chinese, Japanese, Korean.

A region's cultural influence, besides the continued momentum of particular countries' economic growth, is becoming more and more important in an ever-increasingly interdependent and interconnected world. And that turns out to be a crucial factor in language learning today.

In the XXI century, Asian cultures' popularity is rising every year. More and more people begin to learn Japanese, Chinese and Korean. According to Duolingo Language Report 2020[1], all five of the fastest growing languages around the world are Asian. While the languages themselves are extremely diverse linguistically (they all come from completely different language "families"), what they have in common is that they are spoken by communities that have a growing presence in media and pop culture worldwide.

The first Asian language that has gained popularity among the Western world population is Japanese. Global interest in Japanese culture, including manga and

anime is likely to be responsible for the sustained and significant growth in the number of Japanese learners around the world. According to the Survey Report on Japanese-language Education Abroad, among the reasons and purposes to study the language, general “interest in the Japanese language” was the most frequently cited (62.2%). The next most frequently occurring reason was the goal to establish “communication in Japanese” (55.5%), and that practical reason was immediately followed by the expressed “interest in manga, anime, J-Pop, etc.” (54.0%) [2].

Fastest growing languages



Picture 1 “Fastest growing languages” [2]
(From “Duolingo language report 2020”)

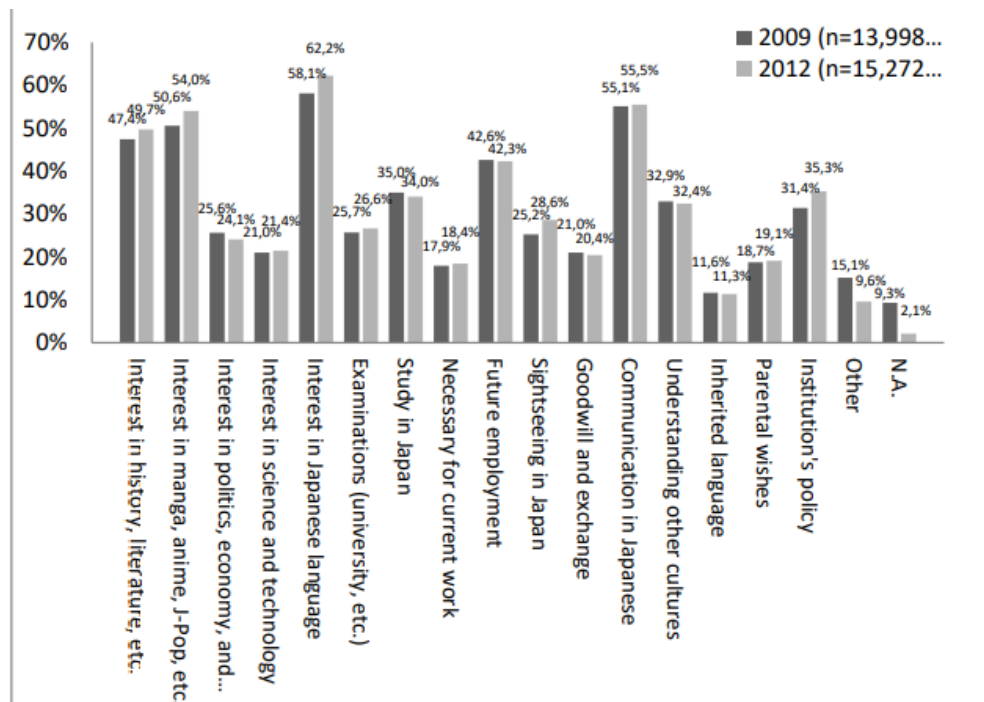

Picture 2 “Reasons and purposes to study Japanese language” [2]

Korean, the second fastest growing language in the world, is ranked worldwide at #7 among most popular languages to study. In 2019, Korean was already the most

demand language to study in Brunei, and this year the popularity of Korean has boosted it to #1 in Bhutan, Malaysia, and the Philippines. The largest number of Korean learners up to date can be found in the U.S., China, India, Indonesia, and the Philippines. We can also see the reach and expansion of Korean's appeal in the countries where it's growing the fastest, which includes a diverse group throughout Asia and Africa: China, Sierra Leone, Ethiopia, Bhutan, and India. The impressive growth in the number of Korean learners around the world can be attributed to similarly rapid growth in worldwide interest in Korean culture and media, including K-pop, drama series, and movies [3].

The essential role in promoting Korean has been played by the film “Parasite” (2019, directed by Bong Joon-ho), which became the first South Korean film to win the Palme d’Or award. The movie was considered by many critics to be the best film of 2019 as well as one of the best films of the XXI century, and is the 46th highest-rated film of all-time on ‘Metacritic’. Among its numerous accolades, “Parasite” won the four leading awards at the 92nd Academy Awards: Best Picture, Best Director, Best Original Screenplay, and Best International Feature Film, becoming the first non-English language film to win the Academy Award for Best Picture.

The last language to be considered is Chinese. The interest in Chinese language and culture has grown. Internationally, the establishment and development of CCTV International channels are good examples to vividly demonstrate China’s ambition for competing with its Western counterparts and reaching out to the foreign public. Since its inception, CCTV international channels aim at telling China’s view to the foreign audience and expanding the country’s global influence. Among all the programmes provided, culture-related ones are most-popular. According to a survey conducted around the time that China held Beijing Olympics, foreign viewers were more likely to switch to CCTV International to learn Mandarin or to watch programs about Chinese history and culture rather than for the news [4].

If one live outside China, he can hardly have avoided seeing advertising for Tik Tok, the latest short video App to boom in the Western markets. If one live in China, then one will easily recognize Tik Tok’s logo and interface as similar to Douyin (抖音).

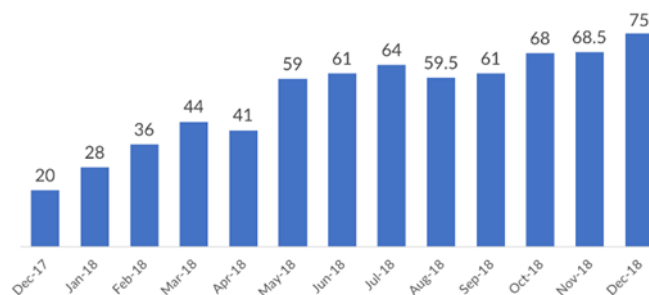

Picture 2 "TikTok new installs by month worldwide"[3]
From “Appinventive.com”

There’s a simple reason for that: Tik Tok is none other than the internationalized version of Douyin, launched by the new digital content powerhouse

ByteDance (ByteDance is the world's most highly-valued tech start-up at \$75 billion USD). In just one year, the App almost quadrupled its number of monthly installs from 20 million to 75 million. This enabled Tik Tok to propel itself to the top of the App stores, reaching #3 rank on the Google Play store and #1 rank on the App Store in March 2019 worldwide.

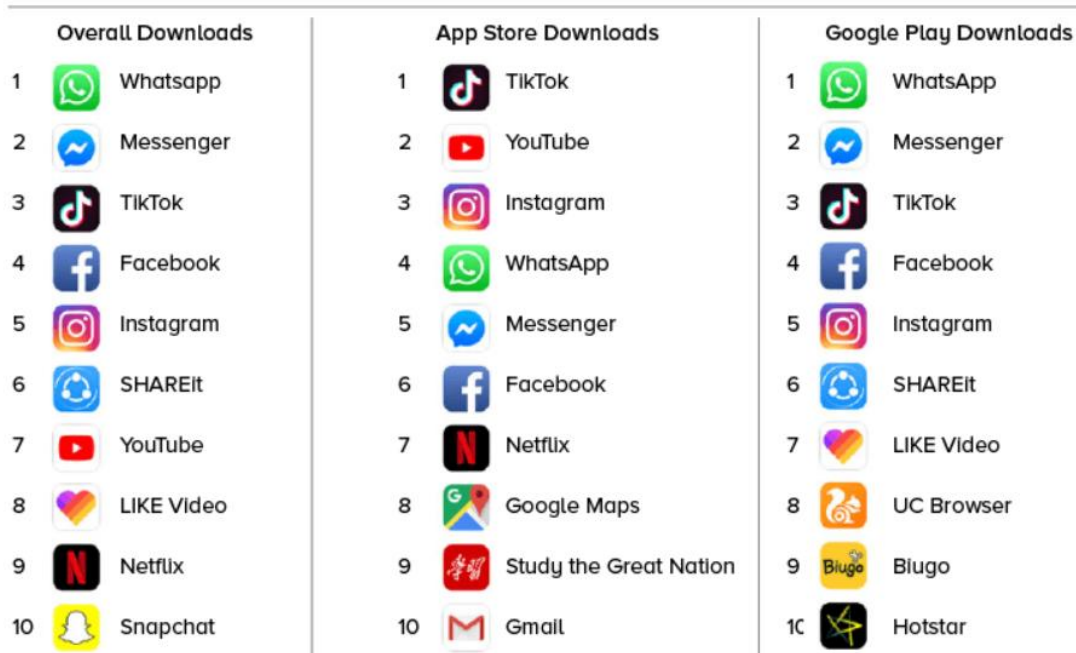

Picture 3 "Most downloaded apps of Q1 2019"[3]
From "Appinventive.com"

The short-video sharing app is launching several initiatives tied to learning and education. For example, hashtag #learning_chinese has 515.8K views. Moreover, Chinese accounts are often trendsetters worldwide. All this factors encourage people to learn Chinese.

The meteoric rises of Asian languages indicate that global interest in these languages and their cultures is more than a passing fad. While English, Spanish, and French might be comfortably at the top of the list in 2020, language learning trends are changing fast: Korean has jumped two places this year (in 2019, it was #9), and Chinese is set to overtake Russian for the #9 spot by the end of next year. As can be seen from the statistics above, Asian languages are going to be the most popular ones in several years which is connected with the rising cultural influence of Korea, Japan and China, furthermore, political factor is also essential in terms of expanding the language. Moreover, economic growth of the Asia should not be underestimated considering Asian languages' expansion.

References

1. Chan Y.-H., Wong N.-L., and Ng L.-L. Japanese language students' perception of using anime as a teaching tool // Indonesian Journal of Applied Linguistics, Vol. 7 No. 1, 2017. – Pp. 93-104

2. Duolingo Language Report 2020. [Electronic resource] URL: <https://blog.duolingo.com/global-language-report-2020/#worldislearningmoreasianlanguages> – Date of request: 30.03.2021
3. Top Google Play statistics you must know // Appinventive [Electronic resource] URL: <https://appinventiv.com/blog/google-play-store-statistics/> - Date of request: 30.03.2021
4. Xiaoling Zh. China's International Broadcasting: A Case Study of CCTV International // Wang J. Soft Power in China. // Palgrave Macmillan Series in Global Public Diplomacy, New York: Palgrave Macmillan, 2011. – P. 57.

Бурьянов Максим Сергеевич

юрист

эксперт Молодежной группы стран СНГ МСЭ ООН (GC-CIS),

руководитель проекта Global Law Forum

г. Москва, Россия

e-mail: maksim-burianov@yandex.ru

ГЛОБАЛЬНОЕ ПРАВО В КОНТЕКСТЕ ДОСТИЖЕНИЯ УСТОЙЧИВОГО РАЗВИТИЯ

Аннотация: В статье исследованы подходы к формированию глобального права и глобального устойчивого развития. Рассмотрены вопросы современных глобальных рисков и угроз неравномерного развития глобальных процессов в условиях цифровизации. Делается вывод о необходимости формирования дорожной карты глобального права на уровне ООН.

Ключевые слова: глобализация, глобальные риски, глобальное право, устойчивое развитие, глобальное управление, Четвертая промышленная революция, искусственный интеллект, глобальные цифровые права человека.

DOI: 10.46865/978-5-901640-36-4-2021-49-53

Maxim S. Buryanov

lawyer,

expert of the ITU UN CIS Youth Group

(Generation Connect - CIS),

Project Manager of the Global Law Forum

Moscow, Russia

e-mail: maksim-burianov@yandex.ru

GLOBAL LAW IN THE CONTEXT OF ACHIEVING SUSTAINABLE DEVELOPMENT

Abstract: The article examines approaches to the formation of global law and global sustainable development. The issues of contemporary global risks and threats of uneven developing global processes in the conditions of digitalization are considered. It is concluded that it is necessary to form a roadmap of global law at the UN level.

Keywords: globalization, global risks, global law, sustainable development, global governance, the Fourth Industrial Revolution, artificial intelligence, global digital human rights.

Нарушение мирового баланса регулирования разрушительным образом сказывается на ландшафте ключевых сфер жизни общества: здравоохранении, экологии, инфраструктуре и управлении. Время глобальных интеграционных

процессов и вызовов требует новаторских глобальных техно-правовых решений [9] для устойчивого управляемого развития глобальным миром [8].

Большинство подходов авторов связанных с глобальным правом было сформировано в условиях информационной эпохи технологической революции и проблем начала XXI века. Так одни авторы считают [12], что экономический кризис и важность глобального правосудия для борьбы с преступностью против человечности подчеркивают необходимость глобальной правовой системы [11]. Иные подходы к глобальному правовому регулированию связаны с формированием глобальных финансовых институтов и глобального административного права [15].

Так другой автор, раскрывая признаки глобального права указывает на не самодостаточность правовых систем государств и отмечает формирование «модели перекрещивающихся, взаимосвязанных и открыто простирающихся институтов, норм и процессов» [16].

Проблематика глобального права находится на ранних стадиях исследования в институтах и центрах США: Institute for International Law and Justice (подходы к глобальному административному праву) [14], Guarini Institute for Global Legal Studies (подходы к глобальному преодолению неравенства данных) [13].

Наш подход формирования глобального права исходит из трех основных предпосылок:

- 1) формирующаяся глобальная техно-социо-природная взаимозависимость;
- 2) перманентно усиливающиеся глобальные вызовы;
- 3) технологические возможности для построения защищенных, децентрализованных открытых и управляемых инновационных институтов и глобальных систем.

Основная цель формирования глобального права – создание общепринятых принципов и норм для сосуществования и устойчивого развития всего человечества в современном мире, где ключевым критерием устойчивости будет системный и планетарный подход по преодолению глобальных проблем.

Признаками глобального права являются:

- 1) унификация правовых норм;
- 2) глобальная интеграция правовых систем;
- 3) направленность на реализацию прав человека;
- 4) открытый характер ввиду динамики общественных отношений;
- 5) учитывающий многообразие субъектов принятия решений (global multi-stakeholder);
- 6) использующий техно-правовые платформы для реализации норм;
- 7) служит нормативной основой для глобального управления и со-управления курсом цивилизации;

- 8) закрепляющий приоритетность решения глобальных угроз;
- 9) децентрализованный характер глобального правотворчества.

Определим глобальное право – как систему принципов, норм, техно-правовых платформ и технологических решений, направленных на формирование глобального управления в интересах устойчивого развития и решения глобальных проблем, извлечения максимальной пользы от технологического прогресса в интересах каждого человека и реализации глобальных прав человека (включая цифровые). Также, это план действий и алгоритм решений для планетарной кооперации человечества в целях обеспечения экологического, социального и технологического баланса.

Для формирования глобального права предложим принять дорожную карту будущего глобального права ООН. Основные блоки карты глобального права были разработаны в рамках проекта Global Law Forum представлены далее:

1. Реформирование международного права и запрет использования технологий индустрии 4.0 против человека (Переход от «права силы» к «силе права») [4].
2. Формирование децентрализованных подходов к мироустройству и праву [10]. Технологии распределенного реестра способны сформировать экосистему сотрудничества на всех уровнях общественных отношений.
3. Формирование основ для глобального здравоохранения. Мы живем во взаимозависимом глобальном мире, чтобы обеспечить устойчивое развитие человечества, где каждый должен быть обеспечен базовым блоком социальных услуг.
4. Глобальное юридическое образование. Кардинальное изменение ключевых параметров общественных отношений и усиление глобальных вызовов требуют соответствующих ответов, и, прежде всего, в сфере юридических науки и образования [7].
5. Конвенция глобальных цифровых прав человека. Глобальные Цифровые Права Человека – это ответ на вопрос, что значит быть человеком в современном мире. Необходимо закрепить в Декларации, а затем и в Конвенции права, дающие доступ человеку к цифровым технологиям вне зависимости от региона планеты. Необходимо закрепить человеко-ориентированные принципы и нормы в разработке, создании и внедрении цифровых технологий (в частности ИИ), а также закрепляющие недопустимость применения технологий против человека на глобальном уровне [1].
6. Архитектура новой идентичности – новое мышление, открытое к многообразию глобального мира. Необходимы новые правовые принципы уважения к мировоззренческому разнообразию мира [5] и сетевого сотрудничества вне различий [6].

7. Техно-правовые платформы и ИИ для устойчивого развития (GovTech for every person). На основе технологических платформ (блокчейн, большие данные, искусственный интеллект и Интернет) можно формировать глобальные системы управления, права и образования для преодоления глобальных вызовов и достижения устойчивого развития.
8. Глобальный фазовый переход к формированию цифровой экономики знаний. В новых условиях роль человека становится ключевой, выдвигая в качестве императива необходимость его всестороннего развития [2].
9. Формирование глобального права, как нормативной основы глобального управления [3].
10. Создание глобального управления курсом цивилизации в условиях глобализации 4.0 (Global Governance) [3].

Я, как эксперт Молодежной группы стран СНГ (GC-CIS) в Международном союзе электросвязи ООН и руководитель проектов Global Law Forum и Глобальные цифровые права человека, прилагаю все усилия для разработки и принятия декларации прав человека, которая откроет ворота в глобальное право устойчивого развития. Считаю необходимым вынести на обсуждение государств и гражданского общества проект Декларации (и Конвенции) глобальных цифровых прав человека разработанный в рамках проекта Global Digital Human Rights for 4IR.

Список литературы

1. Бурьянов М.С. Глобальные цифровые права человека в контексте рисков цифровизации // Век глобализации. 2020. № 3. С. 21-37. DOI: 10.30884/vglob/2020.03.05
2. Бурьянов М.С. Цифровые права человека как условие эффективного участия России и других государств-участников евразийского экономического союза в цифровизации 4.0 // Техно-технологические проблемы сервиса. 2021. № 1 (55). С. 61-67.
3. Бурьянов С.А. О необходимости глобального права в контексте проблемы целенаправленного формирования глобальной системы управления в целях устойчивого развития // Век глобализации. 2019. № 4. С. 129-142. DOI: 10.30884/vglob/2019.04.12
4. Бурьянов С.А. Принцип неприменения силы или угрозы силой в условиях усиления глобальных процессов // Евразийский юридический журнал. № 9 (100). 2016. с. 8-15.
5. Никитаев Д.М. К вопросу о современном определении понятия и содержании свободы совести // Современный юрист. 2018. 4(25). С. 66-75.
6. Право на свободу совести в условиях глобальных процессов: теория и практика реализации в Российской Федерации. Монография. М.: Русайнс, 2020. 236 с.

7. Правовое регулирование трансформации российского образования в условиях глобализации в социально-культурной среде. Монография. М.: НИЦ ИНФРА-М. 2019. 174 с.
8. Урсул А.Д. Цифровизация и переход к устойчивому развитию: проблема их интеграции в образовательном контексте // Научно-техническая информация. Серия 2: Информационные процессы и системы. 2020. № 1. С. 1-10.
9. Урсул А.Д., Леонова К.С. От глобальных процессов к глобальному развитию: политическое измерение // Вестник Московского университета. Серия 27: Глобалистика и геополитика. 2020. № 3. С. 13-25.
10. IV Международный научный конгресс «Глобалистика-2015»: перспективы развития международного права в условиях глобализации общественных отношений // Евразийский юридический журнал. № 10 (89). 2015. С. 348-353.
11. Domingo R. Garzón lo hizo muy bien en el caso Pinoche. 31 March 2010.
12. Domingo R. The New Global Law, 2010, 240 p.
13. Guarini institute for global legal studies. URL: <https://www.guariniglobal.org/> (дата обращения: 20.06.2021).
14. Institute for International Law and Justice. URL: <https://www.iilj.org/> (дата обращения: 20.06.2021).
15. Michael S. Barr. Global Administrative Law and the Post-Crisis Financial Order. Proceedings of the Annual Meeting (American Society of International Law) 108 (2014): 31-33. Accessed June 20, 2021.
16. Walker N. intimations of global law. Cambridge: Cambridge univ. Press, 2015. 212 p.

Бурьянов Сергей Анатольевич

кандидат юридических наук

Доцент

Московский городской педагогический университет

г. Москва, Россия

e-mail: burianov-msk@yandex.ru

СОВРЕМЕННЫЕ ГЛОБАЛЬНЫЕ ВЫЗОВЫ И ПЕРСПЕКТИВЫ ФОРМИРОВАНИЯ ГЛОБАЛЬНОГО УПРАВЛЕНИЯ

Аннотация. В статье рассмотрены современные глобальные вызовы 4.0 и определены перспективы формирования человекоориентированного глобального управления в целях устойчивого развития. Автор делает вывод о необходимости опережающего формирования глобальных права и интегрированного с наукой юридического образования.

Ключевые слова: глобальные процессы, глобальные вызовы, устойчивое развитие, глобальное управление, глобальное право, права человека.

DOI: 10.46865/978-5-901640-36-4-2021-54-58

Buryanov Sergey Anatolyevich

PhD (Law)

Associate Professor

Moscow City University

Moscow, Russia

e-mail: burianov-msk@yandex.ru

MODERN GLOBAL CHALLENGES AND PROSPECTS FOR THE FORMATION OF GLOBAL GOVERNANCE

Abstract. The article examines the current 4.0 global challenges and identifies the prospects for the formation of human-oriented global governance for sustainable development. The author concludes that it is necessary to advance the formation of global law and legal education integrated with science.

Keywords: Global processes, global challenges, sustainable development, global governance, global law, human rights.

На современном этапе развитие планетарных общественных, а также с ними связанных природных, техногенных и космических взаимодействий существенно ускорилось. Но при этом, обусловленная неравномерностью развития, разбалансированность в развитии обществотехноприродных взаимодействий привела не только к обострению старых угроз международной безопасности, но и к появлению новых глобальных вызовов, многие из которых связаны с новыми технологиями [13]. В условиях динамичного изменения

современных общественнотехноприроднокосмических взаимодействий, с одной стороны, направленных на рост технологического прогресса и формирование единой глобальной системы, а с другой, несущих нестабильность международных отношений и новые глобальные угрозы безопасности [11], представляется актуальным исследование перспектив формирования глобального управления в целях устойчивого развития.

В частности, в качестве отправной точки данного исследования можно указать ряд статей журнала «Век глобализации», посвященных проблематике глобального управления [3,4,5,6,7,8,9,10]. В целом, «среди наиболее известных походов к формированию системы управления глобальными процессами – мировое государство (правительство), глобальная управленческая система на основе ООН и межправительственных организаций, а также ее варианты с участием транснациональных корпораций и неправительственных организаций» [2]. При этом, концепция сетевого децентрализованного управления с усилением роли негосударственных акторов, с условным названием «управление без правительства», менее известна [12, 14].

Современные исследователи рассматривают глобализацию как совокупность в основном объективных макромасштабных процессов, направленных на формирование единой интегрированной планетарной системы. Согласимся с Н.Н. Моисеевым и др. учеными, отмечающими теснейшую взаимосвязь земных взаимодействий с процессами за ее пределами, т.е. космического происхождения, где следует выделить влияние энергии Солнца на природу, техносферу и людей. В данном контексте, несмотря на то, что глобальные процессы по определению касаются только всего земного, они подразумевают влияние системы космических взаимодействий, так как планета Земля является одним из космических тел. Таким образом, урегулирование взаимодействий и нахождение устойчивого баланса между биологическими, социальными, технологическими и космическими системами является крайне важной проблемой, требующей междисциплинарных подходов, включая выход на правовое регулирование.

Из числа первопроходцев в сфере исследований глобальных вызовов, кроме зарубежных исследователей, следует выделить Н.Н. Моисеева, В.И. Вернадского, Н.Д. Кондратьева, К.Э. Циолковского, А.Д. Урсула и др. Под глобальными вызовами (проблемами, угрозами, кризисами) в научной литературе понимаются негативные последствия планетарного масштаба, нерешенность которых чревата прекращением развития человеческой цивилизации.

Устойчивое развитие считается позитивной альтернативой вызовам. Этот термин нашел отражение в трудах ученых и деятельности международных организаций (Римского клуба, Международного союза охраны природы и природных ресурсов, Международной комиссии по окружающей среде и развитию и др).

В последние годы проявляют себя новые глобальные вызовы 4.0 устойчивому развитию. Это, например, основанные на цифровых технологиях

системы тотальной слежки за людьми, внедряемые под различными благовидными предлогами. Появляется все больше фактов, позволяющих утверждать, что развитие и внедрение новых технологий может привести к существенным не правовым ограничениям прав человека. В частности, весьма неоднозначная и фактически не урегулированная правом система распознавания лиц внедряется в ряде государств. Разработка боевых роботизированных систем уже не является фантастикой. Крайне серьезные цифровые угрозы современные исследователи видят в сверхсильном искусственном интеллекте, который может быть создан в будущем. Также серьезной проблемой является глобальное информационно-цифровое неравенство, в основном обусловленное различными возможностями доступа к информации и новым технологиям. В докладе ООН UNDESA World Social Report 2020, отмечается, что глобальные технологии 4.0. несут не только преимущества и улучшения жизни людей, но и могут усилить социальное неравенство и обострить глобальные вызовы [15]. Различные аспекты кибербезопасности, начиная с кибератак и заканчивая фрагментацией киберпространства, способны существенно обострить геополитическую напряженность [16].

Следует отметить, что цифровизация сегодня не является человекоориентированной. Она направлена на воспроизводство старой иерархической силовой системы управления. Разрушительные мировые войны, современные конфликты и усиление глобальных угроз показывают, что она не вполне эффективна и даже опасна, что делает актуальным защиту системы прав человека от нарушений посредством цифровых технологий. В прошлом веке развитие технологий создало возможности для уничтожения человечества. Сегодня в 21 веке необходимо запретить войны, прекратить гонку вооружений, и, прежде всего, запретить использование технологий 4.0 в военных целях. Инновационные цифровые технологии необходимо использовать для улучшения жизни, здоровья и развития каждого человека планеты. Для этого необходимо принятие декларации (а затем и пакта) глобальных цифровых прав человека на уровне ООН, что призвано запустить процесс обновления фундаментальных гарантий реализации прав человека в условиях неравномерного развития глобальных процессов и усиления цифровых вызовов 4.0 [1]. В итоге, это будет способствовать прогрессивному развитию международного права в интересах устойчивого управляемого развития и урегулированию цифровых вызовов [2].

В указанном контексте, для преодоления современных глобальных вызовов необходимо постепенное эволюционное формирование новой системы управления глобальными процессами 4.0. Представляется, что опираться необходимо на концепцию «управления без правительства», предполагающую уменьшение централизации, отказ от применения силы в международных отношениях, верховенство права, приоритет прав человека и социальной справедливости, мировоззренческий нейтралитет государств, толерантность и противодействие нетерпимости [2]. В современных реалиях только такая

человекоориентированная система глобального управления будет способствовать достижению устойчивого развития цивилизации и отдельных государств, включая Россию. В свою очередь, для этого необходимо опережающее формирование глобального права и интегрированного с наукой юридического образования.

Список литературы

1. Бурьянов М.С. Глобальные цифровые права человека в контексте рисков цифровизации // Век глобализации. №3. 2020. С. 21-37. DOI: 10.30884/vglob/2020.03.05
2. Бурьянов М.С. Деконструкция права на фоне глобализации и планетарных рисков // Интеллектуальная культура Беларуси: когнитивный и прогностический потенциал социально-философского знания: материалы Четвертой междунар. науч. конф. (14–15 ноября 2019 г., г. Минск). В 2 т. Т. 2 / Ин-т философии НАН Беларуси ; редкол. А. А. Лазаревич (пред.) [и др.]. Минск: Четыре четверти, 2019. С 38-41.
3. Вебер А.Б. Современный мир и проблема глобального управления // Век глобализации. №1. 2009. С. 3-15.
4. Гринин Л.Е. Возможности и перспективы формирования нового мирового порядка // Век глобализации. 2016. № 1-2. С. 3-18.
5. Дробот Г.А. Проблема глобального управления в контексте теории международных отношений // Век глобализации. 2011. № 2. С. 41-52.
6. Ильин И.В., Каверин М.А. Вопросы преобразования международных организаций в институты глобального управления // Век глобализации. 2014. № 2. С. 32-37.
7. Ильин И.В. Леонова О.Г. Тенденции развития глобализационных политических процессов // Век глобализации. 2015. № 1. С. 21-35.
8. Урсул А.Д. Глобальное управление: эволюционные перспективы // Век глобализации. № 1. 2014. С. 16-28.
9. Чумаков А.Н. Глобальный мир: проблема управления // Век глобализации. 2010. № 1. С. 3-15.
10. Чумаков А.Н. Проблема управления как повод для дискуссии // Век глобализации. 2012. № 2. С. 35-42.
11. Farkhutdinov I. The Mysterious and Obvious in American Diplomacy: From Monroe to Trump. Cambridge Scholars Publishing. 2020. 533 p.
12. Rosenau J.N., Czempiel E.-O. Governance Without Government: Order and Change in World Politics. Cambridge University. 1992.
13. Schwab K. Shaping the Fourth Industrial Revolution. Portfolio Penguin. 2018. 288 p.
14. Slaughter A.M. A New World Order. Princeton and Oxford: Princeton University Press, 2004.

15. UNDESA World Social Report 2020. Электронный ресурс. URL: <https://www.un.org/development/desa/dspd/world-social-report/2020-2.html> (дата обращения: 7.04.2021).
16. Wild Wide Web. Consequences of Digital Fragmentation. URL: <http://reports.weforum.org/global-risks-report-2020/wild-wide-web/> (дата обращения: 21.04.2021).

Бутенко Екатерина Григорьевна

Магистрант

МГУ им. М.В. Ломоносова

г. Москва, Россия

e-mail: butenko.f17@gmail.com

ТЕНДЕНЦИЯ РАЗВИТИЯ ЕВРОПЕЙСКОЙ СИСТЕМЫ БЕЗОПАСНОСТИ И СОТРУДНИЧЕСТВА

Аннотация. В статье представлены предпосылки образования СБСЕ, выделены основные направления деятельности организации. В XX веке появилась необходимость в создании структуры, способной разрешить все проблемные аспекты конфликтов – СБСЕ, направленная на обеспечение безопасности и плодотворное сотрудничество между европейскими государствами. Целью статьи является изучение развития института безопасности в Европе, анализ изменения геополитической ситуации после Второй Мировой войны, развития взаимодействия и сотрудничества в Европе.

Ключевые слова: СБСЕ, ОБСЕ, Вторая мировая война, миротворческая деятельность, страны «третьего мира», «холодная война», ОВД, НАТО, «Хельсинкский процесс», *ДОВСЕ*.

DOI: 10.46865/978-5-901640-36-4-2021-59-66

Butenko Ekaterina Grigoryevna

Master Degree Student

Lomonosov MSU

Moscow, Russia

e-mail: butenko.f17@gmail.com

TREND IN THE DEVELOPMENT OF THE SECURITY AND COOPERATION SYSTEM IN EUROPE

Abstract. The article presents the prerequisites for the CSCE formation, highlights the main directions of the organization's activities. In the 20 century, there was a need to create a structure capable of resolving all problematic aspects of conflicts – the CSCE, aimed at ensuring security and fruitful cooperation between European states. The purpose of the article is to study the development of the institute of security in Europe, to analyze the changes in the geopolitical situation after the Second World War, the development of interaction and cooperation in Europe.

Keywords: CSCE, OSCE, World War II, peacekeeping, “Third World” countries, “Cold War”, ATS, NATO, “Helsinki process”, CFE Treaty.

Обострение конфликтов и напряженности в мире неизбежно приводит к созданию союзов и альянсов для предотвращения возможных военных

конфликтов. Европа в двадцатом веке столкнулась с похожей проблемой. Возникла необходимость в создании структуры, способной разрешить все проблемные аспекты конфликта.

Этой организацией стала СБСЕ, которая была образована в 1975 году в результате переговоров в Хельсинки (с 1995 года ОБСЕ), направленная на обеспечение безопасности и плодотворное сотрудничество между европейскими государствами. ОБСЕ в настоящее время является одной из крупнейших структур, регулирующих международное право. Миротворческий потенциал миссий ОБСЕ зарекомендовал себя в ситуациях вооруженных конфликтов в разных странах. Существующая организация показала, что на данном этапе нет альтернативы Европейскому Союзу, что говорит о высокой ценности деятельности ОБСЕ.

Эта тема актуальна, поскольку ОБСЕ является незаменимым элементом европейской безопасности с 1975 года и по настоящее время. Её действия и решения влияют на внешнюю политику стран-участниц.

После Второй мировой войны между Соединенными Штатами и СССР началась эпоха, известная как «холодная война». На самом деле лидеры обеих стран построили изолированные друг от друга системы в Европе. В современной историографии принято считать, что при М. С. Горбачеве произошел переход от сдерживания и конфронтации. Однако, по словам П. Чилтона этот процесс мог начаться и раньше - в 1960 году, когда советское и американское правительства присоединились к проекту французского объединения «Европы от Атлантики до Урала» - созданию системы взаимодействия стран НАТО и организации Варшавского договора (ОВД) в Европе, основанной на единых нормах, правилах и даже ценностях.

Модель П. Чилтона предполагает качественное расширение представления о конфликтной стабильности как смещении конфликта между двумя блоками Европы в страны «третьего мира». Согласно ей, уже в середине 1960-х годов руководители СССР и США признали возможность:

Взаимодействия в едином политическом и культурном пространстве.

- Гармонизация общей нормативной и ценностной системы (переговоры об общем понимании европейской безопасности и прав человека).
- Создание общих консультативных механизмов в Европе параллельно с существующей системой военно-политических блоков.
- Признание общей заинтересованности СССР и Соединенных Штатов в поддержании стабильности в Европе.

Однако эта точка зрения противоречила основным идеям "холодной войны", поэтому она не получила своего развития.

Основой для создания Института общей безопасности и сотрудничества в Европе послужила концепция объединения «Европы от Атлантики до Урала», предложенная президентом Франции Шарлем де Голлем (1958-1969). Во время обострения холодной войны, особенно после двух крупномасштабных кризисов между СССР и Соединенными Штатами (второй Берлинский кризис 1961 года;

Карибский кризис 1962 года), лидеры многих стран опасались, что Европа станет платформой для новых конфликтов между НАТО и ОВД.

Чтобы избежать такого сценария, Ш. де Голль предложил в 1964 году начать прямой диалог между европейскими странами, входящими в эти два блока, по вопросам европейской безопасности. Это предложение оказалось созвучным настроениям нового советского руководства в лице Л. И. Брежнева (1964-1982). Советское руководство пыталось приблизиться к западноевропейским политикам, которые стремились ограничить американское доминирование в НАТО, но советская дипломатия не стремилась исключить Соединенные Штаты из обсуждения общеевропейских вопросов. В июне 1969 года на международном совещании коммунистической и рабочей партии Генеральный секретарь ЦК КПСС Л. И. Брежнев говорил об улучшении отношений между Востоком и Западом. В июле 1969 года идею созыва Общеевропейского форума озвучил министр иностранных дел СССР А. А. Громыко.

Несмотря на пессимистичные прогнозы относительно результатов этих предложений, была проведена встреча по безопасности и сотрудничеству в Европе. Она состоялась в Хельсинки и в Вене в 1972-1975 годах и заложила новые основы европейской системы безопасности:

- Признание нерушимости государственных границ, созданных в результате Второй мировой войны.
- Отказ от изменения границ силовыми действиями.
- Согласие всех участников на взаимное уважение границ и территориальной целостности.
- Согласие возможности изменения границ ненасильственными методами.
- Создание постоянного консультативного механизма между НАТО и странами ОВД — Совещания по безопасности и сотрудничеству в Европе (СБСЕ).

Итогом двухлетних встреч стало соглашение, подписанное 1 августа 1975 года и получившее название хельсинкского Заключительного акта. Документ подписали 35 государств, в том числе два североамериканских государства - Соединенные Штаты и Канада. Этот документ содержит ряд важных обязательств в военно-политической, экономической и экологической областях, а также в вопросах прав человека, которые стали центральным элементом так называемого «Хельсинкского процесса». В нем также были разработаны десять основополагающих принципов, которых государства должны придерживаться в своих взаимоотношениях и по отношению к своим гражданам.

Заключительный акт был основан на результатах работы трех комиссий, в ходе которых дипломаты согласовали принципы межгосударственных отношений, приемлемые для всех стран-участниц. Первая комиссия обсуждала ряд вопросов европейской безопасности. Во второй были подготовлены документы об экономическом, научно-техническом сотрудничестве и

сотрудничестве в области охраны окружающей среды. Третья комиссия дала оценку сотрудничеству в областях обеспечения гуманитарных прав, культуры, образования и информации. Соглашения в рамках трех комиссий получили название «трех корзин».

В первом направлении наиболее важной частью заключительного акта был раздел, озаглавленный «Декларация принципов, которыми государства-участники должны руководствоваться во взаимных отношениях», который состоял из десяти принципов:

1. Суверенное равенство, уважение суверенных прав.
2. Неприменение силы или угрозы силой.
3. Нерушимость границ.
4. Территориальная целостность государств.
5. Мирное урегулирование споров.
6. Невмешательство во внутренние дела государства.
7. Уважение прав человека и основных свобод, включая свободу мысли, совести, религии и убеждений.
8. Равенство и право наций распоряжаться своей собственной судьбой (право на самоопределение).
9. Сотрудничество между государствами.
10. Строгое соблюдение обязательств по международному праву.

При этом все изложенные в Заключительном акте принципы «имеют первостепенную важность» и «будут одинаково и неукоснительно применяться при интерпретации каждого из них с учетом других». Государства, подписавшие этот документ, также заявили о своем намерении строить свои отношения в духе Хельсинкских принципов не только между собой, но и «со всеми другими государствами», причем действовать при этом необходимо было «в соответствии с целями и принципами Устава ООН и соответствующими нормами международного права».

В дальнейшем, в частности, было уточнено согласованное понимание этих принципов, разработаны меры по повышению эффективности их применения в отношениях между государствами и между государством и обществом. Такие разъяснения были приняты в рамках ОБСЕ (в частности, в парижской «Хартии для новой Европы» 1990 г., в хельсинкском документе 1992 г., в «Хартии европейской безопасности» 1999 г. и в других документах), и во многих других документах, принятых Россией и НАТО.

Соглашения второго направления охватывали вопросы сотрудничества в области экономики, науки и техники и окружающей среды. В этом смысле стороны соглашались содействовать установлению режима наиболее дружественных стран в торгово-экономических отношениях между ними.

В заключительном акте большое внимание было уделено соглашениям по третьему направлению - сотрудничеству, связанному с вопросами обеспечения индивидуальных прав граждан, в частности гуманитарных.

Очень большое внимание в Заключительном акте было уделено договоренностям по «третьей корзине» – сотрудничеству, относящемуся к

вопросам обеспечения индивидуальных прав граждан, прежде всего гуманитарных.

В заключительных разделах стороны выразили намерение углублять процесс разрядки, сделать его непрерывным и всесторонним. Было решено продолжить общеевропейский процесс посредством регулярных многосторонних встреч между всеми европейскими государствами в будущем.

Что касается общих положений СБСЕ, то подписание хельсинкского Заключительного акта Совещания 1975 года по безопасности и сотрудничеству в Европе стало кульминацией международной разрядки в Европе. Гармонизация основополагающих принципов, которыми европейские государства обязались руководствоваться в своих отношениях друг с другом, первые соглашения о мерах укрепления доверия в военной области, о большей свободе передвижения людей и т.д., должны помочь смягчить последствия конфронтации и преодолеть разделение континента.

Однако в результате провала политики разрядки во второй половине 1970-х годов СБСЕ функционировал до 1990 года в форме серии совещаний и встреч, на которых были сформулированы и продлены обязательства, взятые государствами. Фактически механизм СБСЕ был сведен к статусу резервной консультативной платформы между Кремлем и Белым домом.

Возрождение СЮСЕ происходило в рамках советской политики «нового мышления». СССР в лице М.С. Горбачева пыталось возродить общеевропейские механизмы безопасности, рассматривая это как способ ограничить влияние Соединенных Штатов в Европе.

Необходимо рассмотреть этапы развития СБСЕ. Так, в соответствии с положениями Заключительного акта СБСЕ в Хельсинки, решено было продолжить работу Совещания по безопасности и сотрудничеству в Европе, для чего была назначена очередная встреча в 1977 г. в Белграде. Уже при подготовке встречи возникла острая дискуссия на тему интерпретации договоренностей Хельсинкского акта. Совещание должно было подвести итоги и проанализировать опыт реализации положений акта и наметить дальнейшие действия в развитии сотрудничества между странами Европы. Споры начались на уровне оценок. Для советской стороны в хельсинкских договоренностях главными были те, которые относились к «первой корзине» (мир и стабильность). Для западных стран – гуманитарные вопросы и индивидуальные права граждан («третья корзина»).

Для социалистических стран важно было оставить свои законы неизменными. Делегаты социалистических стран ссылались на конституции своих стран и отсутствие правовой базы для применения норм, принятия которых добивались представители Запада, а в ответ на жесткую критику других участников Совещания указывали на принцип невмешательства во внутренние дела, который был также закреплен в Заключительном акте.

Дискуссии 1974-1978 гг. показали советскому руководству несоответствия ряда положений конституций социалистических стран европейским нормам, хельсинкским договоренностям и международным

конвенциям, к которым присоединился СССР. Несмотря на свой консерватизм, Москва считала нужным хотя бы внешне следовать тому, что она сама официально признавала международными нормами. Во многом благодаря этому 7 октября 1977 г., практически к открытию Белградской встречи, в СССР была принята новая конституция, заменившая собой «сталинскую» конституцию 1936 г.

На Белградской встрече практически не удалось достичь решения политических задач. Стороны смогли решить лишь несколько частных вопросов и договориться о проведении очередного этапа СБСЕ в Мадриде в 1980 г.

Одной из причин созыва Мадридской конференции (1980-1983) стало ухудшение советско-американских отношений и дестабилизация международной периферии. Эти процессы вызывали опасения европейских стран, которые ожидали распространения нестабильности из отдаленных регионов мира в Европу. Государства Европы стремились удержать СССР в рамках диалога с Западом, чтобы исключить возможность непредсказуемых действий. Такие встречи превращались в инструмент постоянного диалога социалистических и капиталистических стран по существующим в Европе проблемам.

Конференция продолжалась около трех лет и завершилась в сентябре 1983 г. Повестка дня определялась необходимостью обсудить выполнение договоренностей в рамках Заключительного акта 1975 г. Как и на встрече в Белграде, в первую очередь обсуждались права человека, нарушение которых на этот раз западные делегаты увязывали с тем, что происходило в Польше.

Именно на Мадридской встрече начала складываться неформальная коалиция большинства стран-участниц СБСЕ по правозащитным вопросам. Ее целью было предотвращение открытого отказа СССР от соблюдения хельсинкских договоренностей.

В сентябре 1983 г. в итоговых документах Мадридской встречи почти ничего не говорилось о военно-политических отношениях между Востоком и Западом, зато большое значение было отдано правозащитным, гуманитарным и экономическим вопросам. Документ Мадридской встречи отражал мнение большинства европейских стран, но противоречил позициям Советского Союза.

Общеввропейское совещание на время осталось единственным каналом диалога между Востоком и Западом. В соответствии с решением Мадридской встречи в январе 1984 г. в Стокгольме должна была начаться конференция по мерам доверия в Европе.

Стокгольмская конференция по мерам укрепления доверия и безопасности и разоружению в Европе проходила с 17 января 1984 г. по 19 сентября 1986 г. Целью встречи было обсуждение вопросов предотвращения возникновения войны в Европе.

Советский Союз выдвинул свои предложения о мерах укрепления доверия и безопасности в Европе: неприменение первым ядерного оружия; заключение договора о неприменении силы; освобождение Европы от

химического оружия; разработка дополнительных мер доверия, более широких по характеру и по охвату.

Страны НАТО предложили программу, состоящую из шести пунктов. Она включала обмен информацией о структуре сухопутных сил и ВВС наземного базирования, а также ежегодными предварительными планами военной деятельности.

В итоге в Стокгольме был подписан документ о мерах доверия в Европе. Он содержал принцип неприменения силы или угрозы силой, а также меры по предотвращению конфликтных ситуаций: предварительное уведомление о военной деятельности, приглашение иностранных наблюдателей на военные мероприятия, список которых удалось согласовать на конференции; регулярный взаимный обмен информацией военного характера; введение ограничений на проведение военных мероприятий, превышающих согласованный масштаб; организация проверок на местах в зонах применения мер доверия. Государства-участники СБСЕ подчеркнули, что «никакие соображения не могут использоваться для того, чтобы обосновывать обращение к угрозе силой или к ее применению в нарушение этого принципа».

1990 год ознаменовал особый этап в развитии ОБСЕ, когда укрепление организации и создание общеевропейских институтов, включая структуры и механизмы, способствующие урегулированию кризиса, проложили путь к созданию универсальной европейской системы безопасности.

19-21 ноября 1990 года в Париже состоялось очередное заседание СБСЕ, созванное для решения германского вопроса. Она подписала Парижскую хартию для новой Европы, которая провозгласила эру демократии, мира и единства на континенте. Этот документ официально объявил об окончании «холодной войны». Кроме того, было принято решение преобразовать СБСЕ в постоянное международное учреждение с изменением названия структуры на Организацию по безопасности и сотрудничеству в Европе (ОБСЕ) через 5 лет (до 1995 года).

Таким образом, общеевропейский процесс стал непрерывным. Было установлено, что консультации на уровне глав государств будут проводиться в Европе каждые два года и что регулярные встречи министров иностранных дел европейских стран в рамках ЦИК будут проводиться каждый год. В Праге, Вене и Варшаве был создан комитет старших должностных лиц для регулярных встреч старших должностных лиц министерств иностранных дел и штаб-квартиры СБСЕ. 19. В ноябре 1990 года был также подписан Договор об обычных вооруженных силах в Европе (ДОВСЕ), который призван стать военной базой европейской безопасности.

ДОВСЕ ознаменовал поворотный момент в эпоху противостояния между блоками. Договор создал баланс между силами двух альянсов и ограничил возможность размещения их обычных вооружений вдоль линии соприкосновения между **ОВД** и НАТО. Это позволило быстро и сбалансированно сократить большое количество вооружений и техники, унаследованных от государств-участников холодной войны.

Однако происходит ряд политических изменений: **ОВД** прекращает свое существование, затем и СССР, возникает ряд конфликтов, развивается блок НАТО. И обычные механизмы, предназначенные для поддержания баланса сил между двумя военно-политическими союзами, начали терять свою эффективность.

Несмотря на все принятые меры, СБСЕ оставалась слабой организацией, главной задачей которой было решение проблем между двумя основными политическими блоками. Наиболее важные решения принимались по формуле «консенсус минус один голос», что затрудняло решение спорных вопросов. Подписание Парижской хартии для новой Европы стало шагом на пути к укреплению роли ОБСЕ в будущем, а не к решению насущных проблем сегодняшнего дня.

Список литературы

1. Богатуров А. Д., Аверков В. В. История международных отношений. Основные этапы с древности до наших дней: учеб. пособие для студ. вузов / [под ред. Г. В. Каменской, О. А. Колобова, Э. Г. Соловьева]. - М. : Логос, 2007. - 708 с.
2. Воронков Л.П. Хельсинкский процесс и европейская безопасность. Что дальше? М.: МГИМО-Университет, 2012.
3. Данилов Д.А. Общая внешняя политика и политика безопасности // Европейский Союз: факты и комментарии. М., 2008.
4. Загорский А.В. Укрепление ОБСЕ. Формирование единого пространства экономического и гуманитарного сотрудничества, сообщества неделимой безопасности от Атлантики до Тихого океана. Российский совет по международным делам. Доклад № 16. 2014. М.: Спецкнига, 2014.
5. Тренин Д.В. Мир безусловный: Евро-Атлантика XXI века как сообщество безопасности. М.: Московский центр Карнеги, 2013.
6. Доклад совещания экспертов СБСЕ по мирному урегулированию споров // Организация по безопасности и сотрудничеству в Европе. Доступ: <https://www.osce.org/ru/secretariat/30119?download=true> (дата обращения: 20.07.2021).
7. Наумов Б. М. Реформа ОБСЕ как путь преодоления кризиса системы европейской безопасности. [Электронный ресурс] URL: <https://moluch.ru/archive/207/50600/> (дата обращения: 20.07.2021).
8. Chilton P.A. Security metaphors: Cold War discourse from containment to Common House. New York: P. Lang, 1996.

Бычкова Нина Сергеевна
Преподаватель
МГУ им. М.В.Ломоносова
г. Москва, Россия
e-mail: nsbychkova@mail.ru

ДЕЯТЕЛЬНОСТЬ ВОЗ В КОНТЕКСТЕ ПАНДЕМИИ COVID-19

Аннотация. В статье рассматривается, каким образом Всемирная организация здравоохранения содействует борьбе с пандемией COVID-19.

Ключевые слова: ВОЗ, международное сотрудничество, COVID-19, цели в области устойчивого развития.

DOI: 10.46865/978-5-901640-36-4-2021-67-71

Bychkova Nina Sergeevna
Lecturer
Lomonosov Moscow State University
Moscow, Russia
e-mail: nsbychkova@mail.ru

WHO ACTIVITIES IN THE CONTEXT OF THE COVID-19 PANDEMIC

Abstract. The article examines how the World Health Organization contributes to the fight against the COVID-19 pandemic.

Keywords. WHO, international cooperation, COVID-19, Sustainable Development Goals.

*Выполнено в рамках проекта РФФИ № 19-014-00001
«Управление социальными трансформациями в контексте глобальных процессов и проблем»*

Пандемия новой коронавирусной инфекции не только стала причиной миллионов смертей, но и привела к существенным потерям в экономической и социальной сферах жизни. Были приостановлены либо существенно уменьшены в объеме многие торгово-экономические, туристические процессы в глобальном масштабе. Мир столкнулся с беспрецедентными ограничениями. На данный момент очевидным и широко признанным фактом является то, что кроме человеческих потерь, пандемия COVID-19, несомненно, будет иметь тяжелые социально-экономические, геополитические последствия. По данным ООН [8] мировая экономика за 2020 год продемонстрировала сокращение на 4.3 %, что более чем в два раза превышает показатели глобального финансового кризиса, который ударил по экономикам стран в 2009 году.

Деятельность практически всех международных организаций, входящих в систему ООН с 2020 года ориентирована на борьбу с коронавирусом, попытку смягчить его социально-экономические, политические, демографические, экологические последствия. В данном контексте особое значение приобретает работа Всемирной организации здравоохранения (ВОЗ). Данная межправительственная международная организация, являющаяся частью системы Организации Объединенных Наций, была образована в 1948 году. ВОЗ уполномочена заниматься вопросами укрепления безопасности мира, заботой о наиболее уязвимых категориях населения, обеспечением равного и недискриминационного доступа к качественным медицинским услугам для всех жителей Земли.

Для дальнейшего анализа деятельности Всемирной организации здравоохранения в контексте пандемии новой коронавирусной инфекции необходимо определить некоторые ключевые термины: пандемия, эпидемия, эпидемическая вспышка. Эпидемия – это заболеваемость инфекционного характера, которая превышает привычный уровень [5, С. 17]. Эпидемическая вспышка – близкое к эпидемии понятие. Для определения эпидемической вспышки важен не только рост заболеваемости, но и локализация. Инфекционное заболевание выявляется на определенной территории, заболеваемость связана с общим источником инфекции или путями ее передачи [10]. Пандемия – более широкий термин, отчасти носящий международно-политический характер. Всемирная организация здравоохранения определяет данный термин как распространение заболевания нового подтипа, против которого ни у кого нет иммунитета в мировых масштабах [6].

Вспышка новой коронавирусной инфекции впервые была зафиксирована в Китайской Народной Республике в декабре 2019 года. Согласно Международным медико-санитарным правилам [7] Китай уведомил ВОЗ о вспышке нового инфекционного заболевания в провинции Ухань. С этого момента Всемирная организация здравоохранения взяла под свой контроль развитие ситуации, собирала необходимую информацию от стран-участниц о происхождении, способах передачи, контагиозности нового заболевания, методах, которые помогают с ним бороться для разработки рекомендаций, которые могли бы быть использованы по всему миру. Уже в марте 2020 года, учитывая быстрое распространение нового заболевания по миру из-за активного перемещения людей между странами, ВОЗ призвала расценивать COVID-19 как пандемию [1]. С этого момента деятельность ВОЗ осуществляется по нескольким направлениям, вытекающим из полномочий, которыми наделена организация:

1. сбор актуальной информации о ситуации с распространением COVID-19 в странах-участницах организации;
2. выработка рекомендаций по борьбе с новой коронавирусной инфекцией;
3. обеспечение более быстрой и простой коммуникации между странами по вопросам диагностики, лечения и профилактики COVID-19;

4. привлечение внимания мирового сообщества к проблемам и вызовам, возникающим в связи с коронавирусом в местных сообществах.

Тесное сотрудничество по борьбе с пандемией новой коронавирусной инфекции Всемирная организация здравоохранения осуществляет с отдельными государствами, в том числе и с Россией. Особое внимание в сотрудничестве в РФ вопросам распространения российской вакцины Спутник V. Совместные проекты в сфере обеспечения равного доступа к вакцинам от новой коронавирусной инфекции реализуются и с европейскими наднациональными органами, в частности, Европейской комиссией. Весной 2020 года был запущен проект Инициативы по ускорению доступа к средствам борьбы с коронавирусной инфекцией [4]. Его целью является создание необходимых условий для того, чтобы независимо от дохода и местоположения все люди в глобальном масштабе имели доступ к средствам диагностики и лечения коронавируса, а также вакцинам – эффективному средству профилактики [9, С. 222].

Особое значение способность ВОЗ адекватно отвечать вызовам, порожденным новой коронавирусной инфекцией, приобретает в контексте необходимости достичь в 2030 году Целей в области устойчивого развития, а именно ЦУР 3 «Обеспечение здорового образа жизни и содействие благополучию для всех в любом возрасте» [11]. Всемирная организация здравоохранения, в рамках своего мандата, всячески стремится обеспечить доступ к необходимым технологиям, оборудованию, препаратам, вакцинам наиболее уязвимым группам населения мира (женщинам и детям, людям старшего возраста, беженцам и временно перемещенным лицам), жителям наименее развитых стран. В интересах менее благополучных стран в начале августа 2021 года Всемирная организация здравоохранения выступила [2] с призывом, в условиях недостаточных объемов производства вакцин в мире в целом, временно приостановить ревакцинацию, для того чтобы большее число людей по всему миру получили возможность вакцинироваться впервые от новой коронавирусной инфекции.

Особое внимание в контексте пандемии COVID-19 ВОЗ предлагает уделять беженцам и вынужденно перемещенным лицам. В частности новые вызовы возникают в связи с эскалацией конфликта в Афганистане. Учитывая санитарно-гигиенические условия, в которых зачастую оказываются беженцы, они являются уязвимой категорией людей, зачастую не имеющей доступ не только к услугам здравоохранения, но и к таким базовым вещам как чистая и безопасная вода, достаточное питание. В условиях пандемии коронавируса существует угроза вспышек COVID-19 в лагерях беженцев, где отсутствуют возможности для эффективного лечения. Еще весной 2020 года Агентство ООН по делам беженцев выступило с призывом к мировому сообществу обратить особое внимание на ситуацию в Афганистане, Пакистане и Индии [3]. По мнению Агентства существует вероятность того, что вспышка новой коронавирусной инфекции среди беженцев из Афганистана может стать слишком тяжелым бременем для систем здравоохранения Индии и Пакистана,

которые и так функционируют практически на пределе своих возможностей. Учитывая тесную взаимозависимость всех государств мира, ухудшение ситуации в Афганистане, Пакистане и Индии отразится и на многих странах, находящихся за пределами обозначенного региона.

Несмотря на все усилия, которые в рамках своих полномочий предпринимает ВОЗ, социологические исследования показывают, что результаты ее деятельности оцениваются скорее как недостаточно эффективные [9, С. 66]. Тем не менее, нельзя недооценивать вклад Всемирной организации здравоохранения в борьбу с коронавирусом. Организация аккумулирует огромный массив данных от государств-членов, анализирует наиболее успешные подходы к лечению коронавируса, изучает применяемые инструменты сокращения заражаемости, распространяя далее эту информацию в глобальном масштабе. Таким образом, государства с разным уровнем социально-экономического развития имеют возможность совершенствоваться на национальном уровне свою деятельность по противодействию COVID-19, используя опыт других стран.

Таким образом, Всемирная организация здравоохранения, объединяющая различных специалистов в сфере здравоохранения, фармации, экологии и прочих областей так или иначе связанных со здоровьем человека, в рамках своих полномочий осуществляет работу по координации международных усилий по борьбе с новой коронавирусной инфекцией. ВОЗ выступает в качестве учреждения, которое аккумулирует опыт всех стран-участниц, облегчая доступ каждого из государств к информации о наиболее эффективных способах диагностики, лечения и профилактики. Кроме того, ВОЗ выступает той наднациональной силой, которая пытается не допустить усиления неравенства между развитыми и менее развитыми государствами в вопросах борьбы с COVID-19, поскольку только глобальные усилия по борьбе с пандемией новой коронавирусной инфекции способны дать значительные результаты, учитывая тесную взаимосвязь и взаимозависимость современного мира. Во многом именно от эффективной координации ВОЗ национальных усилий зависит то, насколько быстро мир сможет справиться с пандемией COVID-19 и восстановиться от ее последствий.

Список литературы

1. WHO Director-General's opening remarks at the media briefing on COVID-19. [Электронный ресурс] URL: <https://www.who.int/director-general/speeches/detail/who-director-general-s-opening-remarks-at-the-media-briefing-on-covid-19---11-march-2020> (дата обращения 01.08.2021)
2. WHO Director-General's opening remarks at the media briefing on COVID-19 - 4 August 2021. [Электронный ресурс] URL: <https://www.who.int/director-general/speeches/detail/who-director-general-s-opening-remarks-at-the-media-briefing-on-covid-4-august-2021> (дата обращения 12.08.2021)

3. Во время пандемии коронавируса Афганистан и соседние страны как никогда нуждаются в поддержке. [Электронный ресурс] URL: <https://www.unhcr.org/ru/22967-afghan-refugees.html> (дата обращения 18.08.2021)
4. Инициатива по ускорению доступа к средствам для борьбы с COVID-19 (АСТ) // Всемирная организация здравоохранения. [Электронный ресурс] URL: <https://www.who.int/ru/initiatives/act-accelerator> (дата обращения: 25.07.2021)
5. Инфекционные болезни и эпидемиология: Учебник / В.И. Покровский, С.Г. Пак, Н.И. Брико, Б.К. Данилкин. - 2-е изд. - М.: ГЭОТАР-Медиа, 2007. – 816 с.
6. Контрольный вопросник ВОЗ для планирования готовности к пандемии гриппа [Электронный ресурс] URL: https://www.who.int/influenza/resources/documents/Checklist_RUS.pdf?ua=1 (дата обращения 18.07.2021)
7. Международные медико-санитарные правила (2005). [Электронный ресурс] URL: <https://docs.cntd.ru/document/901947562> (дата обращения 28.07.2021)
8. Мировая экономика после пандемии: ООН призывает к глобальной консолидации. [Электронный ресурс] URL: <https://news.un.org/ru/story/2021/01/1395082> (дата обращения 15.08.2021)
9. Пандемия COVID-19: Вызовы, последствия, противодействие: [монография] / А. В. Торкунов, С. В. Рязанцев, В. К. Левашов [и др.]; Под ред. А. В. Торкунова, С. В. Рязанцева, В. К. Левашова; вступ. слово А. В. Торкунов. — М.: Издательство «Аспект Пресс», 2021. — 248 с
10. Термины МЧС России. Эпидемическая вспышка. [Электронный ресурс] URL: <https://www.mchs.gov.ru/ministerstvo/om-inisterstve/terminy-mchs-rossii/term/1309> (дата обращения: 06.07.2021)
11. Цель 3: Обеспечение здорового образа жизни и содействие благополучию для всех в любом возрасте. [Электронный ресурс] URL: <https://www.un.org/sustainabledevelopment/ru/health/> (дата обращения 13.07.2021)

Войнов Сергей Михайлович

магистрант

НИУ Московский авиационный институт

г. Москва, Россия

e-mail: ser.vojnov2013@yandex.ru

Научный руководитель – Сивоплясова Светлана Юрьевна

ОСОБЕННОСТИ МИГРАЦИОННЫХ ПОТОКОВ ВЫСОКОКВАЛИФИЦИРОВАННЫХ СПЕЦИАЛИСТОВ В РОССИИ

Аннотация. Статья посвящена анализу современных особенностей миграции высококвалифицированных специалистов в России. Целью исследования является изучение современного состояния миграционных потоков в сфере миграции высококвалифицированных специалистов. В рамках исследования использовалась отечественная статистика, составленная Росстатом. По результатам анализа можно отметить, что для России характерен отток иностранных специалистов при одновременном росте численности специалистов с уникальными навыками. Практическая значимость исследования заключается в определении важности миграции высококвалифицированных специалистов для развития экономики страны-реципиента.

Ключевые слова: миграция, высококвалифицированные специалисты, заработная плата, навыки

DOI: 10.46865/978-5-901640-36-4-2021-72-81

Voinov Sergey Mikhailovich

Master Degree Student

National Research University

Moscow Aviation Institute,

Moscow, Russia

e-mail: ser.vojnov2013@yandex.ru

Scientific adviser - Sivoplyasova Svetlana Yurievna

FEATURES OF MIGRATION FLOWS OF HIGHLY QUALIFIED SPECIALISTS IN RUSSIA

Abstract. The article is devoted to the analysis of modern features of the migration of high skilled specialists in Russia. The aim of the study is analyze of the high skilled migration flows. Domestic statistics compiled by Rosstat are used for the study. According to the results of the analysis, it should be noted that an outflow of foreign specialists is typical for Russia, while the number of specialists with unique

skills is growing. The practical significance of the study lies in determining the importance of migration of highly skilled specialists for the development of the economy of the recipient country.

Key words: migration, highly qualified specialists, wage, skills

На современном этапе развития мирового рынка труда можно наблюдать усиление влияния высококвалифицированных специалистов (далее по тексту - ВКС) на мировую экономику. Известно, что миграция человеческих ресурсов с высоким уровнем образовательного потенциала способствует развитию экономики той страны, которая привлекает такого рода специалистов. Принимающая страна получает значительные преимущества в результате притока готовых кадров, поэтому их въезд не только не ограничивается, но и поощряется на законодательном уровне [1].

Потребность в ВКС формируется внутри предприятий бизнес-сектора и научных организаций, которые предпринимают активные действия для привлечения иностранных специалистов как за счёт собственных средств и ресурсов, так и за счёт переговоров с государственными структурами для упрощения процедур по въезду и трудоустройству. Привлекая в такие организации уникальных специалистов, государство стимулирует рост потенциала науки и бизнеса, делая их конкурентоспособными на международном уровне и, следовательно, повышая собственные позиции на международной арене.

Стоит отметить, что на миграцию ВКС влияет геополитическая ситуация в разных странах мира. Не секрет, что более богатые страны имеют больше возможностей для привлечения специалистов с уникальными навыками. Свою лепту также вносят экономические, политические и даже эпидемиологические факторы. Это также усложняет «жизнь» предприятиям, поскольку им приходится учитывать все эти факторы, поскольку риск невозможности привлечения уникального специалиста всегда присутствует, если государство квотирует количество иностранцев, въезжающих в страну, связи с внутренней обстановкой или связи с обстановкой внутри страны-донора рабочей силы.

В соответствии с российским законодательством ВКС считается иностранный гражданин с опытом работы в конкретной сфере деятельности, который привлекается к работе в России и получает определенного размера вознаграждение. Отличительной чертой такого специалиста является относительно высокий для нашей страны заработок – порядка 167000 руб. из расчета за один календарный месяц. Причем для некоторых иностранных работников сумма заработка может быть снижена (п. 1 ст. 13.2 ФЗ от 25.07.2002 № 115-ФЗ) [4]. В таблице 1 представлены те категории ВКС, к которым применяется данная норма законодательства.

В рамках внесения изменений в Концепцию государственной миграционной политики Российской Федерации российское законодательство увеличила перечень иностранных лиц, которые вправе рассчитывать на ускоренное получение российского гражданства, добавив категорию

высококвалифицированных специалистов [2]. Наличие статуса ВКС дает ряд преимуществ, как самому иностранному гражданину, так и приглашающей его организации. В частности, организации могут приглашать на работу в Россию специалистов, независимо от количества квот, а иностранные граждане, признанные ВКС, получают возможность пройти облегченную процедуру регистрации вида на жительство, как для самих специалистов, так и членов его семьи.

Таблица 1

Категории ВКС, которые могут быть признаны в России таковыми при зарплате меньше 167000 руб.

Категория ВКС	Размер заработка
Специалисты, являющиеся научными сотрудниками или преподавателями, в случае их приглашения для занятия научно-исследовательской или преподавательской деятельностью в высших учебных заведениях, государственных академиях наук или их региональных отделениях, национальных исследовательских центрах либо государственных научных центрах с государственной аккредитацией.	83 000 руб.
Специалисты, привлеченные к трудовой деятельности резидентами промышленно-производственных, туристско-рекреационных, портовых особых экономических зон (за исключением индивидуальных предпринимателей).	83 500 руб.
Специалисты, привлеченные к трудовой деятельности организациями, осуществляющими деятельность в области информационных технологий с государственной аккредитацией (за исключением организаций, имеющих статус резидента технико-внедренческой особой экономической зоны).	83 500 руб.
Специалисты, привлеченные к трудовой деятельности резидентами технико-внедренческой особой экономической зоны (за исключением индивидуальных предпринимателей).	58 500 руб.
Медицинские, педагогические или научные работники в случае их приглашения для занятия соответствующей деятельностью на территории международного медицинского кластера	1 000 000 руб. за один календарный год
Специалисты, участвующие в проекте «Сколково»	Не имеет значения
Специалисты, принятые на работу в организации Крыма и г. Севастополя	83 500 руб.

Составлено автором по: [4].

Основными источниками данных по миграции ВКС в России выступает Федеральная служба государственной статистики и Министерство внутренних дел Российской Федерации. Это связано с тем, что при прохождении процедуры по получению вида на жительство, иностранный гражданин, претендующий на статус ВКС, должен обратиться в территориальный отдел МВД РФ по месту нахождения для того, чтобы встать на миграционный учёт. Росстат аккумулирует не только данные, полученные от территориальных органов внутренних дел, а также сведения от организаций, материалы выборочного обследования населения по проблемам занятости и данные органов исполнительной власти по каждому субъекту федерации. Стоит отметить, что методика Росстата по учёту высококвалифицированных специалистов предполагает разделение работников на квалифицированных и высококвалифицированных. К квалифицированным работникам относятся работники, включенные в первые 8 групп занятий Общероссийского классификатора занятий (ОК 010-2014 (МСКЗ-08), принят Приказом Росстандарта России от 12.12.2014 N 2020-ст) [5]:

1. Руководители.
2. Специалисты высшего уровня квалификации.
3. Специалисты среднего уровня квалификации.
4. Служащие, занятые подготовкой и оформлением документации, учётом и обслуживанием.
5. Работники сферы обслуживания и торговли, охраны граждан и собственности.
6. Квалифицированные работники сельского и лесного хозяйства, рыбоводства и рыболовства.
7. Квалифицированные рабочие промышленности, строительства, транспорта и рабочие родственных занятий.
8. Операторы производственных установок и машин, сборщики и водители.

К высококвалифицированным работникам из 1-ой, 2-ой и 3-ей групп Общероссийского классификатора занятий (далее по тексту - ОКЗ) относятся работники, которым для выполнения своих должностных обязанностей требуется высшее профессиональное образование [3]. Группы ОКЗ 4, 5, 6, 8 не содержат работ и занятий, выполнение которых требует высшего профессионального образования.

Данные о численности занятого населения с распределением по группам занятий ОКЗ формируются на основе ежемесячных выборочных обследований населения по проблемам занятости, проводимых статистическими органами Российской Федерации, с последующим распространением итогов на всю численность населения обследуемого возраста. Единицами наблюдения являются домашние хозяйства и лица в возрасте 15-72 года – члены этих домохозяйств.

Для расчёта данных о численности квалифицированных и высококвалифицированных работников используются ответы респондентов на вопросы:

- об уровне образования;
- о профессии, занимаемой должности на основной работе;
- о соответствии выполняемой работы и специальности (профессии), полученной в образовательном учреждении.

На рис. 1 представлен миграционный приток высококвалифицированных специалистов.

Согласно данным Росстата, на конец 2019 года в Российскую Федерацию прибыло 42041 мигрантов с высшим образованием (на 51222 человек меньше, чем в 2018 г.). 90% всего потока являются гражданами бывшего СССР (Рисунок 2). Основной поток мигрантов приходится на такие страны, как Украина, Казахстан и Таджикистан [7].

Также Росстат ведёт учёт прибывших лиц, имеющих учёную степень. Наибольшее число докторов наук в 2019 г. прибыло из таких стран, как Украина (25 человек), Казахстан (13 человек), Таджикистан (6 человек). Ситуация по количеству кандидатов наук следующая: Украина (69 человек), Казахстан (26 человек), Таджикистан (17 человек). Всего в Россию в 2019 г. прибыло 77 докторов наук и 181 кандидат наук (таблица 2).



Рис. 1 - Миграционный приток высококвалифицированных специалистов, человек

Составлено автором по: [9].

Таблица 2

Миграционный приток специалистов с высшим образованием (человек)

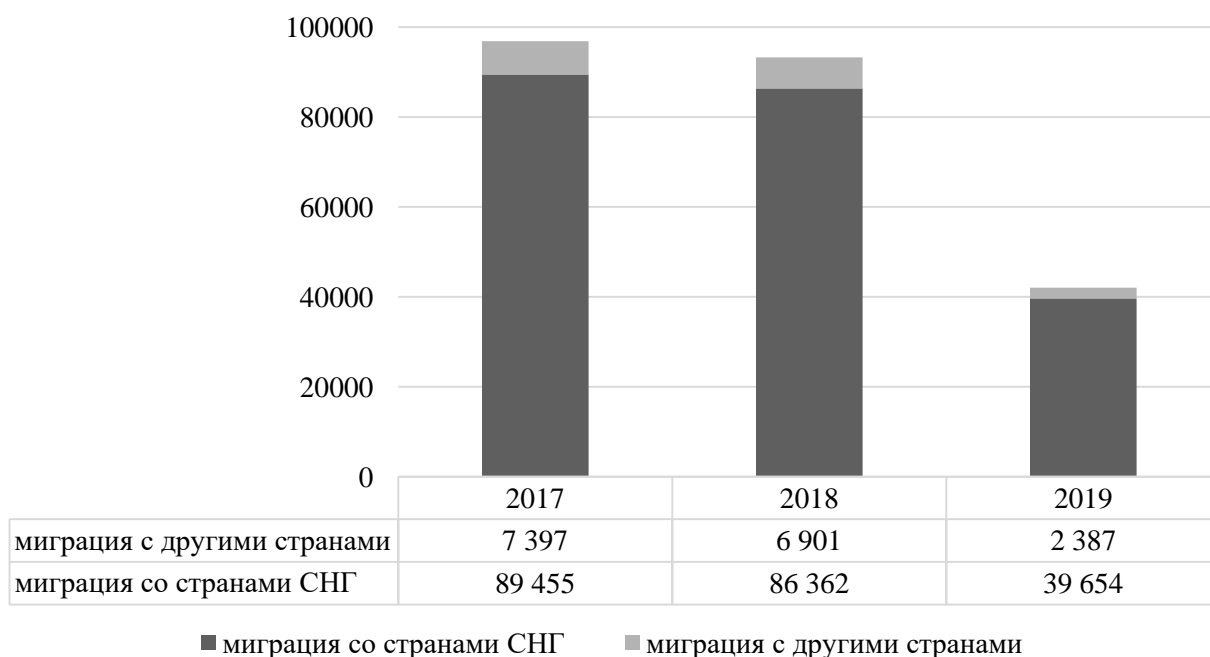
Международная миграция	Доктора наук	Кандидаты наук
2017	219	371
2018	216	320
2019	77	181
Миграция со странами СНГ		
2017	191	323
2018	183	274
2019	67	165
Миграция с другими странами		
2017	28	48
2018	33	46
2019	10	16

Составлено автором по: [9]

Статистика Росстата делит страны, из которых приехали ВКС, на три группы: страны СНГ, страны ЕС и страны дальнего зарубежья. Основную долю занимают страны дальнего зарубежья, главным образом специалисты из КНР [9]. Структура притока ВКС в страновом разрезе представлена в таблице 3. Увеличивается число специалистов из таких стран, как: Турция, США, Франция, Вьетнам, Украина, Италия, Великобритания, Германия. Отмечается снижение заинтересованности в российском рынке труда среди специалистов из Латвии, Литвы, Польши. Число представителей таких стран, как Казахстан, Армения, Киргизия, КНДР неуклонно снижается из года в год.

Таблица 3

Структура притока высококвалифицированных специалистов (страновой разрез), человек

Страна	2016	2017	2018
Китай	9863	9983	10408
Вьетнам	5019	5016	3011
Турция	3055	4798	6960
Украина	2092	2303	2157
Германия	1401	1470	1570
Франция	1200	1485	1544
Узбекистан	1048	983	539
Соединенные Штаты Америки	1001	1057	1171
Италия	934	1142	1382
Великобритания	931	1069	1137

Азербайджан	665	689	543
Корейская Народно- Демократическая Республика	367	312	212
Польша	340	395	473
Таджикистан	339	302	138
Латвия	290	326	363
Республика Молдова	283	282	199
Финляндия	283	252	260
Литва	185	194	227
Туркмения	177	209	321

Составлено автором по: [9].

На рис. 2 представлена динамика миграционного оттока ВКС. В 2019 году из Российской Федерации выбыло 68675 человек. Активно «покидают» нашу страну представители стран СНГ (54995 человек) – украинцы, казахстанцы и узбекистанцы.



Рис. 2 Миграционный отток высококвалифицированных специалистов, человек
Составлено автором по: [9].

В 2019 г. среди докторов наук убыло больше всего представителей таких стран, как Украина (29 человек), Армения (21 человек), Узбекистан (19 человек). Ситуация по количеству кандидатов наук следующая – Украина (68 человек), Казахстан (23 человек), Армения (14 человек). Всего в Россию в 2019 году уехало 139 докторов наук и 221 кандидат наук (Таблица 4).

Таблица 4

Миграционный отток специалистов с ученой степенью,
человек

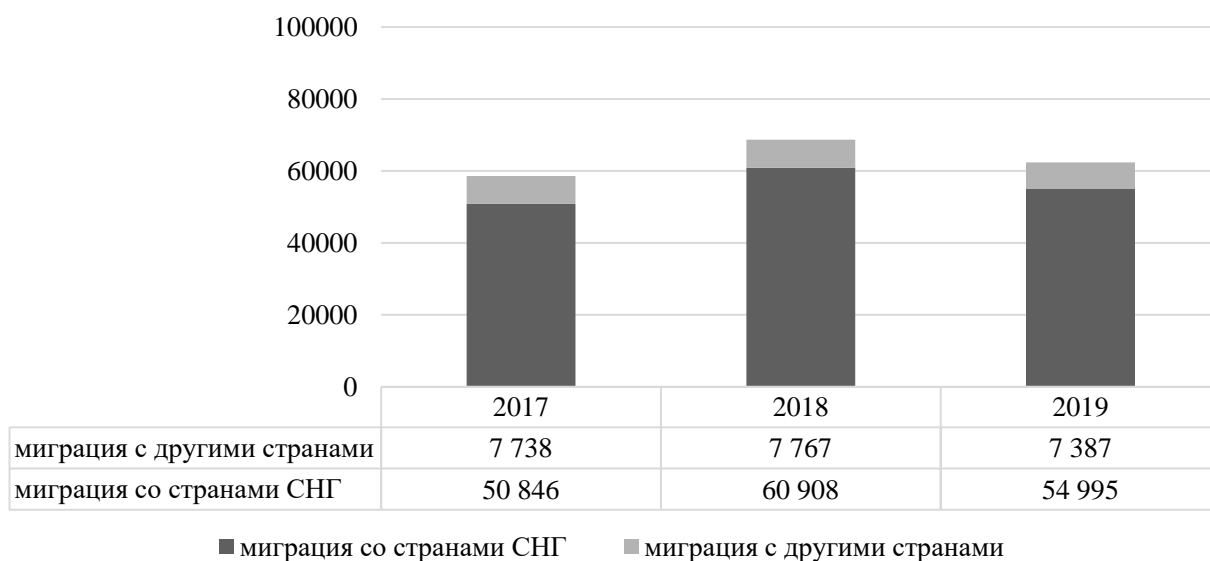
Международная миграция	Доктора наук	Кандидаты наук
2017	151	279
2018	157	280
2019	139	221
Миграция со странами СНГ		
2017	123	215
2018	127	214
2019	113	164
Миграция с другими странами		
2017	28	64
2018	30	66
2019	26	57

Составлено автором по: [9].

Вместе с тем, российская статистика отмечает востребованность российских специалистов за рубежом. На рис. 3 представлена динамика численности российских граждан, выехавших на работу за границу.



Рисунок 3- Численность российских граждан, выехавших на работу за границу, человек

Составлено автором по: [8].

В 2018 г. выехало 58044 россиян (на 2263 человек больше, чем в 2017 г.), в том числе 31990 человек с высшим образованием (против 29588 человек в 2017 г.). Более всего востребованы специалисты в области техники и технологии (инженеры, техники, механики) – 14305 человек (15454 в 2017 г.) [8]. Основными направлениями эмиграции среди российских специалистов являются Либерия, Мальта, Австралия и страны Океании, Германия, Кипр, Нидерланды.

Таким образом, рассматривая данные Росстата, можно сказать, что для России характерен отток, нежели приток специалистов. Снижается число прибывших в нашу страну мигрантов с высшим образованием, и одновременно с этим растёт число эмигрантов, которые уезжают из России. Это может свидетельствовать о том, что иностранные граждане либо не удовлетворены работой в Российской Федерации и ищут более привлекательные варианты для работы, либо на их места были наняты граждане России, и услуги мигрантов более не требуются. В то же время статистика отмечает рост численности ВКС. Это свидетельствует о том, что отечественный бизнес и государство умеют привлекать такого рода специалистов, и есть понимание важности и необходимости подобных мероприятий.

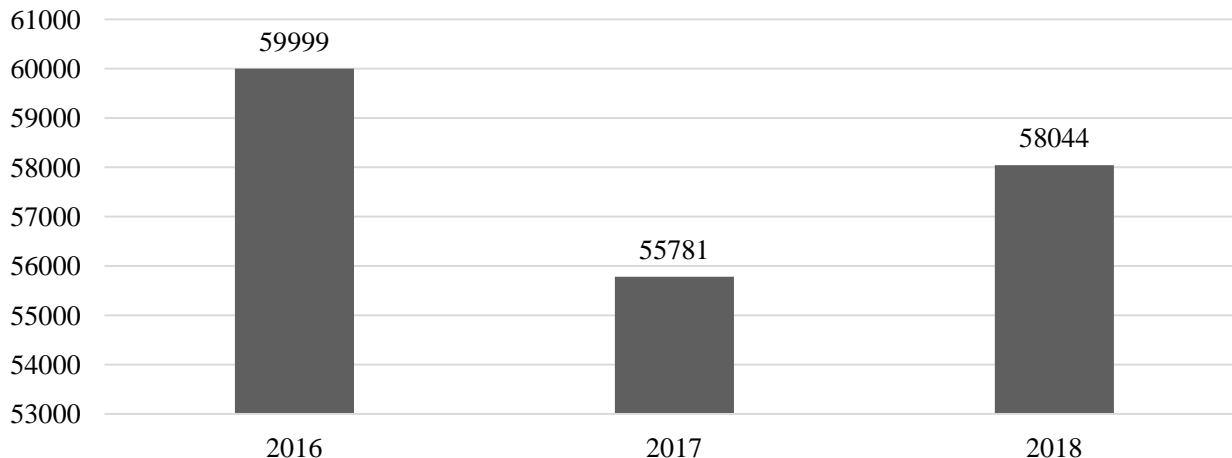
Также следует обратить внимание на рост эмиграционного потока среди российских специалистов. Это может говорить о том, что услуги российских граждан востребованы за рубежом, либо россияне не довольны условиями работы внутри страны и рассматривают варианты по поиску работы за рубежом.

Вместе с тем, поскольку общее число специалистов, выезжающих за рубеж, меньше по отношению к 2016 г., стоит предположить, что россияне и сами не желают покидать Россию. Среди возможных отталкивающих факторов можно выделить отсутствие гарантии трудоустройства за рубежом, сложности в подтверждении полученной квалификации, сложности при въезде на территорию страны-реципиента. Также можно предположить, что в России улучшились условия для профессиональной реализации граждан нашей страны в связи с деятельностью государства и частного бизнеса.

Для России как для страны, сталкивающейся с сильнейшим давлением со стороны ряда стран Запада, приоритетной задачей является снижение показателей оттока высококвалифицированных граждан, так как через некоторое время это может привести к массовой нехватке ценных специалистов. Если учитывать потребности выезжающих граждан, то заинтересовать талантливых россиян остаться на Родине, а ВКС – работать в России, будет гораздо проще, нежели вводить «пустые» меры, надеясь на исправление ситуации.

Список литературы

1. Гапонова А. Международная миграция высококвалифицированных специалистов: направления, масштабы, регулирование // Демоскоп. - 2010. - № 441.
2. Концепция государственной миграционной политики Российской Федерации на период до 2025 года. – М.: Правительство Российской Федерации, 2012. - 10 с. [Электронный ресурс]. - URL: <https://www.garant.ru> (дата обращения: 25.10.2020).
3. Методика расчета показателя «Удельный вес численности высококвалифицированных работников в общей численности квалифицированных работников в регионе, в процентах». Приказ

- Росстата от 21.02.2013 № 70. [Электронный ресурс]. - URL: <https://www.gks.ru> (дата обращения: 10.11.2020).
4. Федеральный закон от 31.05.2002 № 62-ФЗ «О гражданстве Российской Федерации» (последняя редакция) // КонсультантПлюс. ВерсияПроф [Электронный ресурс]. - URL: http://www.consultant.ru/document/cons_doc_LAW_36927/ (дата обращения: 09.11.2020).
 5. Федеральный закон от 25.07.2002 № 115-ФЗ «О правовом положении иностранных граждан в Российской Федерации» (последняя редакция) // КонсультантПлюс. ВерсияПроф [Электронный ресурс]. - URL: http://www.consultant.ru/document/cons_doc_LAW_37868/ (дата обращения: 10.11.2020).
 6. Общероссийский классификатор занятий. ОК 010-2014 (МСКЗ-08) (утв. Приказом Росстандарта от 12.12.2014 № 2020-ст) (дата введения 01.07.2015) // КонсультантПлюс. ВерсияПроф [Электронный ресурс]. - URL: http://www.consultant.ru/document/cons_doc_LAW_115767/ (дата обращения: 20.10.2020).
 7. Рязанцев С.В., Письменная Е.Е. Эмиграция учёных и высококвалифицированных специалистов из России: тенденции, последствия, государственная политика // Социология. - 2016. - № 4. - С. 18–27.
 8. Труд и занятость в России. – М.: Росстат, 2019 [Электронный ресурс]. - URL: <https://www.gks.ru> (дата обращения: 20.10.2020).
 9. Численность и миграция населения Российской Федерации. - М.: Росстат, 2019. [Электронный ресурс]. - URL: <https://www.gks.ru> (дата обращения: 29.10.2020).

Волков Андрей Вячеславович

Аспирант

МГУ имени М.В. Ломоносова

г. Москва, Россия

e-mail: andrey.volkov@unifr.ch

МЕЖДУНАРОДНЫЙ ОЛИМПИЙСКИЙ КОМИТЕТ КАК АКТОР ГЛОБАЛЬНОГО УПРАВЛЕНИЯ В УСЛОВИЯХ МЕНЯЮЩЕГОСЯ МИРА

Аннотация. Изменения, произошедшие после «холодной войны», коренным образом повлияли на функционирование международных организаций и увеличили их влияние в международных делах. В настоящей статье главным образом делается акцент на том, что, невзирая на изменения глобального мироустройства, смена парадигмы в политике Международного олимпийского комитета снизила вероятность нанесения ущерба Олимпийскому движению и открыла путь для более эффективного участия Международного олимпийского комитета в международных делах в роли полноправного актора международных отношений.

Ключевые слова: МОК, глобальное управление, международный спорт, международные отношения.

DOI: 10.46865/978-5-901640-36-4-2021-82-89

Volkov Andrey Vyacheslavovich

Postgraduate student

Lomonosov Moscow State University

Moscow, Russia

e-mail: andrey.volkov@unifr.ch

THE INTERNATIONAL OLYMPIC COMMITTEE AS AN ACTOR OF GLOBAL GOVERNANCE IN A CHANGING WORLD

Abstract. The changes that took place after the cold war radically affected the functioning of international organizations and increased their influence in international affairs. This article mainly focuses on the fact that, despite the changes in the global world order, the paradigm shift in the policy of the International Olympic Committee has reduced the likelihood of damage to the Olympic Movement and opened the way for more effective participation of the International Olympic Committee in international affairs as a full-fledged actor of international relations.

Keywords: IOC, global governance, international sport, international relations.

К началу XXI в. в глобальном геополитическом силовом соотношении произошли существенные изменения. По окончании «холодной войны»

мировое сообщество стало все чаще обращать внимание на кризис установившейся однополярной мировой системы. В первое десятилетие XXI в. на мировую арену вышли новые полюса сил, ввиду отдельных государств, региональных интеграционных объединений, способных успешно конкурировать с гегемонией США и Западного блока.

На сегодняшний день всё чаще отмечают серьезный сдвиг, который происходит в международных отношениях который произошел в результате эрозии вестфальской системы, благодаря которому новые структуры всё чаще выступают в качестве полноправных акторов глобального управления.

В.С. Ачкасов замечает, что глобализация «вывела» на международную арену целую группу новых действующих лиц (международные финансовые институты, экологические, правозащитные и антиглобалистские организации, транснациональные мигранты, международные спортивные организации, религиозные движения, террористические сети, преступные объединения, исследовательские и внедренческие центры и многие другие) весьма различных, а зачастую и противоположных по своим интересам и целям, что предполагает существенное изменение состава, функций и ролей акторов международных отношений [5].

В этой связи деятельность международных спортивных организаций становится одним из важнейших факторов международных отношений и развития глобального общества XXI века и органы глобального спортивного управления играют далеко не последнюю роль в международных отношениях и оказывают существенное влияние на мировую политику в целом. Главной из таких организаций является Международный Олимпийский комитет (МОК).

Это случилось прежде всего потому, что Олимпиада представляет собой самое значимое спортивное событие в мире. Охват игр и МОК в области вне спорта не имеет себе равных поэтому участвуя в Олимпийских играх, а также используя олимпийскую дипломатию, государства утверждают свою правосубъектность. Ведь, как сказал президент США Джеральд Форд «Спортивные успехи могут служить нации гораздо эффективней военных побед» [3].

Рост влияния МОК, как глобального политического актора в XXI веке связанна прежде всего с глобализацией и резким развитием информационных технологий и тем, что именно международные спортивные соревнования концентрируют вокруг себя внимание большого числа людей и формируют образ страны и её граждан, а также образ национального героя, который своими выступлениями на международной арене, прославляет свою страну и укрепляет её авторитет в мире.

В наши дни МОК как транснациональная спортивная организация, занимающаяся человеческим развитием, пытается сыграть потенциально регулирующую роль в достижении надлежащего управления на глобальном уровне, поскольку растущая международная взаимозависимость, отмеченная трансграничными информационными потоками, либерализацией торговли и

глобальными финансовыми рынками, резко изменили характер и ход международных дел.

Эта тенденция постепенно подорвала способность национальных государств управлять более сложными международными отношениями. Переходя от «правительства к управлению», новые негосударственные субъекты, такие как транснациональные компании и неправительственные организации, получили первостепенную роль в решении международных проблем и выполнении тех или иных коллективных действий.

К примеру, как утверждает К. Дайрит: участие национальных правительств в спорте различается от страны к стране [1]. С другой стороны, согласно Л. Барадату, только анархизм отвергает государство, а во всех других идеологиях государству отводится роль, а в некоторых случаях – и доминирующее место [2]. Государственное вмешательство в спорт до сих пор в значительной степени признавалось необходимостью, поскольку государство рассматривается как единственный механизм, имеющий возможность строить объекты или площадки для крупных спортивных мероприятий.

Другие причины необходимости государственного вмешательства заключаются в следующих моментах: охрана общественного порядка – государство является единственным учреждением, способным обеспечить масштабную безопасность крупных спортивных мероприятий (например, во время Олимпиады в США огромные суммы тратятся на меры безопасности из-за опасений, связанных с событиями 11 сентября); защита здоровья граждан и повышение их физических возможностей; повышение престижа нации (государства, как акторы, стремятся добиться престижа через спорт в экономических целях); создание чувства идентичности и единства – спорт как один из наиболее эффективных инструментов построения или поддержания национального государства; акцент на национальных ценностях и идеологии государства (государства могут использовать спорт для формирования моральных ценностей своих граждан) и пр.

Обобщая вышеизложенное, можем говорить о том, что спорт полагается на поддержку национальных правительств. Фактически, спорт зависит от государственного финансирования, поскольку из-за слабых условий ведения бизнеса трудно получить поддержку частного сектора в развивающихся и слаборазвитых странах. Более того, выступления спортсменов на международных соревнованиях частично являются результатом финансовой поддержки со стороны правительств и таким образом, национальные правительства являются крупнейшим спонсором спорта и самым большим его бенефициаром [1].

Однако смена международной парадигмы, растущие масштабы международной торговли, возрастающее значение неправительственных организаций, перестройка международной архитектуры ведут к тому, что на сегодняшний день роль и функционирование негосударственных субъектов выходит на высший уровень – надгосударственный. И МОК, как крупнейшая

международная спортивная организация, являющаяся негосударственным субъектом, способна влиять на политику государств и других организаций.

Сегодня Олимпийские игры — это не только спорт и развлечения. Они также являются политическими и стратегическими событиями, о чем свидетельствует присутствие на Играх более 100 глав государств и правительств. Несмотря на заявления МОК об аполитичности спорта, Олимпийские игры имеют большое геополитическое значение.

С самого начала был разрыв между утверждением игрового аполитизма и реальностью. Олимпийские игры имеют политическую цель с момента своего основания и являются заложниками стратегических событий. То, что было правдой, когда только тринадцать стран участвовали в ней, сегодня уже не совсем так в эпоху глобализации спорта и даже выбор принимающих городов, стран-участниц или исключенных стран является результатом тщательной геостратегической и геополитической работы, проводимой комитетом [4].

Рассуждая о проблематике выбора города, принимающего Игры Патрик Кластрес – директор Центра олимпийских исследований и глобализации спорта при университете Лозанны замечает, что не «следует забывать, что есть и экономические игроки. МОК - это учреждение, устойчивый характер которого основан на спонсорской поддержке. Выбор Атланты в 1996 году, несмотря на то что греки претендовали на столетние Игры, объясняется тем, что в Атланте есть Delta Airlines, CNN и Coca-Cola. Это столкновение между властью государства и лоббированием транснациональных компаний. То есть, мы можем говорить о коррупции». Кроме этого, при решении о проведении Игр в той или иной стране МОК, оценивает не только потенциальную готовность страны к проведению соревнований, но и внутривластную ситуацию, соблюдения прав человека, ситуацию с коррупцией, внешнеполитические действия государства. То есть, простыми словами: лояльность страны международному сообществу.

Следует подчеркнуть и это будет важным при дальнейшем изучении проблемы, что субъектами международного спорта являются государства, потому как именно государства делегируют своих спортсменов на международные соревнования. Соответственно спортсмен в момент выступления является представителем своего государства. Иными словами, международный спорт как фактор международных отношений подчеркивает правосубъектность государства, причем иногда даже частично признанного, как это произошло с так называемой республикой Косово (Непризнанное Российской Федерацией государство). Это самопровозглашённое образование признали только 108 государств, стран членов ООН, однако спортсмены из Автономного края Косово и Метохия выступают на международных соревнованиях как полноправные представители независимого государства. Аналогичным примером может послужить Китайская республика (Тайвань), которая выступает на Олимпийских играх с 1932 года, хотя МОК, под давлением Китая, установил специальный флаг и название — Китайский Тайбэй. Такая же история с Палестиной. В этих шагах МОК мы можем видеть

явные двойные стандарты, потому как не существует возможностей для участия в олимпиадах других непризнанных или частично признанных государств, например, республики Южная Осетия или Приднестровской молдавской республики. Не говоря уже о народных республиках Донбасса. Аналогичную стратегию исповедует ФИФА, так, сборная Косово по футболу официально признана и выступает на официальных матчах, тогда как футбольным клубам из Крыма официально выступать запрещено.

Следует отметить, что участие любой страны в таком событии, как Олимпийские игры, поднимает авторитет страны на международном уровне, соответственно неучастие ведет к изоляции и потере международного веса. С этой целью периодически предпринимаются атаки на институты российского спорта и российских спортсменов, с целью через спорт оказать влияние на внешнюю и внутреннюю политику государства. Достаточно любопытным примером здесь будет являться предупреждение со стороны МОК для Испании и Сербии, состоявшее в том, что эти страны будут лишаться возможности проведения международных соревнований в случае непризнания Косово.

Иными словами, можно заметить, что фактически для полноценного международного признания страны необходимо признание её НОК равноправным членом среди других НОКов. Непризнание НОК ведет к автоматической изоляции той или иной страны. Характерно, что при этом МОК не имеет официальных дипломатических прав.

Таблица 1

Изменения в характере Олимпийских игр и роли МОК в международных отношениях

Эпоха	Доминирующий тип мироустройства	Экономическая деятельность и ее влияние на олимпизм	Доминирующая идея в политике (олимпийская ось)	Основное влияние на политику (олимпийская ось)	Ответная реакция МОК	Значение, приписываемое Играм и олимпизму
Эпоха «холодной войны»	Национальное государство	Спортивные мероприятия, спонсируемые государством	Чувство идентичности и единства (из-за жесткого государственного контроля и ограниченного доступа в международной коммуникации)	Бойкоты, шовинизм	Профессионализация в технических вопросах, разделение спортивных и политических вопросов (политика внутреннего взгляда)	Олимпизм как институциональная культура (в узком смысле)
Эпоха после «холодной войны»	Регионально-транснациональный	Увеличение масштабов международной торговли и влияния делового мира. МОК экономический и более независим	Глобальное мышление и локальное действие, благодаря большому уровню общения на мировой арене	Политические скандалы, попытки подрыва авторитета акторов	Сдвиг парадигмы (от внутреннего взгляда к взгляду вовне)	Олимпизм как образ жизни (в широком смысле)

Итак, как показано в таблице, «радиус действия» государств уменьшился в пользу МОК. Например, в прошлом национальным правительствам было легче принять решение о бойкоте, но принять такое решение сегодня относительно труднее, так как трудно скомпоновать воедино глобальное общественное мнение в поддержку такой акции (например, попытки США бойкотировать Олимпийские игры в Китае 2008 г. и в России 2014 г. увенчались провалом – несмотря на активные информационно-политические кампании Запада, они были осуждены со стороны МОК и постепенно пошли на убыль, так и не завершившись реальными действиями).

Что касается «административного» измерения, то с этой точки зрения сегодня МОК также может рассматриваться как важный игрок в глобальном управлении. По сути, само глобальное управление можно описать как нормы, институты и процессы, посредством которых социальные блага (включая богатство, власть, знания, здоровье, мощь и пр.) постоянно создаются и распределяются государственными, частными и неправительственными субъектами через их совместные и даже конкурентные действия.

То есть сегодня решения, принимаемые МОК, становятся все более и более обязательными для национальных правительств, поскольку МОК становится более независимым из-за растущего значения Олимпийских игр для делового мира и национальных правительств.

По сравнению с другими международными организациями, МОК имеет беспрецедентные преимущества в формировании повестки дня (например, Международный комитет Красного Креста пытается установить стандарты защиты жертв войны, а Всемирный банк продвигает стратегии борьбы с бедностью как центральную норму экономической политики государств), но их способность к изменениям ограничена сферой их деятельности.

Напротив, же, МОК может поддерживать глобальную повестку и политику: борьба против расизма; продвижение Паралимпийских игр, чтобы послать сигнал государствам о необходимости принятия мер для особых людей; беспокойство по поводу способности Олимпийских игр внести вклад в устойчивое экономическое и социальное развитие; расширение программ олимпийского образования и пр. – все это становится возможным благодаря всемирной популярности его деятельности и его гуманитарного принципа олимпизма.

По сравнению с другими международными организациями, МОК имеет беспрецедентные преимущества в формировании повестки дня (например, Международный комитет Красного Креста пытается установить стандарты защиты жертв войны, а Всемирный банк продвигает стратегии борьбы с бедностью как центральную норму экономической политики государств), но их способность к изменениям ограничена сферой их деятельности.

Напротив, же, МОК может поддерживать глобальную повестку и политику: борьба против расизма; продвижение Паралимпийских игр, чтобы послать сигнал государствам о необходимости принятия мер для особых людей; беспокойство по поводу способности Олимпийских игр внести вклад в

устойчивое экономическое и социальное развитие; расширение программ олимпийского образования и пр. – все это становится возможным благодаря всемирной популярности его деятельности и его гуманитарного принципа олимпизма.

МОК это квазидипломатический институт, и его президент встречается повсеместно, и не в последнюю очередь, как глава государства. Тот факт, что МОК имеет больше членов, чем ООН, также придает организации универсальный характер, на который никто другой, кроме ФИФА, не может претендовать. МОК имеет свой флаг, гимн, устав, систему посольств, президента и даже столицу. Описание в точности подходит для политического и геополитического игрока на международной арене и, как справедливо замечает Паскаль Бонифас «если МОК ведет себя как геополитический актер и стремится к престижу, то это касается не только стран-участниц и принимающих городов, но и самой организации» [4].

Так, например, МОК хочет установить для своих решений принцип экстерриториальности не только для подчиняющихся организации спортивных структур, но и для государств.

В одном из своих заявлений Президент МОК Томас Бах сказал, что не только спортивные организации должны соблюдать санкции, которые были приняты МОК или теми же самыми спортивными организациями, но и государственные структуры.

«Потенциал спортивных организаций весьма ограничен, он не несет необходимого сдерживающего эффекта - заявляет Бах. - Если МОК дисквалифицирует врача, то все, что он может, - отнять у него олимпийскую аккредитацию и отправить домой, - сказал Бах. - Но во многих государствах врач, вернувшись домой, может продолжать заниматься своим нечестным делом без каких-либо последствий; это неприемлемо, это подает неправильный сигнал и это необходимо менять. Мы призываем правительства к поиску путей в правовых системах, чтобы строго наказывать людей, врачей, замешанных в допинге, чтобы врач терял не только спортивную аккредитацию, но и лишался медицинской лицензии». А далее Томас Бах решил привести в пример бывшего министра спорта России Виталия Мутко. После Олимпиады в Сочи Международный олимпийский комитет дисквалифицировал министра спорта России и прекратил его участие во всех Олимпиадах. Но что же в итоге? В CAS заявили, что правительственные чиновники под юрисдикцию МОК не попадают. И Мутко как работал, так и работает, просто не участвует в Олимпиадах [7].

По мнению Баха, внутреннее решение в спортивной сфере должно не просто распространяться на другие сферы полностью и безоговорочно. Если скажем спортсмен попался на допинге, значит он должен быть автоматически поражен во всех правах, но кроме того, речь должна идти о влиянии на формирования правительств государств, чьи чиновники были замешены в каких-либо несправедливых действиях с точки зрения МОК

Иными словами, МОК хочет внести свой вклад в формирование мира, продемонстрировать свою власть и в конце концов жесткие санкции против России — это демонстрация этой власти [6].

Как некий вывод можно сказать, что несмотря на всю критику МОК за последние 15 лет, очень немногие на самом деле оспаривали его глобальный статус. Некоторые выдвигаемые идеи о реформе МОК включали в себя создание внешнего надзорного органа для наблюдения за организацией, но призывы к замене организации не получили серьезного рассмотрения. Полагаем, что это может рассматриваться как наиболее убедительный показатель стойкой социальной мощи МОК в глобальном управлении. В конечном счете, значимая реформа в МОК и подобных ему организациях может произойти только в том случае, если она будет продвигаться постоянно единой стойкой политической волей.

Таким образом полагаем, что МОК будет продолжать извлекать выгоду из своего, прежде всего, социального положения и социальной власти в глобальном управлении, предпринимая при этом номинальные шаги, необходимые для предотвращения формирования значительной политической воли, которая подорвала бы его авторитет и поставила под угрозу его международное положение.

Список литературы:

1. Dayrit C. The Olympic Movement in the Philippines. - Quezon City: Niyas Press, 2003. – 221 p.
2. Baradat L. Political Ideologies: Their Origins and Impact. – N.Y: PrenticeHall, 1999. – 336 p.
3. Pascal Boniface, Géopolitique du sport/ Armand Colin, 2014. – 186 p.
4. Pascal Boniface, JO politiques, Jean-Claude Gawsewitch Éditeur, 2012
5. Цыганков, П. А., Чихарев, И. А., Цыганков, А. П., Фельдман, П. Я., Соловьев, Э. Г., Радиков, И. А., ... Цыганков, П. А. (Ред.) (2015). ВНЕШНЯЯ ПОЛИТИКА РОССИИ В УСЛОВИЯХ ГЛОБАЛЬНОЙ НЕОПРЕДЕЛЕННОСТИ: монография. Москва: Общество с ограниченной ответственностью Журнал Инновации и инвестиции.
6. Jean Baptiste Guégan, 2017, Géopolitique du sport: une autre explication du monde, Paris, Bréal, 304 p.
7. ТАСС: Бах на примере Мутко заявил, что страны должны разделять санкции спортивных организаций// URL: <https://tass.ru/sport/7079685> (дата обращения: 21.04.2021)

Волков Андрей Вячеславович

аспирант

МГУ имени М.В. Ломоносова

г. Москва, Россия

e-mail: springs89@mail.ru

ИДЕИ РУССКОГО КОСМИЗМА В РЕШЕНИИ ГЛОБАЛЬНЫХ ПРОБЛЕМ СОВРЕМЕННОСТИ

Аннотация. В статье исследуется влияние идеологии космизма и ее ориентации на принципы тотальной взаимосвязи, единства, обязательного согласования человеческой деятельности с принципом целостности мира. В исследовании выделяется решающая роль идеологии космизма в возможности разрешения глобальных проблем человечества и мира. Утверждается, что философия космизма используется как инструмент для формирования мировоззренческих ориентаций будущего, способного обеспечить выживание цивилизации и человечества.

Ключевые слова: космос, глобальные проблемы, мироздание, энергия.

DOI: 10.46865/978-5-901640-36-4-2021-90-95

Volkov Andrey Vyacheslavovich

Postgraduate student

Lomonosov Moscow State University

Moscow, Russia

e-mail: springs89@mail.ru

THE IDEAS OF RUSSIAN COSMISM IN SOLVING GLOBAL PROBLEMS OF MODERNITY

Abstract. The article examines the influence of the ideology of cosmism and its orientation on the principles of total interconnection, unity, mandatory coordination of human activity with the principle of the integrity of the world. The study highlights the crucial role of the ideology of cosmism in the possibility of solving global problems of humanity and the world. It is argued that the philosophy of cosmism is used as a tool for the formation of ideological orientations of the future, capable of ensuring the survival of civilization and humanity.

Keywords: space, global problems, the universe, energy.

Глобальные последствия научно-технического прогресса, выход в космос заставляют задуматься над социально-философской проблемой «человек – Вселенная», а также проблемой соотношения космической частицы личности, обладающей разумом, и гигантской, практически бесконечной Вселенной. В наши дни эта мысль превращается в беспокойство о будущем космоса, планеты

и человечества. И это как представляется актуально, в особенности с учетом того, что это находит свое отражение в последнем докладе Римского клуба о формировании будущего, возвращении стабильной цивилизации и стабильности глобального мира [1].

Существующий на сегодняшний день список глобальных вызовов и угроз, включает в свою систему обширный спектр проблем местного, регионального и глобального масштаба специфика которых обуславливает рост их влияния на жизнь современного общества и находится в тесной привязке к развитию ключевых трендов современности. К их числу можно относить глобализацию, информатизацию общества, интеграцию в общественную жизнь, государственное управление и иные сферы жизни информационных и инновационных технологий; потребность общества в поисках новых источниках энергии, механизмах урегулирования региональных и глобальных противоречий, повышение роли отдельных государств в геэкономических процессах и необходимость системной кооперации государств для урегулирования проблем глобального масштаба – проблемам занятости населения, голода, миграции, противодействие бедности и т.д. Как результат, существующий спектр глобальных проблем также последовательно увеличивается, формируя новые угрозы для современного мира.

Противодействие глобальным угрозам предполагает разработку системных мер общественного, государственного и индивидуального противодействия, а также актуализирует для современного мира вопросы международного взаимодействия с целью минимизации уровня той или иной угрозы. В свою очередь, данному взаимодействию (как на государственном, межгосударственном уровне, а также на уровне взаимодействия в рамках крупнейших интеграционных группировок и международных организаций), препятствуют ситуативные разногласия государств к которым следует отнести разные геополитические, региональные интересы государств, конкуренцию между государствами за влияние в отдельных регионах, торгово-экономическое, санкционное противостояние, политические и энергетические кризисы и иные противоречия, формируемые в сферах осуществления традиционной политики и дипломатии, обеспечения военной безопасности, обеспечения экономического и энергетического взаимодействия в условиях глобализации, а также иные специфические причины. Полагаем, что, исходя из этого, противодействие указанным угрозам требует пересмотра существующих подходов государств и международного общества к идентификации угроз и процессам разработки эффективного инструментария противодействия исходя из специфики каждой конкретной угрозы, с целью стабилизации международной обстановки и создания гармоничных условий для взаимодействия, что может предполагать включение в данный инструментарий концепции философии космизма.

Базовыми принципами, способствующими эффективному сотрудничеству государств по всему миру является процесс теоретического и идеологического обоснования данного сотрудничества, суть которого может базироваться на

наличии общей для международного сообщества мировоззренческой концепции, в рамках которой было бы отражено гармоничное теоретическое, концептуальное и идеологическое обоснование важности и механизмов международного взаимодействия с целью противодействия общим для государств вызовам и угрозам современности.

По мере эволюции концепции русского космизма, а также роста внимания к данной концепции со стороны научно-исследовательского сообщества, мыслителями и исследователями была сформирована полноценная и развитая теоретическая база, способствующая расширению познаний и идентификации дополнительных элементов концепции космизма на практике.

Вспомогательным ресурсом развития данной теории стало активное развитие предметных знаний в области физики, химии, биологии, познания космоса, что сформировало в отечественных научных кругах интерес к смежным исследовательским областям, в рамках которых могли быть найдены общие точки соприкосновения в разных научных сферах (взаимодействие физических, биологических и социальных систем), что позволяло сформировать новые представления, в более полной мере идентифицирующие роль человека в совранных глобальных условиях взаимодействия. Кроме того, существующие научные знания о фундаментальных основах образования, экономики, политики, культуры, экологии и техники находили свое отражение в разных областях науки, что также формировало необходимость их объединения в рамках единой системы устойчивого развития и эффективного управления теми или иными процессами взаимодействия для решения глобальных проблем человечества.

С другой стороны, с целью разрешения глобальных проблем важно отметить необходимость наличия сформированного общего видения по их разрешению, с применением элементов и механизмов из разных сфер человеческой деятельности для конструирования, проектирования и управления механизмами противодействия глобальным проблемам, тогда как сами механизмы, в свою очередь, учитывают законы развития жизни в качестве космопланетарного явления.

Логическим развитием данного подхода стало формирование идеи т.н. «ноосферного языка», которая базируется на подходах В. Вернадского. Несколько детализируя, отметим, что исходной основой точного научного знания является язык пространства-времени, позволяющий выразить отдельные формы движения на универсальном для человечества языке. Данный аспект видится важным, учитывая, что время и пространство воспринимаются в качестве единого целого, но обладают разным выражением (время заполнено событиями, а пространство заполнено материей и энергией), что позволяет изучать не только симбиоз пространства и времени (по отдельности), а единое явление, в рамках которого наблюдается взаимодействие пространства и времени. В результате данного подхода В. Вернадский пришел к выводу, что ноосферный язык должен обладать четкими пространственно-временными составляющими.

Данный (ноосферный) язык, является многомерным пространственно-временным языком, позволяющим объединить в единую систему законы различных научных парадигм, а также позволяет установить связь между духовными, социальными, естественными мерами взаимодействия, а также, на основе использования Единого (доступного человеческому сознанию языка), предоставляет возможность создавать новые знания о законах и взаимодействии в рамках системы «Космос – Земля – Биосфера – Человечество – Человек» [2, С.167]. В рамках данного подхода, также видится уместным отметить позицию Н. Федорова, по мнению которого важным аспектом видится синтез наук в космическом масштабе, тогда как одной из ключевых характеристик системы становятся практические исследования, систематизация опыта, многосторонняя (всеобщая регуляция – управление слепой силой на уровне человека, планеты, Солнечной системы и Вселенной), и достигнутый (показательный для общества), результат [3, С.87]. Исходя из этого, следует отметить, что ученые из разных областей знаний должны работать на основе кооперации с целью познания природы, познания человека, познания физического и душевным состоянием, что позволит разгадать тайну бессмертия.

Немаловажно отметить и тот факт, что внимание данным проблемам уделяется и на официальном международном уровне, примером чего может являться речь Генерального секретаря ООН П. Муна в рамках Международной конференции по устойчивому развитию (2012 г.), в рамках которой было отмечено, что мир, на современном этапе развития, находится в условиях беспрецедентного кризиса, что приводит к необходимости пересмотра нынешней модели глобального развития мира и новых способов способствующих движению общества вперед, что указывает на осознание мировым сообществом важности комплексного противодействия глобальным вызовам и угрозам на современном этапе развития человечества [4].

В условиях глобальной социальной нестабильности, главным принципом, продвигаемым космистами, является идентификация мировых кризисов как объекта общего дела всего человечества. Достижение указанной цели может осуществляться за счет создания универсальной мировой идеологии, а также использования предложенного К. Циолковским толкования религии в качестве фольклорной концепции научно-технического прогресса и совокупности сакральных понятий как задач прикладной науки.

Также космисты отмечают важность научно-технического прогресса, повышение мощности вычислительной техники, что делает возможным компьютерное моделирование интеллекта (мыслящее существо), в конкретном проявлении, и что делает возможным посмертное воспроизведение человека – своеобразную реализацию религиозного символа «воскрешения». Тем не менее, по оценкам Н. Федорова, толкование религиозных символов в прикладной плоскости не должно противоречить убеждениям верующих и должно ставить целью решение конкретных проблем на основе слияния религии и научно-технических приемов управления молекулами, атомами, при ситуативном

отходе от церковных канонов в данной деятельности [5, С.32]. Также важным этапом в концепции космизма является посмертное восстановление личности (патрофикация), предполагающее отказ от механической компиляции атомов и молекул, и приоритет на составлении человека из других материалов и структур (останки, воспоминания, либо актуальные на сегодняшний день цифровые следы), с целью моделирования индивидуальности и личности.

Таким образом, проведенный анализ подтверждает, что философия космизма – это полифоническое явление, структурными компонентами которого являются гуманитарная, естественнонаучная, эзотерическая сферы. Это целостный социокультурный феномен, многозначное и уникальное понятие философской мысли. Активное включение личности (космически планетарного мышления) к коллективному труду, соблюдение гуманистических идеалов, моральных принципов открывает перед человечеством космическую перспективу бытия, обосновывает творческий акт бессмертия – гармонизацию Микрокосмоса с Макрокосмом.

Полагаем, что космизм необходим нашей современности – мир страдает от недостатка духовного насыщения. С учетом стремительных процессов глобализации, активной информатизации общества, непрекращающегося научно-технического прогресса, современный мир обличен в оболочку низкой ценностно-смысловой нагрузки. Говоря иначе – современный мир существует в отсутствии той общей цели, о которой твердит космизм – высшей идеи существования, ибо человек прекратил думать о том, что он не столько является элементом цепного механизма информационного и промышленно-торгового оборота, сколько личность, у которой есть цель непрерывного стремления к совершенству. О таком стремлении и повествуют идеи космизма, закрепляя человека по центру всего бытия не ради превозношения в угоду, а в рамках ответственности человека за весь мир, который его окружает. Космизм дает возможность человеку осознавать себя в качестве личности, через которую возможно «космическое возрастание» мира, его крепость, противодействие глобальным проблемам, а этого можно добиться исключительно через сплочение.

Итак, философия космизма, с ее установкой на действие, соединяет глобальные задачи с конкретным, актуальным проектированием – «здесь и сейчас». Мир сталкивается с серьезными проблемами по широкому спектру социальных, экологических и экономических вопросов, а такие серьезные проблемы, как социальная несправедливость, экономическое неравенство и изменение климата, все больше занимают умы людей во всем мире. Никто не застрахован от воздействия этих проблем. И космизм ставит своей целью вносить вклад в глобальную устойчивость в соответствии с видением: строительство лучшего мира с помощью человека, где приоритеты сотрудничества и взаимопомощи должны стать доминирующими.

Современные процессы глобализации имеют множество противоречий и сопровождаются процессами фрагментации, локализации, культурных конфликтов, национальных проблем. Коммуникация между людьми, обмен

ценностями и идеями вышли на новый уровень и вызвали у многих беспокойство по поводу глобализации, которая может привести к утрате ценностей и стиля жизни, поставить под угрозу любую идентичность, что приводит к антиобщественному поведению, агрессии, военным конфликтам, международным конфликтам, терроризму и т.д. Полагаем, что в условиях современности, в обществе, полном межэтнических, межкультурных конфликтов, в условиях глобального кризиса отягощенного насущными событиями пандемии COVID-19, жизненно важен подъем идей, разрабатываемых космистами: приоритета социальных интересов над интересами личности, отстаивание сотрудничества над конкуренцией, идеей взаимного сотрудничества, помощи, а не борьбы всех против всех, ведущей к гибели человеческой цивилизации.

Список литературы

1. *Weizsaecker E., Wijkman A. Come On! Capitalism, Short-termism, Population and the Destruction of the Planet.* N.Y.: Springer, 2018.
2. Шапошникова Л.В. Космическое мировоззрение – новое мышление XXI века. Том 1. М.: Межд. Центр Рерихов, 2004.
3. Некрасов С.И., Некрасова Н.А. Идеи русских космистов о развитии науки // Булгаковские чтения. 2018. № 12.
4. Report United Nations secretary-General's high-level panel on Global sustainability: Resilient People, Resilient Planet: A future worth choosing // 5 April, 2012. [Electronic resource] URL: https://en.unesco.org/system/files/GSP_Report_web_final.pdf (accessed: 07.12.2020)
5. Назарова Г.Ф. Русский космизм: прошлое настоящее и будущее. Орёл: Модуль-К, 2011.

Ганус Александр Андреевич

студент

МГПУ, Институт права и управления

г.Москва, Россия

e-mail: GanusAA@mgpu.ru

ПРАВА ЧЕЛОВЕКА В СФЕРЕ ТРУДА В УСЛОВИЯХ ПРОТИВОРЕЧИВОГО ВЛИЯНИЯ ГЛОБАЛЬНЫХ ЦИФРОВЫХ ПРОЦЕССОВ 4.0

Аннотация. В статье исследована проблема реализации трудовых прав человека в условиях противоречивого влияния глобальных интеграционных процессов. Делается вывод, что уменьшению негативных последствий глобальных цифровых технологий 4.0 и преодолению глобальных вызовов социальной справедливости будут способствовать максимальная реализация прав человека и доступность к базовым услугам, в т.ч. к образованию, здравоохранению, социальному обслуживанию в любой точке планеты. Обосновывается необходимость прогрессивного развития международного права в виде разработки и принятия соответствующих нормативных актов.

Ключевые слова: глобальные процессы, глобальные вызовы, трудовые права человека, прогрессивное развитие международного права.

DOI: 10.46865/978-5-901640-36-4-2021-96-99

Ganus Alexander Andreevich

Student

Moscow City University, Institute of Law and Management

Moscow, Russia

e-mail: GanusAA@mgpu.ru

HUMAN RIGHTS AT WORK IN THE CONTEXT OF THE CONTRADICTIONARY INFLUENCE OF GLOBAL DIGITAL PROCESSES 4.0

Abstract. The article examines the problem of the implementation of human labor rights in the conditions of the contradictory influence of global integration processes. It is concluded that the maximum realization of human rights and access to basic services, including education, healthcare, and social services anywhere in the world will contribute to reducing the negative consequences of global digital technologies 4.0 and overcoming global challenges of social justice. The necessity of progressive development of international law in the form of the development and adoption of appropriate normative acts is substantiated.

Keywords. global processes, global challenges, human labor rights, progressive development of international law.

Четвертая глобальная промышленная революция [15] берет свое начало XXI веке и оказывает огромное влияние на все сферы жизни общества, включая сферу труда. Дальнейшее усиление столкновений интересов [12] и противоречивого развития глобальных процессов [13] в эпоху цифровой промышленной революции предопределяет актуальность исследования влияния новых глобальных технологий на трудовые отношения и права человека [3, 5]. Необходимо исследовать перспективы международного сотрудничества в современном глобальном эволюционном контексте [7, 9].

Трудовые права человека определяются как наиболее существенные возможности в сфере труда, закрепленные в нормах международного и внутригосударственного права.

Эволюция международно-правового закрепления трудовых прав человека неразрывно связана с учреждением в 1919 г. Международной организации труда (МОТ). А после 1945 г. ключевая роль по защите прав человека принадлежит ООН [6]. На универсальном уровне трудовые права закреплены в: Всеобщей декларации прав человека (1948), Международном пакте об экономических, социальных и культурных правах (1966) и др. На региональном уровне выделим Европейскую конвенцию о защите прав человека и основных свобод (1950), Европейскую хартию об основных социальных правах трудящихся (1989), Европейскую конвенцию «О правовом статусе трудящихся-мигрантов» (1977). В Российской Федерации трудовые права закреплены в Конституции РФ (1993), Трудовом Кодексе РФ (2001) и иных нормативных актах.

Современные глобальные процессы 4.0 направлены на формирование единой планетарной обществотехноприродной системы, где ключевая роль принадлежит новым цифровым технологиям (большие данные, интернет вещей, искусственный интеллект, кибернетические системы и др.) [15]. В последнее десятилетие влияние цифровых технологий на трудовые отношения и трудовые права существенно усилилось. Многие люди, прежде всего из развитых государств современного мира, ожидают от внедрения цифровых технологий существенного повышения производительности труда, доходов и качества жизни. Так по данным исследования «Евробарометра», более 70% жителей Европейского Союза оптимистично оценивают перспективы внедрения новых технологий [4].

Однако, уже сегодня очевидно, что технологические инновации создают не только победителей, но и проигравших. Высококвалифицированные рабочие получают больше пользы от новых технологий чем другие работники, что приводит к большему неравенству доходов и заработной платы.

Цифровые и коммуникационные технологии также изменили характер работы: они позволяют работникам проявлять большую гибкость – не только с точки зрения мест, где они могут работать, но и с точки зрения достижения лучшего баланса между работой и семьей. Эта гибкость распространяется на более широкий выбор работодателей. Все больше людей теперь работают неполный рабочий день, как подрядчики или фрилансеры. Такие нестандартные

схемы работы обеспечивают большую гибкость. Однако они также оставляют работников в небезопасных условиях занятости и дохода, с более слабой переговорной силой по сравнению с традиционными работниками, принадлежащими к профсоюзам. Новые технологии также ослабили профсоюзы и другие институты рынка труда. Технологии, ориентированные на повышение квалификации, привели к сокращению доли работников средней квалификации, которые когда-то составляли костяк профсоюзов, в общей рабочей силе. Все эти факторы влияют на неравенство в оплате труда.

В то же время цифровые инновации открывают новые возможности в таких секторах, как здравоохранение и финансы. Достижения в области мобильных технологий устранили необходимость в дорогостоящих стационарных линиях связи и обеспечили удаленным районам доступ к сетям связи и Интернет через мобильные телефоны. Это позволило применению цифровых технологий в здравоохранении и мобильном банкинге расширить их охват на отдаленные районы с недостаточным уровнем обслуживания, а также на другие бедные общины.

Эти технологии могут способствовать ускорению развития и созданию более инклюзивных обществ. Однако для того, чтобы использовать их потенциал, мировому сообществу и правительствам необходимо разработать стратегии, направленные на то, чтобы сделать новые технологии доступными для всех, особенно для находящихся в неблагоприятном положении слоев общества. Если бы каждый имел доступ и возможность использовать их, новые технологии могут помочь уменьшить неравенство [14]. В указанном ключе необходимо прогрессивное развитие международного права [2].

В итоге отметим, что весьма противоречивые глобальные процессы 4.0 остановить невозможно [1], а их неоднозначное влияние на реализацию трудовых прав будет усиливаться. Уменьшению негативных последствий глобальных цифровых технологий 4.0 [8] и преодолению глобальных вызовов социальной справедливости будут способствовать максимальная реализация прав человека [10] и доступность базовых услуг [2], в т.ч. образования, здравоохранения, социального обслуживания в любой точке планеты. Следует согласиться с А.Д. Урсулом о ключевой роли образования в переходе к устойчивому развитию цивилизации [11].

Список литературы

1. Бурьянов С.А. Принцип неприменения силы или угрозы силой в условиях усиления глобальных процессов // Евразийский юридический журнал. № 9 (100). 2016. с. 8-15.
2. Бурьянов С.А. Чрезмерная социальная дифференциация как глобальный вызов устойчивому развитию цивилизации // Интеллектуальная культура Беларуси: когнитивный и прогностический потенциал социально-философского знания : материалы Четвертой междунар. науч. конф. (14–15 ноября 2019 г., г. Минск). В 2 т. Т. 2 / Ин-т философии

- НАН Беларуси ; редкол. А. А. Лазаревич (пред.) [и др.]. Минск : Четыре четверти, 2019. 384 с. С. 41-43.
3. Вопросы глобализации культуры и защиты культурных прав человека и гражданина (междисциплинарное исследование): монография. Под общ. ред. А.И. Кривенького, С.А. Бурьянова. М.: МГПУ, 2018. 200 с.
 4. Всемирный банк. 2019 год. Доклад о мировом развитии 2019 «Изменение характера труда». Вашингтон, округ Колумбия: Всемирный банк. doi:10.1596/978-1-4648-1328-3. Лицензия: Creative Commons Attribution CC BY 3.0 IGO. Электронный ресурс. URL: https://www.un.org/ru/events/safeworkday/assets/pdf/WDR-2019-RUSSIAN_March_2019.pdf (дата обращения: 20.03.2021).
 5. Гражданские права человека: современные проблемы теории и практики (под ред. Ф.М. Рудинского). Волгоград. 2004. 452 с.
 6. Карташкин В.А. Организация Объединенных Наций и международная защита прав человека в XXI веке: монография. М.: Норма: ИНФРА-М, 2015. 176 с.
 7. Ильин И.В., Урсул А.Д. Образование, общество, природа. Эволюционный подход и глобальные перспективы. М.: Изд. Московского университета. 2016. 553 с.
 8. Леншин С.И. Совершенствование правового режима цифровизации экономики России по обеспечению ее обороноспособности и безопасности // Шаг в будущее: искусственный интеллект и цифровая экономика: Smart Nations: Экономика цифрового равенства. Материалы III Международного научного форума. М. 2020. С. 337-341.
 9. Лукашук И. И. Глобализация, государство, XXI век. М., 2000. 262 с.
 10. Права человека в условиях глобализации и их защита в международном частном праве (междисциплинарное исследование): Коллективная монография: в 2-х книгах. Книга I. (Под ред. А.И. Кривенького). М.: МГПУ. 2016. 212 с.
 11. Урсул А.Д. Становление образования глобального мира // Век глобализации. №2. 2019. С. 49-60.
 12. Чумаков А.Н. Глобальный мир: столкновение интересов. Монография. М. 2018. 512 с.
 13. IV Международный научный конгресс «Глобалистика-2015»: перспективы развития международного права в условиях глобализации общественных отношений // Евразийский юридический журнал. № 10 (89). 2015. с. 348-353.
 14. UNDESA World Social Report 2020. – URL: <https://www.un.org/development/desa/dspd/world-social-report/2020-2.html> (дата обращения: 20.03.2020).
 15. Schwab К. The Fourth Industrial Revolution. Crown Business. New York. 2017. 192 p.

Германова Ксения Андреевна

Магистр

Российский государственный социальный университет

г. Москва, Россия

e-mail: ksenia_09.02@mail.ru

Хаджаев Зобир Шарифович

Магистр

Российский государственный социальный университет

г. Москва, Россия

e-mail: zabir125@gmail.com

Научный руководитель – Фомина Светлана Николаевна

МЕЖЪЯЗЫКОВАЯ И МЕЖКУЛЬТУРНАЯ КОММУНИКАЦИЯ СТУДЕНТОВ В РОССИЙСКИХ ВУЗАХ В КОНТЕКСТЕ ОБРАЗОВАТЕЛЬНОЙ МИГРАЦИИ

Аннотация. Настоящая статья включает анализ и объяснение важности межъязыковой и межкультурной коммуникации студентов в контексте образовательной миграции. Практика показывает, что большую часть образовательной миграции составляют потоки учебных мигрантов, приезжающих с целью получения образования в школах, средних профессиональных учреждениях и вузах. В статье уделено внимание исследованию подготовки студентов к взаимоотношениям с другими этносами, имеющие культурные отличия, социальные традиции и свое общественное устройство. Рассмотрены факторы, способствующие уменьшению неопределённости и неуверенности при общении со студентами-носителями других культур, а также определена теория межкультурной коммуникации – теория уменьшения неуверенности и неопределённости, как наиболее важная из всех существующих теорий межкультурной коммуникации.

Ключевые слова: образовательная миграция, межкультурная коммуникация, межъязыковая коммуникация, межэтническое взаимодействие.

DOI: 10.46865/978-5-901640-36-4-2021-100-109

Germanova Kseniia Andreevna

Master Degree Student

Russian State Social University

Moscow, Russia

e-mail: ksenia_09.02@mail.ru

Khadzhaev Zobir Sharifovich

Master Degree Student

Russian State Social University

Moscow, Russia

e-mail: zabir125@gmail.com

Scientific adviser - Fomina Svetlana Nikolaevna

INTERLANGUAGE AND INTERCULTURAL COMMUNICATION OF STUDENTS IN RUSSIAN UNIVERSITIES IN THE CONTEXT OF EDUCATIONAL MIGRATION

Abstract. This article includes an analysis and explanation of the importance of interlanguage and intercultural communication of students in the context of educational migration. Practice shows that most of the educational migration is made up of flows of educational migrants who come to receive education in schools, secondary vocational institutions and universities. This article will focus on the study of the preparation of students for relationships with other ethnic groups that have cultural differences, social traditions and their social structure. The factors contributing to the reduction of uncertainty and uncertainty when communicating with students-carriers of other cultures are considered, and the theory of intercultural communication is determined - the theory of reducing uncertainty, as the most important of all existing theories of intercultural communication.

Key words: educational migration, intercultural communication, interlingual communication, interethnic interaction.

Образовательная миграция является предметом значительного интереса представителей различных научных дисциплин: демографии, экономики, статистики, культурологии, антропологии, политологии и права, поскольку объяснить многообразие её аспектов, причин и последствий не представляется возможным в рамках какой-либо отдельной науки. Под образовательной миграцией понимают совокупность перемещений людей с целью получения образования различного уровня и на различные сроки. Она охватывает как внутренние, так и внешние перемещения и всегда направлена на получение новых профессиональных или научных компетенций.

Масштабы образовательной миграции в условиях глобализации стабильно растут, в нее вовлекается все большее количество людей [4].

В России студенческая иммиграция по объемам миграционного потока занимает третье место после трудовой иммиграции. Согласно данным ЮНЕСКО (Организация Объединённых Наций по вопросам образования, науки и культуры), по численности иностранных студентов Россия занимает седьмое место в мире после США, Великобритании, Австралии, Франции, Германии и Канады [2].

Практика показывает, что большую часть образовательной миграции составляют потоки учебных мигрантов, приезжающих с целью получения образования в школах, средних профессиональных учреждениях и вузах [1].

Структуру международной образовательной миграции можно представить следующим образом (рис. 1):



Рис. 1. Структура международной образовательной миграции

Анализ статистических данных показывает, что численность иностранных студентов в российских вузах довольно велика – 244,6 тыс. человек в 2016/2017 учебном году (рис. 2) [5].

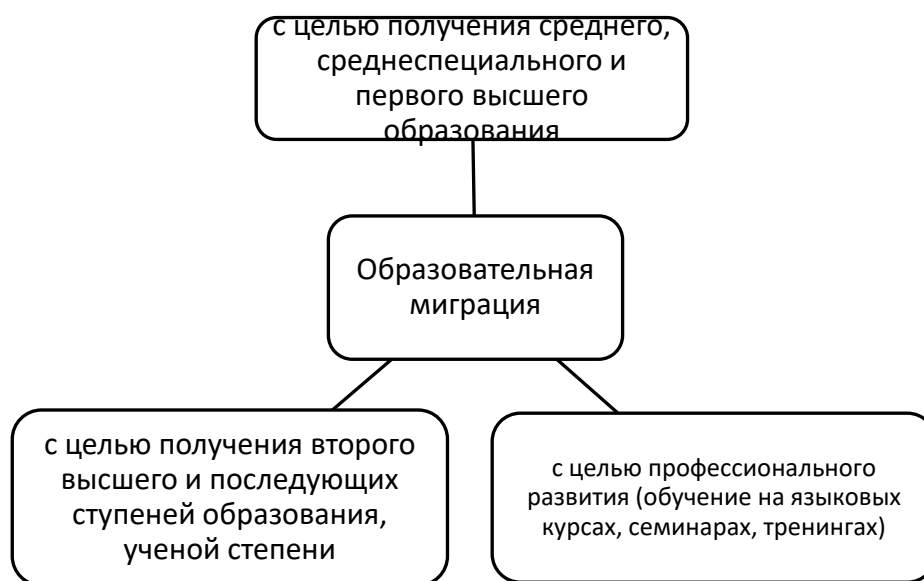

Рис. 2. Численность иностранных студентов в России, человек

Источник: Данные Федеральной службы государственной статистики [5]

На протяжении последних десяти лет отмечается устойчивая положительная динамика численности иностранных студентов в России.

В 2013/14 учебном году численность иностранных студентов в государственных вузах была больше 160 тыс. человек. На начало 2016 года их численность превысила 200 тыс. человек, что говорит о высокой привлекательности российского образования среди иностранной молодёжи.

Начиная с 2013 г., в статистике ведётся учёт иностранных студентов, обучающихся в частных вузах. Численность данной категории студентов в 2016/17 учебном году уменьшилась по сравнению с предыдущим годом, что косвенно говорит о желании иностранных студентов учиться именно в государственных образовательных учреждениях [7].

На начало 2016/2017 учебного года в российских вузах обучались почти 244 тысячи иностранцев — 5,5% от общего числа студентов.

Большая часть абитуриентов (79,2%) поступают в российские вузы из стран бывшего СССР. Доля абитуриентов из стран дальнего зарубежья в российских вузах составляет 20,8% (табл. 1, 2).

Таблица 1

Распределение численности иностранных студентов по странам бывшего СССР

Страна	тыс. чел.
Казахстан	50,7
Узбекистан	16,8
Туркмения	15,9
Украина	12,1
Таджикистан	12,0

Источник: данные Росстат, 2016/2017 уч. год

Таблица 2

Распределение численности иностранных студентов по странам дальнего зарубежья

Страна	Тыс. чел.
Китай	13,5
Индия	6,6
Вьетнам	3,3
Монголия	2,2
Малайзия	1,8

Источник: данные Росстат, 2016/2017 уч. год

Абитуриенты из дальнего зарубежья едут, как правило, из стран Азии и Африки (рис. 3).



Рис. 3. Распределение численности иностранных студентов по странам дальнего зарубежья

На рисунке 3 видно, что большая часть иностранных абитуриентов (56,8%) поступают в вузы из стран Азии, затем Африка южнее Сахары (15,9%) и Северная Африка и Ближний Восток (18,5%). Меньше всего студентов приезжает из Северной Америки, Австралии и Океании (0,5%).

Большая часть иностранных студентов поступают в московские вузы. Это связано, прежде всего, с престижностью вузов и качеством образования, а также с большим выбором перспективных направлений обучения. Треть всех иностранных студентов приходится в сумме на Москву (25%) и Санкт-Петербург (9,7%). Далее идут Омская и Томская области - 4,8% и 4,2% соответственно.

Наиболее популярным вузом среди иностранных студентов является Российский университет дружбы народов (РУДН). В нём обучается 5139 иностранцев (на 2016/2017 учебный год). Для сравнения: в МГУ имени М.В Ломоносова число иностранных студентов составляет 1637 человек, и занимает шестое место в рейтинге вузов с наибольшим количеством иностранных студентов.

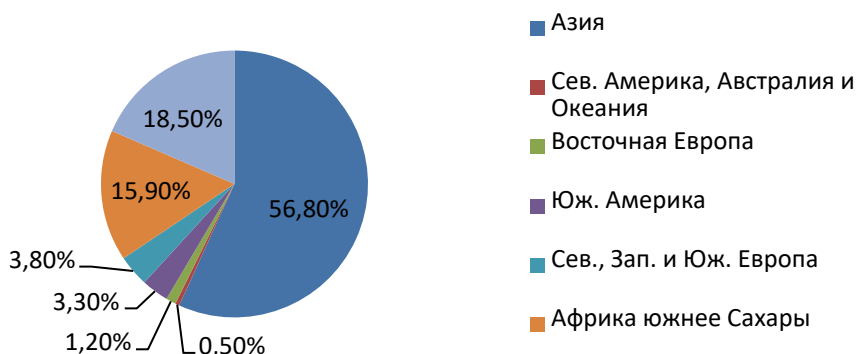
По результатам анализа приведённых данных можно сделать следующие выводы:

1. Численность иностранных студентов, обучающихся в России, растёт.
2. Наибольший поток студентов приходится на бывшие республики СССР, далее из стран Азии, Северной Африки и Ближнего Востока.
3. Треть иностранных студентов, обучающихся в России, сконцентрирована в Москве и Санкт-Петербурге.

Иностранные студенты, которые выбрали для себя образование в России, сталкиваются с различиями, обусловленными культурой. Это приводит к разновидности коммуникации, которая называется межкультурной, при которой коммуниканты пользуются специальными языковыми и социокультурными знаниями и дискурсивными стратегиями. Используя всеобщий интернациональный язык, они приобщаются к глобальному миру, пониманию культурных особенностей других студентов, и всё это осуществляется в процессе межкультурной и межъязыковой коммуникации.

Межъязыковая коммуникация является средством общения людей разных наций и народов. Выделяют прямую и опосредованную межъязыковую

коммуникацию. Отличительная черта опосредованной межъязыковой коммуникации - включение в себя промежуточной фазы, помимо двух обычных фаз коммуникативного процесса. Промежуточная фаза представляет собой фазу языкового посредничества, осуществляемая языковым посредником.

Межъязыковая коммуникация предполагает переход с одного языка на другой, она бывает следующих видов:

1. Носитель одного языка и носитель другого языка говорят на языке одного из носителей.
2. Носитель одного языка и носитель другого языка говорят на третьем языке – языке–посреднике.
3. Носитель одного языка и носитель другого языка говорят на своих языках, общение происходит через переводчика – медиатора.

В процессе приобщения к новой культуре коммуниканты испытывают культурный шок. Причинами культурного шока могут быть: климат, языковые особенности, социальные роли и т.д. Признаки культурного шока выделяют следующие: ностальгия, повышенный сон, головная боль и боль в желудке, чувства безнадёжности и одиночества, повышенный сон, раздражительность, разочарование и др.

Каждого индивида культурный шок затрагивает по-разному. Первые несколько недель люди рады всему новому и очарованы этим. Данная стадия – медовый месяц – длится от нескольких дней или недель до шести месяцев. В основе второй стадии лежит враждебное и агрессивное отношение к стране-организатору. Данная враждебность обусловлена подлинными трудностями, испытываемая человеком в процессе адаптации. Существуют определённые проблемы – проблемы осуществления покупок, транспортировки и др., к которым страна-организатор относится равнодушно. Люди принимающей страны осуществляют помощь, но они не понимают большой озабоченности по поводу данных трудностей, вследствие этого они не могут нравиться, поэтому человек проявляет агрессию, осуществляет попытки объединения с другими людьми из родной страны для того чтобы критиковать принимающую страну.

Попытки в поисках убежища в группах других людей из родной страны характеризуются наклеиванием эмоциональных этикеток, которые известны как стереотипы. Вторая стадия культурного шока, своего рода, кризис в период болезни, если человек выйдет из него, то останется в принимающей стране, если же нет, то покинет страну, прежде чем достигнет стадии нервного срыва.

Если человек преуспевает в изучении нового языка и культурных особенностей принимающей страны, для него открывается путь в новую культурную окружающую среду. Человек всё также испытывает трудности, но на данной стадии он относится к ним как то, что он должен решить. Также характерной чертой для данной стадии является проявление чувства юмора, критика сменяется шутками о людях принимающей страны, а также человек сам подшучивает над своими трудностями. То есть, он находится на пути к восстановлению.

Следующая стадия характеризуется законченностью социально-психологической адаптации. Личность осуществляет свою деятельность без чувства беспокойства и страха, хотя моменты социального напряжения остаются. Только при полной адаптации социального общения, данное напряжение исчезнет. Он начинает испытывать удовольствие от общения с представителями других культур, хотя и долгое время он будет понимать, что говорит коммуникант, но он не всегда будет уверен в том, что имеется им в виду.

Иностранные студенты, как правило, испытывают культурный шок при столкновении с культурой принимающей страны и при межэтническом взаимодействии. Проблема межэтнического взаимоотношения и повышение этнической идентичности в последнее время имеет особое значение в гуманитарных и общественных науках. Миграция этносов и воздействующие на неё социальные, экономические и политические факторы влияют на межкультурную коммуникацию между народами и их представителями. Взаимоотношения между культурами в мире в условиях глобализации и интеграции совершенствуют культурные связи в самых различных областях человеческой жизнедеятельности, таких как: туризм, спорт, личные контакты и т.д. [9].

Перед учреждениями высшего образования ставится задача сформировать не только профессиональные знания и навыки у студентов, но и подготовить их к взаимоотношениям с другими этносами, имеющими свои культурные отличия, социальные традиции и своё общественное устройство. Важным индикатором такого обучения является усвоение правил кросс-культурного общения, что даёт возможность для использования положительного опыта взаимоотношений с представителями иных культур и самосовершенствования личности выпускника.

Исследования в данной сфере показывают, что администрация вуза и преподавательский состав слабо или вовсе не формируют у студентов знания, как вести себя в сложных ситуациях, возникших при кросс-культурном общении с другими культурами. Поэтому перед вузами стоят задачи формирования у студентов знаний и навыков межкультурного общения.

Сущность межкультурной коммуникации впервые раскрыли Г. Трейгер и Э. Холл в 1954 в своей работе «Культура и коммуникация. Модель анализа», согласно которой межкультурная коммуникация – это идеальная цель, к которой стремится каждый индивид, имеющий желание как можно быстрее и качественнее адаптироваться к новой для себя среде. С того времени прошло много лет, и теоретическая база этого процесса пополнилась новыми разработками и исследованиями, например, были раскрыты характерные черты межкультурного общения. Коммуникация является межкультурной тогда и только тогда, когда общение осуществляется между представителями разных культур. Отличия между ними приводят к проблемам в коммуникации, потому что у носителей разных культур по-своему происходит дешифровка сообщений во время коммуникации.

В кросс-культурном общении вероятность недопонимания значительно возрастает, поскольку отношение коммуникантов к различным культурам нередко нарушает их ожидания. Первопричиной этому является то, что люди основывают толкования сигналов на своём жизненном опыте и своей родной культуре. Вот почему поведение других людей (иностранных студентов), основанное на различном опыте и культуре, может быть неверно истолковано российскими студентами. В подобных случаях студенты чувствуют беспокойство, неуверенность из-за невозможности предсказать дальнейший ход процесса общения и его конечный исход [8].

Научным решением проблемы коммуникативной неуверенности в студенческой среде стала так называемая теория редукции (уменьшения) неуверенности. Её основоположник К. Бергер считал, что благодаря специальным методам общения коммуникантов, относящихся к разным культурам, может быть усовершенствовано и улучшено. Цель этих методов заключается в том, чтобы изменить ожидания каждого студента от общения с другой культурой и тем самым сократить когнитивную неуверенность и беспокойство от знакомства с новой культурой.

Исходные данные заключаются в том, что каждый студент хочет более полно понимать, что ему ждать от взаимодействия с иностранным студентом (для студентов иностранцев – что ждать от российских студентов) – нормального или отклоняющего поведения (вознаграждения или наказания). Редукция неуверенности (снижение неопределенности) в этом случае заключается в построении людьми (студентами иностранными и российскими) прогнозов (до начала действия) и в интерпретации действий после их выполнения.

В теории выделяют 3 метода (стратегии) снижения неуверенности при общении со студентами-представителями другой культуры, такие как:

- пассивная стратегия – наблюдение за российскими студентами (иностранными студентами) без участия в процессе общения (сравнение, аналогия, выявление реакций на определенные сообщения);
- активная стратегия – иностранный студент взаимодействует с российским студентом, задаёт ему вопросы и получает нужную для коммуникации информацию;
- интерактивная стратегия – прямые взаимоотношения с субъектом коммуникации, в процессе которой задаются интересующие вопросы и формируются попытки самораскрытия и т.д. Определенно, это самый оптимальный метод поведения и общения

Рассмотрим ряд факторов, способствующих уменьшению неопределённости и неуверенности при общении со студентами-носителями других культур. Они включают [6]:

- положительные ожидания от общения с иностранными студентами;
- наличие схожих качеств между контактирующими группами;
- конструктивные замечания и советы от представителей других групп;
- более личные и дружеские отношения с иностранными студентами;

- базовое знание родного языка иностранного студента, с которым происходит общение;
- достаточное знание о ценностях чужой культуры;
- терпимое отношение к неопределённости;
- положительное ожидание в процессе межкультурной коммуникации, настрой на эффективное и конструктивное общение и поведение к иной культуре, её нормам и правилам.

Благодаря этим методам, стратегиям и действию факторов студенты (российские и иностранные) быстрее адаптируются к различиям в другой культуре, и межкультурная коммуникация становится эффективнее.

Теория уменьшения неуверенности и неопределённости демонстрирует, как можно изменить ожидания конкретного студента от знакомства с новой культурой, а также уменьшить его неопределённость и беспокойство. Данная теория, без сомнения, является наиболее важной из всех существующих теорий межкультурной коммуникации.

Список литературы

1. Алексеева Е.Н. Особенности и перспективы образовательной миграции в эпоху глобальных трансформаций // Вестник Моск. ун-та. -Серия 18. Социология и политология. – 2015. – № 4 – С. 113-136.
2. Арефьев А.Л., Шереги Ф.Э. Иностранные студенты в российских вузах [Текст] // Министерство образования и науки Российской Федерации. - М.: Центр социологических исследований, 2014. – 228 с.
3. Концепция государственной миграционной политики Российской Федерации на период до 2025 года // Справочная правовая система «Консультант Плюс» [Электронный ресурс]. – URL: http://www.consultant.ru/document/cons_doc_LAW_131046/ (дата обращения: 29.11.2020 г.).
4. Письменная Е.Е. Социальные последствия учебной иммиграции в Россию (вопросы теории и методики исследования). Дисс. ...д-ра социол. наук по спец-ти 22.00.03 – Экономическая социология и демография. – М.: ИСПИ РАН, 2009. – 328 с.
5. Россия в цифрах. Федеральная служба государственной статистики [Электронный ресурс]. – URL: http://www.gks.ru/wps/wcm/connect/ect/rosstat_main/rosstat/ru/statistics/publications/catalog/doc_1135075100641 (дата обращения: 29.11.2020 г.).
7. Садохин А. П. Межкультурная коммуникация / А. П. Садохин. М.: Альфа-М; ИНФРА-М, 2017. – 288 с.
8. Сивоплясова С.Ю., Мосягина Г.П. Образовательная иммиграция в Россию: динамика, последствия, политика / Сборник трудов участников VII Всероссийской научно-практической конференции «Современное непрерывное образование и инновационное развитие» // Под ред. проф. А.Н. Царькова и проф. И.А. Бугакова. – Серпухов: МОУ «ИИФ», 2017. - 901-905.

9. Смокотин В.М., Гураль С.К. Взаимоотношения языка и культуры и этнокультурная идентичность в процессе становления языка всемирного общения // Иностранные языки: лингвистические и методические аспекты. - 2015. - № 32. - С. 210–219.
10. Хлыщева Е.В. Проблема толерантности в диалоге культур / Е.В. Хлыщева // Философские науки. – 2018. - №4. – С. 46-57.

Горбачева Мария Николаевна

студент

МГПУ, Институт права и управления

г.Москва, Россия

e-mail: Maria.gorbachevaa.97@mail.ru

ПРОБЛЕМЫ ДОСТИЖЕНИЯ ТОЛЕРАНТНОСТИ И ПРОТИВОДЕЙСТВИЯ НЕТЕРПИМОСТИ В СИСТЕМЕ ОБРАЗОВАНИЯ В УСЛОВИЯХ ГЛОБАЛЬНЫХ ПРОЦЕССОВ

Аннотация. В статье исследована проблема достижения толерантности и противодействия нетерпимости в условиях глобальных интеграционных процессов и глобальных вызовов. В указанном ключе рассмотрены проблемы реализации прав человека. Делается вывод, что проблематика формирования толерантности и противодействия нетерпимости должна найти отражение в глобалистике и глобальных исследованиях, а также в глобальном образовании.

Ключевые слова: глобальные процессы, глобальные вызовы, глобальное образование, права человека, толерантность, нетерпимость, светскость государства.

DOI: 10.46865/978-5-901640-36-4-2021-110-115

Gorbacheva Maria Nikolaevna

Student

Moscow City University, Institute of Law and Management

Moscow, Russia

e-mail: Maria.gorbachevaa.97@mail.ru

PROBLEMS OF ACHIEVING TOLERANCE AND COUNTERING INTOLERANCE IN THE EDUCATION SYSTEM IN THE CONDITIONS OF GLOBAL PROCESSES

Abstract. The article investigates the problem of achieving tolerance and countering intolerance in the context of global integration processes and global challenges. In this vein, the problems of the realization of human rights are considered. It is concluded that the problems of forming tolerance and countering intolerance should be reflected in global studies and global studies, as well as in global education.

Key words: global processes, global challenges, global education, human rights, tolerance, intolerance, secularity of the state.

Проблемы достижения толерантности и противодействия нетерпимости является крайне актуальными в условиях глобальных интеграционных процессов и глобальных вызовов, поскольку требуют объединенных действий

государств и народов для их преодоления [3]. Необходимо рассмотреть перспективы указанной проблематики и смежных категорий в глобалистике и глобальных исследованиях, а также в глобальном образовании.

Права человека, как обеспечение его правовых возможностей в целях развития на основе равноправия, опираются на толерантность и противодействие нетерпимости [7]. Соответственно светскость государства, под которой следует понимать его мировоззренческий нейтралитет, является их важнейшей специальной гарантией не только права на свободу совести, но и всех прав человека [1]. Это вытекает из тесной взаимосвязи этнического и конфессионального факторов, а также зависимости равноправной реализации прав человека без дискриминации от нейтрального отношения государства к мировоззренческой сфере [2].

Независимо от того, кто участвует в формировании толерантности: государственные органы, различные общественные и образовательные организации, отдельные преподаватели, при разработке и в ходе реализации профилактических мер и мероприятий следует учитывать форму и степень проявления нетерпимости, которая проявляется в определенной социальной среде.

Теоретико-правовые вопросы противодействия нетерпимости в условиях государственной и муниципальной образовательной системы на сегодняшний день предполагает грамотный подход к целому ряду ключевых аспектов. Они представлены расширением квалификационного уровня всех участников образовательного процесса с содействием в высокоэффективном формировании воспитательного процесса и профилактике посредством внедрения технологий для диагностирования и мониторинга нетерпимости в организациях образовательной системы.

Важно содействовать устранению нетерпимости в процессе создания и становления оптимальных условий научно-образовательного процесса и всей информационной среды, что будет способствовать правовому просвещению с формированием чувства уважения в отношении правовых гарантий и свобод каждого человека, неприятие дискриминации [6].

У каждой этнической группы есть своя групповая идентичность, которая отражает ее реальные и мнимые, довольно строго определенные характеристики. Каждая нация, так или иначе, интуитивно взаимосвязана, а оценивать национальные обычаи и костюмы очень сложно, и их восприятие неизменно находится в зависимости от того, кто дает оценку и с какой точки зрения. Иррациональность предрассудков заключается не только в том, что они могут наличествовать вне зависимости от индивидуального опыта. Не менее важно, что отношение в целом фактически не зависит от тех конкретных характеристик, обобщением которых оно претендует.

Национальная нетерпимость между разными этническими группами всегда находила разные формы выражения. Злободневность и актуальность национального вопроса в современном мире обусловлена ускоренными темпами, в особенности в цивилизованных державах, формирования движения

национальной ассимиляции, сокрушающего классические общенациональные лимитирования и все сопряженные с ними форматы этнической идентичности. С целью раскрытия психолого-педагогических обстоятельств и учреждения межнациональной толерантности у студентов необходимо изучить содержание, формы, методы, технологические процессы обучения, а помимо прочего психологические и возрастные отличительные черты подростков, или все то, что непосредственно оказывает большое влияние на эффективность преподавания. В этом плане образовательный процесс должен быть направлен на наилучшее разрешение проблемы подъема культуры межнациональных взаимоотношений.

Неоспоримым является тот факт, что такое понятие, как «толерантность», достаточно хорошо известно основной массе респондентов, тем не менее, его сегодняшнее правовое представление в виде уважения на основных принципах равенства и правомерного поведения, зафиксировано исключительно у ориентировочно одной трети представителей молодежной среды. С учетом еще одного формата, предполагающего уважительное отношение независимо от отличий, правильное восприятие толерантности обнаружено у значительного количества представителей подрастающего поколения. При этом, общее понимание толерантности в качестве терпимости представляется недостаточно корректным с юридической точки зрения, потому что не в полной мере нацелено на признание принципов равноправия. Уровень восприятия толерантности в настоящее время достаточно высокий, несмотря на то, что в молодежном окружении он, в некоторой степени, заметно ниже, чем во взрослом окружении. Указанный аспект напрямую касается так же и степени оценивания значения равноправия, являющегося также высоким, но весьма далеким от идеального показателя.

Многие участники образовательного процесса в государственной и муниципальной системе с отдельными оговорками, но, тем не менее, не обращают повышенного внимания на национальные отличия в процессе выбора друзей, однако, не опровергают разных отрицательных стереотипов. Несмотря на тот факт, что большинство не взаимосвязывают опасность с национальной принадлежностью, процент людей, считающих по-другому и явно проявляющих нетерпимость чрезвычайно высокий. Кроме всего прочего, большое количество респондентов полагает корректной взаимосвязь этнической принадлежности и преступности, а также заметно завышает численность преступлений и противоправных действий, совершаемых приезжими [5].

Важно помнить, что расширение и углубление деятельности по формированию толерантного сознания и поведения – это основная задача образовательных учреждений государственного и муниципального. Чтобы развитие толерантности в системе образования было наиболее эффективным, необходимо создавать все необходимые психолого-педагогические условия, подавляющие отрицательные черты и активно поощряющие положительные аспекты. Большое значение имеет разработка модели управления процессом

воспитания толерантности, которая обеспечивает требуемую непрерывность, непрерывность и взаимодействие всего образовательного процесса.

Основным критерием сопоставимости образовательных нормативных правовых актов является характер их несоответствия (коллизии), что также предполагает сугубо соответствующую характеристику разнообразных видов образовательных правовых коллизий, причин и условий, определяющих коллизию образовательного законодательства. Важно обосновать положение о том, что именно коллизия норм в образовательном законодательстве РФ в настоящее время является одним из наиболее серьезных препятствий на пути приведения образовательного законодательства к оптимальному состоянию, формулированию предложений по разработке методологических принципов и правил, теоретических и правовых средств. Немаловажное значение имеют направления изучения и нейтрализации негативных последствий конфликтов в образовательном законодательстве. Одним из наиболее эффективных таких средств может и должна быть кодификация законодательных актов об образовании.

Безусловно, между системами культуры и образования исторически наличествует прямая и непосредственная взаимосвязь. Компонент «культура-образование» логически объединяет рассматриваемые проявления [3,6,9]. Но основы толерантности или нетерпимости, агрессивности или толерантности закладываются культурой. С другой стороны, образование действует как механизм передачи культуры из поколения в поколение и рассматривается нами как важный фактор национальной и глобальной безопасности. К числу важнейших элементов формирования толерантности следует отнести реализацию концепции этнокультурного образования [12].

Отношение к лингвистическому конструированию аспектов неравенства сейчас представляется отражением действительного состояния уровня ксенофобии. В частности, допустимость с точки зрения лингвистической конструкции неравенства большинством респондентов подтверждает сокрытую часть нетерпимости. Помимо всего прочего, внушительных размеров часть анкетированных участников образовательного процесса на государственном и муниципальном уровне, не только допускает, но и практикуют лингвистическое конструирование неравенства.

В декабре 2020 года, в рамках состоявшейся научной конференции, посвященной итогам специального проекта «Этническая толерантность и диагностика нетерпимости в государственной и муниципальной системе образования», организаторы из Института специального образования и психологии и представители кафедры международного права и прав человека Института права и управления МГПУ, озвучили результаты исследования. В рассматриваемом аспекте специалистами обсуждались проблемы, связанные с нетерпимостью в многонациональном государстве и вопросы ксенофобии на этнической почве. С целью выявления открытой и скрытой нетерпимости и показателей восприятия толерантности, рабочими группами указанного проекта проводились опросы в системе образования.

В рамках конференции рассмотрены итоги анкетирования учеников школ и студенчества, а помимо всего прочего и контрольной группы, представленной взрослыми респондентами. В большинстве своем сейчас современные респонденты относят себя к категории толерантных людей, однако целый ряд граждан пребывает под воздействием стереотипов, что свидетельствует о подверженности сокрытой ксенофобии. С целью снижения уровня межэтнической конфликтности участники данного опроса выступили с предложением выполнить реформы информационной политики на государственном уровне с введением в уже существующую сейчас образовательную систему специальной дисциплины с освещением вопросов толерантности и прав человека.

Проект позволил продемонстрировать значительные проблемы и неизбежность формирования системы диагностики и противодействия нетерпимости в государственной и муниципальной образовательной системе. Участники конференции пришли к вполне закономерному выводу о значимости одобрения толерантности и ненасилия, применяя для этой цели специализированные программы в области распространения образования, науки, культуры и коммуникации. Особенно была подчеркнута значимость формирования взаимного уважения, независимо от различий, и устранения нетерпимости для слияния стремлений с целью преодоления глобальных вызовов и свершения устойчивого развития Российской Федерации в частности и мирового сообщества в целом.

Современные глобальные процессы формируют интегрированную общественную систему на основе приоритета прав человека [8]. Для этого необходимо в рамках системы образования формировать высокий уровень равноправия через достижение толерантности, как взаимоуважения вне различий. Мировоззренческий нейтралитет государства, включая государственное образование, является существенной гарантией обеспечения прав человека без дискриминации, а также толерантности и противодействия нетерпимости [4,5].

В итоге, проблематика формирования толерантности и противодействия нетерпимости должна найти отражение в глобалистике [11] и глобальных исследованиях, а также в глобальном образовании [10].

Список литературы

1. Бурьянов С.А. Светскость государства в Российской Федерации. Теоретико-прикладное исследование за 2016-й - начало 2017 года. М. 2017. 195 с.
2. Бурьянов С.А. Свобода совести и светскость государства в Российской Федерации. Теоретико-прикладное исследование за 2009 – начало 2010 г. М. 2010. 173 с.
3. Вопросы глобализации культуры и защиты культурных прав человека и гражданина (междисциплинарное исследование): монография. Под общ. ред. А.И. Кривенького, С.А. Бурьянова. М.: МГПУ, 2018. 200 с.

4. Глобальные процессы и формирование глобального образования (междисциплинарное исследование): коллективная монография: в 2-х кн. / Под общ. ред. С.А. Бурьянова, А.И. Кривенького. Кн. I. М.: МГПУ, 2019. 200 с.
5. Глобальные процессы и формирование глобального образования (междисциплинарное исследование): коллективная монография: в 2-х кн. / Под общ. ред. С.А. Бурьянова, А.И. Кривенького. Кн. II. М.: МГПУ, 2019. 276 с.
6. Матвеева Е.В. Этнокультурные технологии в развитии полиэтнической культуры : учебное пособие / Матвеева Е. В., Сергеева Е. Б., Харитоновна С. А. ; ФГБОУ ВО "Восточно-Сибирский государственный институт культуры". Улан-Удэ : ВСГИК, 2020. 110 с.
7. Права человека в условиях глобализации и их защита в международном частном праве (междисциплинарное исследование): Коллективная монография: в 2-х книгах. Книга I. (Под ред. А.И. Кривенького). М.: МГПУ. 2016. 212 с.
8. Правовое регулирование трансформации российского образования в условиях глобализации в социально-культурной среде. Монография. М.: НИЦ ИНФРА-М. 2019. 174 с.
9. Психолого-педагогические особенности воспитания толерантности у обучающихся колледжей и вузов : методическое пособие / Белов С. А., Бурляева В. А., Демченко Н. Ю. [и др.]. Невинномысск : НГГТИ, 2019. 145 с.
10. Урсул А.Д. Становление образования глобального мира // Век глобализации. №2. 2019. С. 49-60.
11. Чумаков А.Н. Особенности образования в области глобалистики // Век глобализации. №2. 2019. С. 38-48.
12. Этноконфессиональные маркеры современности (опыт историко-философского анализа) : монография / Б. И. Карипбаев, Р. М. Зиязетдинов, Р. Ю. Рахматуллин, П. П. Солощенко. Уфа : Башкирский ГАУ, 2020. 99 с.

Гридчин Игорь Васильевич
Независимый исследователь
член Тульского отделения РФО
г.Тула, Россия
e-mail: igeve@mail.ru

РАСПАД СССР КАК СИНГУЛЯРНАЯ ТОЧКА ИСТОРИИ

Аннотация. Математические модели отражают, преломленную через свой аппарат, объективную действительность. Временной ряд Курцвейла – Модиса так и "спираль Панова - Снукса" как гиперболическая кривая приводят к математической сингулярности исторического времени в районе 2027–2045 гг. Предлагаемая циклическая динамика развития производящей экономики позволяет избежать данного парадокса. Более того она показывает, что распад СССР и явился «сингулярной точкой» истории А.Д. Панова.

Ключевые слова: исторический мегацикл социоестественная история, суперэтнос, поколение, периодизация истории.

DOI: 10.46865/978-5-901640-36-4-2021-116-125

Gridchin Igor Vasilyevich
Independent researcher
member of the Tula branch of the Russian Philosophical Society
Tula, Russia
e-mail: igeve@mail.ru

THE COLLAPSE OF THE USSR - A SINGULAR POINT IN HISTORY

Abstract. Mathematical models reflect, through their apparatus, objective reality. The Kurzweil-Modis time series and the Panov - Snooks spiral as a hyperbolic curve lead to a mathematical singularity of historical time of 2027-2045. The proposed cyclical dynamics of the development of the producing economy allows us to avoid this paradox. Moreover, it shows that the collapse of the USSR was the “singular point” of the history of A. D. Panov.

Keywords. Historical megacycle socio-natural history, superethnos, generation, periodization of history.

1. Периоды и циклы истории мировой цивилизации [4, С.4-13; 7, С.177–183; 8, С.140-143]. Разрабатываемый автором подход к периодизации времени мировой цивилизации предполагает, последовательное сокращение циклов производящей экономики и социального развития мировой цивилизации, включающих в себя по три периода, в кратности близко к трем. Он выдвигает гипотезу, что промежуток времени в 72 года - исторический «квант» времени социальной эволюции человеческой цивилизации (единица

указанного ряда). Временем, близким по длительности смещению точки весеннего равноденствия на 1 градус. Приблизительно за это время сменяются три поколения людей. Средняя продолжительность генетического поколения равна 25–26 лет. Данную единицу времени можно применять и многотысячелетним отрезкам жизни цивилизации. [1, С.37]

Неравномерное сокращение соотношения времени в периодах циклов имеет вид ряда: 1) цикл (1–3–9); 2) (3–9–27); и третий (9–27–81).

При этом в событийном ряде истории, по содержанию проявляется их фрактальность на спирали социальной эволюции в «снятом» виде. Исторический мегацикл производящей экономики, охватывает, время с рубежа XI – X т. до н.э. до последнего десятилетия XX века, продолжительностью 12168 лет = (72*169). И, включает в себя три цикла, каждый последующий втрое короче предыдущего.

I-цикл протяженностью 8424 года состоящий из 3 периодов, (10179–4347 гг. до н. э.; 4347–2403 гг. до н. э.; 2403–1755 гг. до н. э.). II-протяженностью 2808 лет, из 3 периодов (1755 г. до н. э. – 189 г. н. э.; 189 – 837 гг.; 837 – 1053 гг.). И, III - цикл протяженностью 936 лет, состоящий из 3 периодов (1053–1701; 1701–1917; 1917–1989 гг.). Указанные в таблицах даты, начала и концов периодов объективно - условны. Более точны они для истории XX века. И требуют пояснения.

Кризис XV–XIII вв. до н.э. производительных сил первозивилизаций привел к волне переселения народов подобно великому переселению народов в начале 3 - 5 вв. н.э. Она прокатилась от Средиземного моря, до Северного Китая добывая остатки цивилизации бронзы.

То, что сведения о способах и формах ведения хозяйства до начала 1000 г. недостаточны, чтобы уверенно говорить о переходе к феодальному способу производства – отмечает Л. Алаев [1]. Первые мануфактуры проявляются в 13 - 14 вв. (Италия, Нидерланды). Время 1450 - 1550 гг. Л. Е. Гринин датирует вторую треть XV в. и весь XVI век - как начальную (мануфактурную) фазу промышленной революции [9, с. 101,107,127]. С XII в. Зап. Европа сделала решающий шаг вперед – отмечает Л.Б. Алаев. В аграрных технологиях перейдя к вспашке на лошадях вместо пахоты на волах и трехполью. Это век больших распашек, обрабатываемая площадь почти удвоилась. Резко увеличилось население [1, с. 204-205]. С начала XV века началась эпоха Великих географических открытий (ВГО).

И второе. Важнейшее событие периода 648 лет: (1701 - 1053 гг.) происходит во второй его трети (1269 – 1485 гг.) Сыгравшее ключевую роль для этноса восточных славян и России. А именно, фактически цивилизация степи проиграла земледельческой, сначала экономически (по прибавочному продукту), а затем и демографически, и политически. И начала свой путь по эволюционной нисходящей. Крест поверх полумесяца на памятнике - колонне на Поле Куликовом в конечном итоге символизирует именно эту победу (1380 год). И, практически одновременно на другом конце света в Китае (1368 г.), была свергнута династия потомков Чингисхана [6]. В III цикле в II периоде

1701 -1917 гг. в Европе кризис феодализма, закончившийся Великой французской революцией 1789 г. с начала века Франция пережила 30 голодных лет.

Общий вывод из указанной циклической динамики тот, что закон "Перехода количественных изменений в качественные", в экономике цивилизации, имеет в своей основе демографический количественный показатель. Исчерпания старого способа производства, происходит при увеличении населения мир-системы в сравнении к предыдущему историческому циклу, в 3, 9 и 27 раз. Новый способ производства обеспечивает потенцию роста населения именно в данной пропорции. В циклах мега цикла производящей экономики население увеличивалось от цикла к циклу в 3, в 27 и 729 раз [8, с. 143-146].

Продолжая ряд циклов 8424 – 2808 и 936 лет. Следует ожидать длительностью следующего цикла в 2808 лет.

Таблица 1

Циклы и периоды экономической истории Старого Света [8, С.143-146]

Цикл	Пер -д	События		Даты	
8424	5832	<u>XI т.л.</u> 10179 <u>г. до н.э.</u>	8235/6291. Аграрная революция		<u>4347.</u>
	1944	<u>4347 г. до н.э.</u>	3699 / 3051 Начало Бронзового века		<u>2403</u> <u>г. до н.э.</u>
	648	<u>2403 гг. до н.э.</u>	2187/ 1971 ??		<u>1755</u>
2808	1944	<u>1755 г. до н.э.</u> XV-XIII вв. <u>КРИЗИС</u> поливного земледелия	1107 / 459 гг. <u>до н.э.</u> начало «Желез-ного века»		<u>189 год</u>
	648	<u>189 г.</u> <u>КРИЗИС</u> Древнего мира.	405/ 621 гг. Новый способ хозяйство-вания		<u>837 гг.</u>
	216	<u>837 г.</u>	909/ 981 гг. ??		<u>1053.</u>
936	648	<u>1053</u> Зап. Европа Аграрный <u>КРИЗИС</u>	1269/1485 <u>МАНУФК-ТУРНАЯ</u> <u>РЕВО ЛЮ- ЦИЯ</u> <i>ВГО</i>		<u>1701</u>
	216	<u>1701 КРИЗИС</u> феодаль-ного общества	1773/ 1845 Промышленный переворот		<u>1917 гг.</u>
	72	<u>1917</u> <u>КРИЗИС</u> 1929-33 гг.	1941/ 1965 НТР.1957 космичес-кая эра		<u>1989</u> гг.

2. Место в мировой истории российского цикла и его периодов.

Как на фоне истории мировой цивилизации, с учетом данного подхода будет выглядеть тысячелетний цикл российской цивилизации? Э. Кульпин задавался вопросом, что было определяющим для России? Наследие европейской идентичности, воплотившейся в христианстве? Или наследие Востока, слившееся с традициями ортодоксального христианства? [13;15]. Рассматривая цикличность истории России, мы можем приблизиться к решению поставленных Э. Кульпиным вопросов. [5, С.65-67]. Если взять последнюю тысячу лет отечественной истории с середины XI по конец XX века, получается картина периодов, полностью совпадающую с письменной историей Древней Руси - России – СССР.

Даты конца - начала периодов, цикла 1053 – 1701 - 1989 - гг. совпадают с временем политических бифуркаций отечественной истории. Как даты или развилки формирования древнерусского, русского, великорусского, украинского и белорусского этносов или формирования законченных его политических форм в границах Российской империи и СССР. Это отнюдь не случайность. Данное геополитическое пространство – территория схождения коренных экономик и культур. Оно выступает как камертон и "ритмовыравниватель" на протяжении последних 1000 лет земной цивилизации. Его можно уподобить с физическим поведением гибкой связи двух маятников, колеблющихся в разных частотах и пространственных векторах. Естественно в этой связи и возникают наибольшие напряжения. Это связь, находящаяся в разных эволюционных ритмах культур и экономических систем цивилизации. Мировых религий и разно конфессиональных миров.

72 года: период 1989 - 1917 гг. (1*72). Время февраля – октября 1917 г. и с 1989 по 1991 г. точка бифуркации. [11;]. От начала процесса развала системы социализма с осени 1989 г. Это события в странах В. Европы, членов ОВД и СЭВ. Зб. Бжезинский определял 1989 г. - как год победы в соревновании с системой мирового социализма. [2]).

Период 216 лет: 1917-1701 гг., от событий 1917 г. к эпохе реформ Петра I, после поражения под Нарвой. И 648-летний период: 1701 -1053 гг. от Петра I до эпохи Ярослава Мудрого, когда Древняя Русь окончательно вступила в период феодального распада. Как итог получаем цикл российской истории общей продолжительностью в 936 лет (1053 –1989 гг.). С периодами: 648 (1053 - 1701 гг.) + 216 лет (1701 - 1917 гг.) +72 года. (1917 -89 гг.).

Ему предшествует последний период в 216 лет (837 – 1053 гг.) предыдущего мирового цикла в 2808 лет (1775 г. до н.э. – 1053 г.) Научный подход определения государственности предусматривает, как минимум наличие городов, как мест сосредоточения племенной элиты. А данные археологии показывают, что не выявлены архитектурные памятники, которые могли бы претендовать на роль племенных центров в 9 веке. Еще в 1974 году ленинградскими исследователями выдвинута концепция открытых торгово-ремесленных поселений (ОТРП) [10]. Как особого вида протогородских

центров, предлагавших новое видение начала урбанизации. ОТПП - были связаны с дальней транзитной торговлей, военными походами и ремеслом. Они были вне племенными центрами, и типологически близкими к скандинавским "викам". Как точки сосредоточения разно этнического населения и катализатора, новых общественных отношений. Существовая параллельно с племенными центрами ОТПП, приходят в упадок или трансформируются в поселения иных типов именно в конце X века. И именно с укреплением княжеской власти и окончательным формированием городов. То есть тогда, когда появляются самые первые необходимые признаки государства. Появляется не родовое право, а связанное с государственным византийским, а через него и римским правом. Летописный упрощенный взгляд на становление государства, когда пришел, увидел, взял дань, и получилось единое государство, далек от реалий. Да и сами начальные тексты были написаны полтора века спустя после событий.

В начальном периоде 837 – (909 – 981) - 1053 гг. – предыдущего цикла (2808 лет). Основное содержание середины периода с 909 по 981 гг. - объединение восточных славян на основе симбиоза киевско–новгородской Руси и становление государственности и древнерусской народности. В цикле – 936 лет в период: 1053 - 1269 - 1485 - 1701 гг. - на этом же пространстве идет становление в средней трети периода (1269 - 1485 гг.) двух государственных образований: Великих княжеств московского и литовского. Трансформации древнерусского народа в русский, украинский и белорусский. Изложенное, визуально можно изобразить в виде таблиц.

Нечто подобное событиям начала XVII в. происходит в начале XI века. Были и поляки в Киеве участвовавшие в междоусобной борьбе и невинно убиенные: Борис и Глеб в 1015 г. И раздел Руси по р. Днепр между братьями Ярославом и Мстиславом. Гибель царевича Дмитрия в 1591 г. положила идеологическое основание смуты. «Бунташному» XVII веку, в следующих периодах фрактальны в своей социальной сути события рубежа XIX – XX вв. В 1069 году поляки опять в Киеве с изгнанным князем Изяславом. В 1920 году польские войска захватили Киев. Мир наступил в 1921 г. Конец XX в. также стал временем исторической бифуркации.

Таблица 2

Периоды и цикл отечественной истории [6]

Период		События	Даты гг.
период предыдущего цикла 216 лет		837	909 Рождение Киевско – Новгород- ской Руси
Периоды цикла в 936 лет	648=3 *216	1053 1054 г. - раздел Церкви – расхождение путей З. и В. Европы. 1237-40 гг. нашествие	1269 Рождение Великих княжеств Московского. Литов-ского. Куликово поле 1380
	216 лет =3 *72	1701 Петр I Империя	1485 1701 Москов-кое царство. XVII в. – Бунташ-ный век»
	72 года	1917 индуст- риализация (+12 лет) 1929. СССР- 1922	1773 1812 Бородино Восстание Пугачева 1773-75
		1941 – 1945 Венгрия – 1956	1845 1917 “жандарм Европы” 1848-49гг. 1861 реформы XX в - революции.
			1965 1989 1968 Чехослова-кия Перестройка 1985

Фрактальность отечественной социальной истории, в конце каждого периода поразительно устойчива. Что отражает таблица №3

Таблица 3

Фрактальность событий русской социальной истории

	909 981 Владимир 978 – 980 из Новгорода поход на Полоцк, затем Киев	1053 гг. Владимир (980- 1015) <i>Крещение Новгорода "огнем и мечом"-989г. 1018(19) поляки в Киеве Убийство князей Бориса и Глеба. Раскол Руси при Ярославе Мудром в 1023 – 1036 гг.</i>
1053 нашествие	12691485 Присоедине- ние 1478 Новгорода Твери 1485	1571г. разгром 1701 <i>Новгорода Ив. Грозным. Гиб-ль царевича Дмитрия Поляки в Москве –1605, 1610 – 1612 гг. СМУТА. Цепь городс-ких восстаний 1648 Церковный раскол 1650-х С. Разин 1665–71 гг.</i>
1772 I-й 1701 раздел Польши	1773 1845 <i>Война</i> 1812- 1814 гг.	1870–1880 гг. 1917 народовольческий террор <i>Революции 1905 –07 и 1917 гг. Расстрел царской семьи - лето 1918 г.</i>
Раздел 1939 1917 Польши	1941 1965 <i>Война</i> 1941-1945 гг. Варшавский Договор. СЭВ. 1962 Карибский кризис	1989 гг. <i>Перестройка 1985 1989 –1990. Распад ОВД и СЭВ. Распад СССР – 1991 г.</i>

3. Прогностическое значение предлагаемой эволюционной модели.

Можно предположить, что Россия вступила в очередной период своей 216 летней истории. Сравним события 1917 года и события 1989 - 1991 гг. Исходя их соотношения времени продолжительности периодов 1 к 3. (1917 по 1989 гг. = 72 года и прогнозируемого с 1989 по 2205 гг. = 216 лет):

1917 г. революция февраль-октябрь промежуток 8 месяцев. Распад социализма в Вост. Европе [3] и СССР. Ноябрь 1989 - декабрь 1991 гг. - 24 месяца; 25-30.08.1917 г. корниловский мятеж 6 месяцев с конца февраля 1917 г. Б. Ельцин 12.6.91. избран Президентом РСФСР. ГКПЧ 19.08.91 г. С ноября 1989 прошло 19 - 21 месяца;

6.07.1918 - Мятеж левых эсеров 8 месяцев с 7.11.1917 г.; Начало октября 1993 г. конфликт Верховного Совета и Президента РСФСР прошло 22-23 мес. с конца 1991 г.;

Июль 1918 принята Конституция РСФСР - 8 месяцев с 25. 10 (7.11.); 1917 Декабрь 1993 принята Конституция РФ - 24 месяца с декабря 1991 г.;

Весна-осень 1921 г. поворот к НЭП 4 – 4,5 года. 2000-2004 В.В. Путин первый президентский срок. Итого 11-14 лет.

Историки, как занятный казус, отмечают сходство и совпадение дат (с поправкой на 200 лет) событий Великой французской революции, перестройки в СССР и последующих российских событий. Простое перечисление дат французских событий 18 в. и дат событий в постсоветской России рубежа XX в. идет с поправкой 200 лет. Франция - Россия (СССР) 1789/91 -1989/91гг. Далее 1793 – 1993; 1796 – 1996; 1799 – 1999 гг. гг. На лицо ускорение втрое в XX веке, времени революции в 1917 г. в России, в сравнении с временем событий бифуркации 1989-1991 гг. [7, С.177–183]. В дискуссиях перестроечного времени появляется понятие критической точки истории. Как существенное ухудшение (улучшение) ситуации в обществе. Требующих принятия решений, определяющих траекторию его развития до следующей критической точки. Это даты 1917-1921-1925-1929-1933-1937-1941 гг. и т.д. В Российской истории период 1917 - 1921 гг. явился периодом революции и гражданской войны. Следствием событий 1989 - 1991 гг., как и 1917-м, стала смена общественного строя, процессы распада государства и его экономики.

И можно предположить, что после 1989 - 1991 гг. критические точки истории наступают, не через каждые 4 года, а через 12 лет вследствие перехода из периода 72 года в период 216 лет (1989 – 2205). Как и в 1921 году, начиная с 2001 года, прекратились процессы развала страны и ее экономики. Если отталкиваться от времени бифуркации 1989 - 1991 гг. то, спустя почти ровно 12 лет, от разрушения «Берлинской стены» в 4.11.1989 г. Происходит коренное событие начала века, террористический акт 11.09. 2001 года.

А $1991+12 = 2003$ год - оккупация Ирака. Более того, если "люфт", длительность перехода в период 1917 года, составляла 8 месяцев, как в феврале-октябре 1917 г. То в текущее время его надо определять в 24 месяца - с ноября 1989 по конец 1991 года. И действительно за событиями 1989-91 гг., следуют события 2001-03 гг. Проходит еще 12 лет, и в 2013 г. сначала в Сирии, а поздней осенью на Украине события вновь взрывают ситуацию в мире [7]. Какие уроки, выводы и прогнозы можно сделать из фрактальности событийного ряда спирали отечественной истории? Закономерно ожидать следующую критическую точку истории 2025-2027 гг. Следует ожидать, что по своим тенденциям это время будет подобно времени «великого перелома» в СССР 1929 г. Ту советскую модернизацию пришлось проводить на фоне «Великой депрессии» 1929/33 гг. Почти ровно через 12 лет после Великого Октября, 24 октября 1929 г. – паника на фондовой бирже Нью-Йорка. Отсюда возникают тенденции повторения ошибок по своему содержанию сходных при проведении индустриализации вследствие цейтнота потерянного времени. Подобно коллективизации может быть запущен непродуманный процесс национализации в экономике, особенно ее нефтегазового сектора. На фоне ожидаемого дефицита энергоресурсов для собственного развития.

Может возникнуть вопрос, в декабре 1922 г. образован СССР. Ничего подобного тому мы не наблюдаем. Почему?

Но, строго говоря, речь должна идти о следующем цикле мировой истории длительностью в 2808 лет. Российская цивилизация в рамках социоестественной истории (СЕИ) понимается как процесс развития суперэтнуса, протекающий в одном и том же канале эволюции. Царская Россия и СССР размещались во вмещающем ландшафте с четко обозначенными естественными рубежами [16]. Значительная часть этого пространства было объединено под властью империи Чингисхана. Затем Российской империи и СССР. Процесс не завершен и сам вектор развития не однозначен, отмечал Э. Кульпин [13]. А сам распад СССР надо полгать той самой «сингулярной точкой истории» [17;18].

Список литературы

1. Алаев, Л.Б. История Востока: учебное пособие Москва: Росмэн-Пресс. 2007. 496 с.
2. Балановская Е. В., Рычков Ю. Г. 1990. Генография. Биология. Вып. 12. М.: Знание.
3. Бжезинский, Зб. Соединённые Штаты превыше всего Международные последствия 1989 года / Бжезинский Зб. // Независимая газета. – 1999. 24. ноябрь. С.2
4. Гридчин, И. В. Футурология и периодическая система Универсальной Истории. Тула. Издательство ТулГУ. 2007. 70 с.
5. Гридчин, И. В. Циклы русской истории // Природа и человек. XXI век. 2014. № 4. С. 65-67
6. Гридчин, И. В. 2015. Троичный ритм эволюции Вселенной и человеческой истории. [Электронный ресурс] Доклад на II Международном симпозиуме «Мегаистория и глобальная эволюция». URL:http://www.socionauki.ru/news/files/globalistics_2015/И.%200В.%20Гридчин.pdf.
7. Гридчин, И. В. Социестественная история как мегацикл истории человечества //История и современность, 2017. № 4. С. 177–183
8. Гридчин, И. В. Троичный ритм фаз социальной мегаистории. Его прикладное значение для системного анализа и прогнозирования. Эволюция. Паттерны эволюции. Сб. ст. (с. 139 - 155). Волгоград: Учитель. 2018. - 312 с. /Отв. Ред. Л.Е. Гринин, А.В. Коротаев, А.В.
9. Гринин, Л.Е. Технологический аспект социальной эволюции Эволюция Земли, жизни, общества, разума. Эволюция Земли, жизни, общества, разума с. 98 – 167. Волгоград: Учитель, 2013/ Отв. Ред. Л.Е. Гринин, А.В. Коротаев, А.В. - 386 с.
10. Дубов, И. В., Лебедев, Г. С. Археологические памятники Древней Руси IX—XI веков. Ленинград: Изд-во ЛГУ. 1978. – 149 с.
11. Зиновьев А. А. Запад. Москва: Алгоритм. 2003. – 512 с.
12. Кульпин, Э. С. Путь России. М.: Московский лицей. 1995. – 226 с.
13. Кульпин Э. С. Золотая Орда (Проблемы генезиса Российского государства) (Серия "Социоестественная история. генезис кризисов

- природы и общества в России"/ Под ред. Кульпина Э. С. Вып. XI) Москва: Московский лицей, 1998. - 240 с.
14. Кульпин, Э. С. Восточный ритм русской истории // Общественные науки и современность. 2008. №6. с. 60 – 73
 15. Кульпин, Э. С. К вопросу о совместимости единиц измерения времени в природе и обществе // История и современность. 2012. №.2 с. 35–46
 16. Кульпин, Э. С. Научное завещание. Основные понятия, постулаты и методология социоестественной истории // История и современность. 2016. №1 с. 5–11
 17. Панов А.Д. Сингулярная точка истории//Общественные науки и современность. № 1. С. 122-137.
 18. Панов А.Д. 2005. Завершение планетарного цикла эволюции? //Философские науки. № 3–4. С.31–50

Гринченко Сергей Николаевич

доктор технических наук

профессор

Институт проблем информатики

Федерального исследовательского центра

«Информатика и управление» РАН,

г. Москва, Россия

e-mail: sgrinchenko@ipiran.ru

САМОУПРАВЛЕНИЕ В ПРИРОДЕ И ОБЩЕСТВЕ: КИБЕРНЕТИЧЕСКИЕ МЕХАНИЗМЫ, КОЭВОЛЮЦИЯ, ЭФФЕКТИВНОСТЬ

Аннотация. Для описания общей структуры Мироздания – возникавших в его Большой истории (Big History) иерархических систем неживой, живой и личностно-производственно-социальной природы, их коэволюции и происходящих в них процессов используется представление о *самоуправлении*, которое обеспечивают кибернетические механизмы, организованные по алгоритмам иерархической поисковой оптимизации (экстремального управления) целевых критериев энергетического характера, с ограничениями типа равенств и неравенств.

Ключевые слова: самоуправление, природа, общество, кибернетические механизмы, коэволюция, эффективность

DOI: 10.46865/978-5-901640-36-4-2021-126-134

Grinchenko Sergey Nikolaevich

Doctor of Technical Sciences

Professor

*Institute of Informatics Problems of the Federal Research Center “Informatics
and Control” of the Russian Academy of Sciences*

Moscow, Russia

e-mail: sgrinchenko@ipiran.ru

SELF-GOVERNMENT IN NATURE AND SOCIETY: CYBERNETIC MECHANISMS, COEVOLUTION, EFFICIENCY

Abstract. The idea of self-government is used in the article to describe the general structure of the Universe (the hierarchical systems of inanimate, living and personal-industrial-social nature that arose in its Big History, their co-evolution and the processes occurring in them). Such self-government is provided by cybernetic mechanisms organized according to algorithms of hierarchical search optimization (extreme management) of target criteria of an energy nature, with limits such as equality and inequality.

Keywords. Self-government, nature, society, cybernetic mechanisms, coevolution, efficiency

Для описания общей структуры Мироздания и происходящих в нём процессов используют самые различные языки: от достаточно конкретных физического, химического, биологического и др. – до весьма общего философского. Кибернетический язык позиционируется в таком ряду ближе к философскому, поскольку, не теряя общности последнего, содержит фундаментальные количественные (пространственные и временные) параметры такого описания. Качественно же он вводит понятия «управления» и «самоуправления», первое из которых предполагает наличие управляющего субъекта как такового, а второе – не предполагает. Именно представление о «самоуправлении» обеспечивает применение кибернетического языка для описания всех основных составляющих Мироздания – последовательно возникавших в его Большой истории (Big History) иерархических систем неживой, живой и личностно-производственно-социальной природы, поскольку в первых двух системах управляющий субъект очевидно отсутствует, и лишь в третьей занимает своё, достаточно ограниченное, место. Каковы же кибернетические механизмы в этих системах?

1. Кибернетические механизмы природных систем

Самоуправление в природных системах обеспечивают кибернетические механизмы, организованные по алгоритмам иерархической адаптивной поисковой оптимизации (экстремального управления), со стохастическими компонентами, целевых критериев энергетического характера и с ограничениями типа равенств и типа неравенств [3-4, 6-7, 9-10] (рис. 1).

Целеполагание в этих механизмах соответствует целевой причинности Аристотеля *causa Finalis* («Цель – это то, ради чего [что-нибудь бывает]» [1, С. 158]), т.е. в данном аспекте выполнению тех или иных «законов природы». Например, это экстремальные принципы: в физике (система ведёт себя так, чтобы некоторая величина стремилась к минимальному/максимальному возможному значению), в механике (принцип «наименьшего действия» – предписывает телу двигаться таким образом, чтобы величина «действия» оказалась минимальной, при заданных начальных и конечных условиях), в оптике (принцип Ферма – гласит, что луч света движется из начальной точки в конечную по такой траектории, которая минимизирует затраченное время), в биологии (принцип оптимальной конструкции, принцип максимума жизненного репродуктивного успеха особи, принцип максимизация биомассы потомства, принцип максимальной общей скорости биохимической реакции, и т.д., и т.п.), и др. [2, 15].



Рис. 1. Соответствие кибернетических схем иерархических систем неживой, живой и фрагмента личностно-производственно-социальной природы.

Примечания к рис. 1-3: *восходящие стрелки*, имеющие структуру «многие — к одному», отражают поисковую активность представителей соответствующих ярусов в иерархии; *нисходящие сплошные стрелки*, имеющие структуру «один — ко многим», отражают целевые критерии поисковой оптимизации системной энергетики; *нисходящие пунктирные стрелки*, имеющие структуру «один — ко многим», отражают системную память личностно-производственно-социального — результат адаптивных влияний представителей вышележащих иерархических ярусов на структуру и поведение вложенных в них нижележащих; *ИТ* — информационные технологии, *Колб* — коллективное бессознательное; *Индб* — индивидуальное бессознательное; *ИИИИ* — иерархический искусственный интеллект. Приводятся и типичные пространственные характеристики структурных элементов подсистем и их приспособительного поведения.

2. Коэволюция природных систем. В отличие от иерархических систем неживой и живой природы, иерархо-сетевая система личностно-производственно-социальной природы, или Человечество, представляет собой совокупность всё усложняющихся эволюционирующих подсистем (рис. 2), причём возникновение новых не отменяет существование предыдущих, и лишь переводит их на второй, третий и т.д. планы исторической сцены (принцип системной кумуляции [11]). При этом все они коэволюционируют как между собой, так и с Биогосферой Земли (т.е. с системой живой природы), на фоне которой они возникли и продолжают развиваться [13, 16-17]. То есть все вышеперечисленные сущности являются отдельными, но отнюдь не автономными, составляющими единого Мироздания, включающего и элементы неживой природы как свои простейшие «кирпичики».

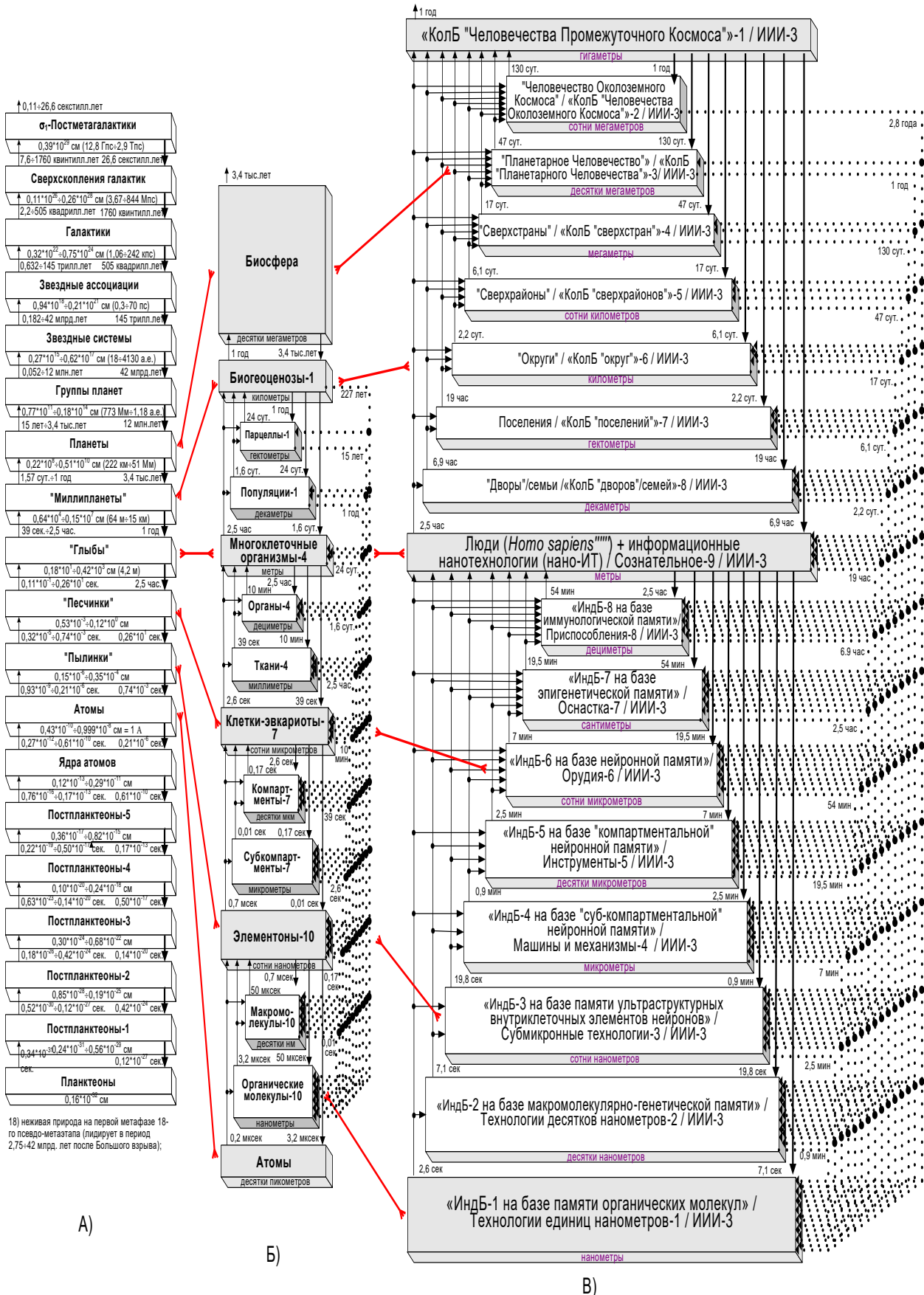

Рис. 2. Упрощённые кибернетические схемы последовательности коэволюционирующих иерархо-сетевых систем лично-производственно-социальной природы (Человечества).

Наконец, необходимо указать и на подобие временных последовательностей процессов системного генезиса Человечества [18], реализующегося на базе числового ряда Жирмунского-Кузьмина [14] (геометрической прогрессии со знаменателем $e^e = 15,15426\dots$), и интеллектуального онтогенезиса человека-индивида (этапов повышения уровня его образованности, потребного для эффективного, с позиций социума, функционирования), реализующегося на базе «гармоничного» числового ряда «золотого сечения» [5] (табл.1).

Кроме того, в последние десятилетия на Земле (с ~1946 года и далее) возникает новый феномен – иерархический искусственный интеллект, теснейшим образом сопряженный с понятиями «когнитивные функции человека» и «интеллектуальная деятельность человека», который обладает относительно автономной активностью своих действий – вплоть до их независимости от человека. Их вклад в системную коэволюцию Человечества как единого интегрального целого – в потенции – весьма велик и даже небезопасен для последнего [8, 12].

3. Эффективность поисковых алгоритмов природных систем.

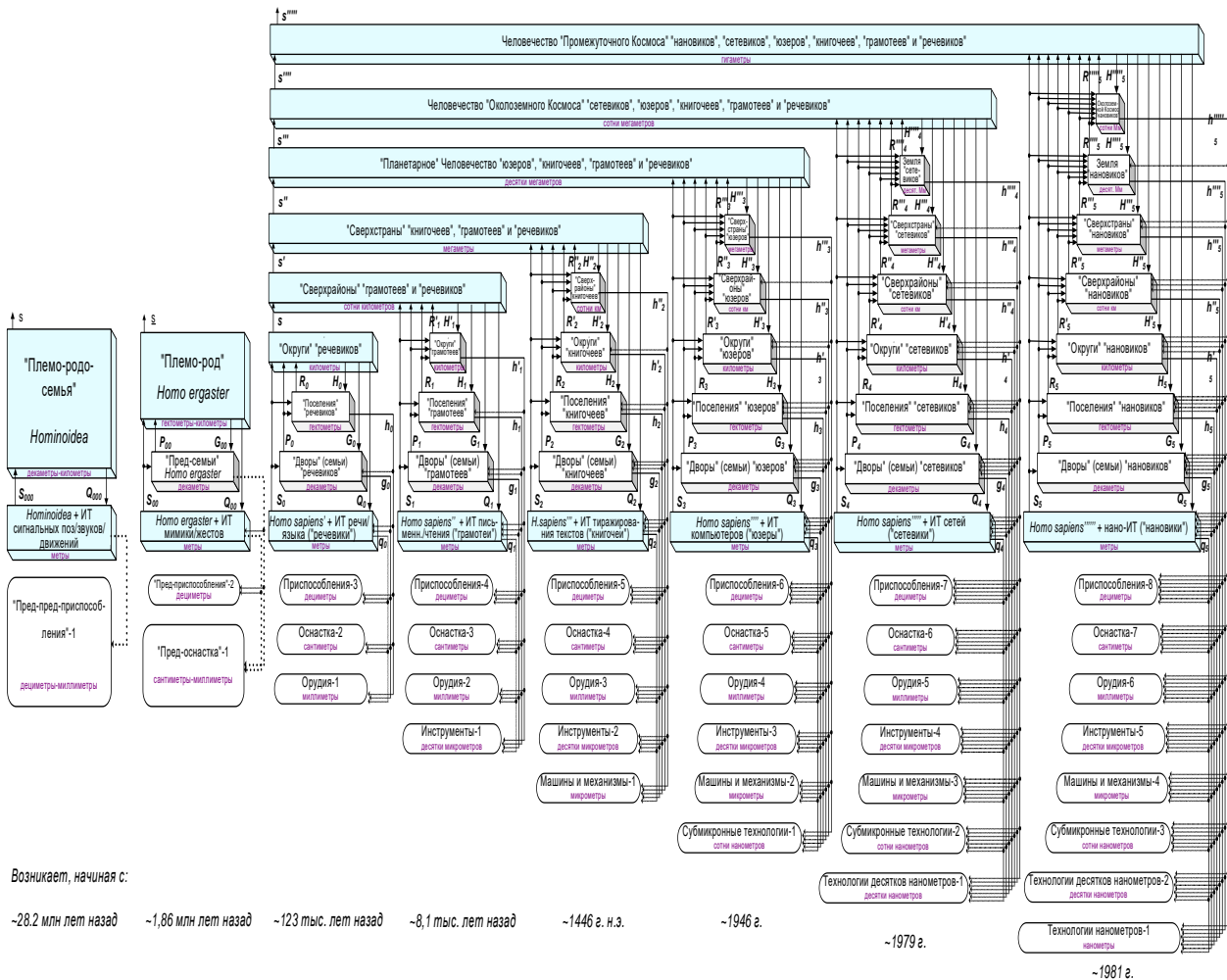
Согласно предлагаемой кибернетической модели Мироздания, ряд пространственных характеристик, типичных для ярусов в иерархии неживого (а, как следствие, и живого, и личностно-производственно-социального), а также ряд временных характеристик, типичных для процессов приспособительного поведения на таких ярусах в иерархии живого, базируется на числовом ряде Жирмунского-Кузьмина. При этом ряды временных характеристик, типичных для процессов приспособительного поведения на таких ярусах соответствующих подсистем в иерархиях личностно-производственно-социального (основных фаз усложнения и расширения сферы проявления психики/сознания/интеллекта/ социальности/производственных навыков и т.п. эволюционирующего человека, вплоть до его анатомии и физиологии – в соответствующей степени) базируется на модельных рядах, несколько модифицированных по отношению к ряду Жирмунского-Кузьмина.

Таблица 1

Сопоставление последовательностей процессов системного генезиса Человечества [18] и интеллектуального онтогенезиса человека-индивида (этапов повышения потребного уровня его образованности) [5].

	Информационная технология (ИТ), субъект, расчётные времена начала формирования ИТ и пика её усложнения	Протяжённость инфра-структурной рабочей технологии – точность рабочей технологии	Потребный уровень образования человека, примерный возраст образовываемого (сегодня)
1	сигнальные позы, <i>Hominoidea</i> , ~28,2 и ~9,2 млн. лет назад	64 м – 28 см	выработка сигнальных поз/звуков/движений ~ 1-1,6 лет
2	мимика/жесты, <i>Homo erectus</i> , ~1,86 и ~0,612 млн. лет назад	1 км – 1,8 см	овладение мимикой/жестами ; понимание речи ~ 1,6-2,6 лет
3	речь/язык, <i>Homo sapiens'</i> , ~123 и ~40,3 тыс. лет назад	15 км – 1,2 мм	овладение речью/языком ~ 2,6-4,3 лет
4	письменность/чтение, <i>Homo sapiens''</i> , ~8,1 и ~2,7 тыс. лет назад	222 км – 80 мкм	овладение письменностью/чтением ~ 4,3-7 лет
5	тиражирование текстов, <i>Homo sapiens'''</i> , ~1446 и ~1806 гг.	3,37 Мм – 5 мкм	начальное образование ~ 7-11 лет
6	ИТ компьютеров, <i>Homo sapiens''''</i> , =1946 и ~1970 гг.	51 Мм (~ Земли) – 0,35 мкм	среднее образование ~ 11-18 лет
7	ИТ телекоммуникаций/сетей, <i>Homo sapiens'''''</i> , ~1979 и ~2004 гг.	0,77 Гм – 23 нм	высшее образование + «аспирантура» ~ 18-29 лет
8	нано-ИТ, <i>Homo sapiens''''''</i> , ~1981 и ~2341 гг. (?)	11,7 Гм – 1,5 нм	«докторантура» ~ 29-47 лет
9

Соотношение именно временных характеристик в каждом иерархическом контуре позволяет оценить эффективность оптимизации энергетики, и, как

непосредственное следствие, – эффективность приспособительной активности в нём.

Применительно к трём эволюционным формам иерархических контуров живого – с рабочими названиями «псевдо-контур», «квази-контур», «эври-контур» (рис. 3) – соотношение темпов изменения поисковой активности низшего яруса в контуре и изменения целевого критерия оптимизации энергетики составляет приблизительно три, два и один порядок (согласно модельному расчёту, $e^{3e} \approx 3480,2$, $e^{2e} \approx 229,65$ и $e^e \approx 15,15$ соответственно).

Очевидно, что любое запаздывание реакции (целевого критерия) на стимул (поисковую активность) приводит к ухудшению эффективности поиска, а такое запаздывание на порядки ведёт к его фактическому вырождению. Неудивительно, что из каждого 1,1 млрд лет формирования нового устойчивого целезадающего яруса в иерархии живого около 93,43% этого времени уходит на крайне неэффективную по качеству поисковой оптимизации своей энергетике «псевдо» фазу, около 6,16% – на несколько более эффективную «квази» фазу, и лишь около 0,41% – на сравнительно эффективную «эври» фазу [3]. Именно в «псевдо» фазе иерархический контур обладает минимальной эффективностью поисковой оптимизации, а в «эври» фазе – максимальной!



Рис. 3. Кибернетические схемы последовательных этапов эволюции иерархического оптимизационного контура «Многоклеточный организм–эвкариотические клетки» живой природы.

Этот же процесс укорочения длительности типичных периодов системной эволюции с коэффициентом $e^e \approx 15,15$ можно проследить:

- в верхней части иерархии живого (рис. 1), констатируя крайнюю неэффективность Биосферы в целом как составляющей самоуправляющейся системы – в отличие от Биогеоценозов, Многоклеточных организмов, Клеток-эвкариотов и Клеток-прокариотов (Элементонов), демонстрирующих существенно лучшую эффективность своего приспособительного поведения в рамках системы;
- на трёх левых подсистемах рисунка 2, отражающего формирование иерархии личностно-производственно-социального (точнее, перехода к ней от животного и полу-животного состояния далёких предков человека) – при

дальнейшем развёртывании метаэволюции системы Человечества эффективность приспособительного поведения каждой последующей подсистемы растёт за счёт соответствующего понижения данного коэффициента [4].

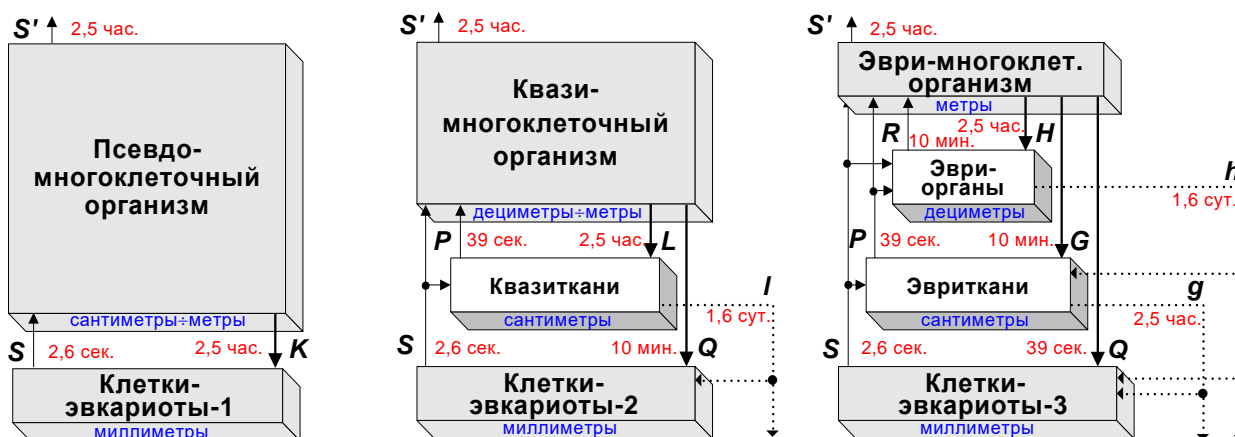
4. Заключение. Наблюдающееся в реальности усложнение структуры личностно-производственно-социального и форм его коэволюционного развития в рамках Мироздания ставит вопрос о причинах этого феномена. Как представляется, эта причина – имманентное свойство стремления системы Природы к максимуму эффективности процесса её иерархической поисковой оптимизации, т.е. к оптимальному в этом смысле соотношению времени t_ε и точности ε поиска экстремума энергетического целевого критерия на всех составляющих её в текущий момент ярусах.

Список литературы

1. Аристотель. Метафизика. М.: Институт философии, теологии и истории св. Фомы, 2006. 232 с.
2. Ассеев В.А. Экстремальные принципы в естествознании и их философское содержание. Л.: Изд-во ЛГУ, 1977. 232 с.
3. Гринченко С.Н. Системная память живого (как основа его метаэволюции и периодической структуры). М.: ИПИРАН, Мир, 2004. 512 с. – см. также <http://www.ipiran.ru/publications/publications/grinchenko/>
4. Гринченко С.Н. Метаэволюция (систем неживой, живой и социально-технологической природы). М.: ИПИРАН, 2007. 456 с. – см. также http://www.ipiran.ru/publications/publications/grinchenko/book_2/
5. Гринченко С.Н. Homo eruditus (человек образованный) как элемент системы Человечества // Открытое образование. 2009. № 2. С. 48-55.
6. Гринченко С.Н. Мировоззренческое значение современных концепций информатики // Открытое образование. 2010. № 6. С. 112-126.
7. Гринченко С.Н. Об эволюции психики как иерархической системы (кибернетическое представление) // Историческая психология и социология истории. 2012. Т. 6. № 2. С. 60-77.
8. Гринченко С.Н. О пространственном структурировании феномена «искусственный интеллект» // ИТНОУ: Информационные технологии в науке, образовании и управлении. 2019а. № 4 (14). С. 10-16.
9. Гринченко С.Н. О генезисе информационного общества: информатико-кибернетическое модельное представление // Информатика и её применения. 2019б. Т. 13. № 2. С.100-108.
10. Гринченко С.Н. О пространственной структуре и метаэволюции субстрата коллективного бессознательного в системе Человечества (кибернетическое представление) // Мир психологии. 2020а. № 1 (101). С. 62-73.

11. Гринченко С.Н. Общение людей и информационные технологии: принципы системной кумуляции и системной согласованности // Мир психологии. 2020б. № 3 (103). С. 235-244.
12. Гринченко С.Н. О системной иерархии искусственного интеллекта // Информатика и её применения, 2021. Т. 15. Вып. 1. С. 111-115.
13. Гринченко С.Н., Щапова Ю.Л. Информационные технологии в истории Человечества // Информационные технологии. 2013. № S8. С. 1-32.
14. Жирмунский А.В., Кузьмин В.И. Критические уровни в процессах развития биологических систем. М.: Наука, 1982. 179 с.
15. Фурсова П.В., Левич А.П., Алексеев В.Л. Экстремальные принципы в математической биологии // Успехи современной биологии. 2003. Т. 123. № 2. С. 115-137.
16. Щапова Ю.Л., Гринченко С.Н. Введение в теорию археологической эпохи: числовое моделирование и логарифмические шкалы пространственно-временных координат. М.: Исторический факультет Моск. Ун-та, Федеральный исслед. центр «Информатика и управление» РАН. 2017. 236 с. – см. также <http://www.hist.msu.ru/upload/iblock/03f/45831.pdf>
17. Щапова Ю.Л., Гринченко С.Н., Кокорина Ю.Г. Информатико-кибернетическое и математическое моделирование археологической эпохи: логико-понятийный аппарат. М.: Федеральный исслед. центр «Информатика и управление» РАН, 2019. 136 с. – см. также <https://elibrary.ru/item.asp?id=39450775>
18. Grinchenko S.N. Ontogenesis of the Information Society and Phylogenesis of Informational Personality: cybernetic presentation // Biocosmology–neo-Aristotelism. Winter/Spring 2020. Vol. 10, No. 1&2, Pp.151-166.

Гущина Кристина Сергеевна
Магистр
МГУ имени М.В. Ломоносова
г. Москва, Россия
e-mail: Kristina5855@yandex.ru

Научный руководитель – Воробьёва Ольга Дмитриевна

МИГРАЦИОННЫЕ ПОТОКИ ИЗ УКРАИНЫ В РОССИЮ И СТРАНЫ ЕВРОПЕЙСКОГО СОЮЗА: СРАВНИТЕЛЬНАЯ ХАРАКТЕРИСТИКА

Аннотация. В связи с введением Советом ЕС безвизового режима для Украины возникла необходимость проанализировать миграционные потоки ее граждан на «запад» и «восток», чтобы понять их количественные и качественные характеристики, а также произошедшие изменения. Был использован метод контент-анализа, что позволило выделить трудовых мигрантов из Украины как лиц, предпочитающих оформляющих ВнЖ и шенгенские визы для регулярной работы в других государствах.

Ключевые слова: миграция, украинцы, трудовая миграция, различия.

DOI: 10.46865/978-5-901640-36-4-2021-135-142

Gushchina Kristina Sergeevna
Master Degree Student
Lomonosov MSU
Moscow, Russia
e-mail: Kristina5855@yandex.ru

Scientific adviser - Vorobyova Olga Dmitrievna

MIGRATION FLOWS FROM UKRAINE TO RUSSIA AND THE COUNTRIES OF THE EUROPEAN UNION: COMPARATIVE CHARACTERISTICS

Abstract. In connection with the introduction by the EU Council of a visa-free regime for Ukraine, it became necessary to analyze the migration flows of its citizens to the “west” and “east” in order to understand their quantitative and qualitative characteristics, as well as the changes that have occurred. The method of content analysis was used, which made it possible to single out labor migrants from Ukraine as persons who prefer applying for residence permits and Schengen visas for regular work in other states.

Key words: migration, Ukrainians, labor migration, differences.

Сегодня миграционные процессы представляют собой одну из ключевых проблем, как международных отношений, так и внутренней политики стран. Изучение миграционных потоков – важное направление демографического, экономического и социального развития страны. Грамотная миграционная политика необходима, с одной стороны, для минимизации рисков миграции (например, нелегальной миграции) и, во-вторых, для использования значительного положительного миграционного потенциала (как привлечение высококвалифицированных специалистов).

В последние годы, наряду с трудовыми мигрантами из Таджикистана, Узбекистана и Киргизии в Российскую Федерацию значительно возрос миграционный поток из Украины. Но 11 мая 2017 года Совет министров Европейского Союза утвердил для Украины безвизовый режим. В связи с этим, трудовая миграция украинских граждан резко сменила свое направление с востока на запад.

Таким образом, возникла необходимость проанализировать миграционные потоки из Украины в Россию и страны Европейского Союза, чтобы понять количественные и качественные трудовые ресурсы, которые могут быть привлечены в нашу страну и оказать положительное влияние на ее демографическое развитие.

После распада СССР. Между 1991 и 2004 годами правительство Украины насчитало около 2 537 400 эмигрировавших, из которых 1 897 500 человек переехали в государства бывшего Советского Союза, а 639 900 человек - в другие, в основном, западные государства [4].

В 1994 г. власти Украины приняли «Закон о порядке выезда из Украины и въезда в Украину для граждан Украины» [7]. Он гарантировал гражданам Украины право беспрепятственно выезжать и возвращаться на её территорию. Дополнительные гарантии свободы передвижения предоставляет Закон 2003 года «О свободе передвижения и свободном выборе места жительства в Украине» [8]. Открытые границы создали дополнительные возможности для занятости в других государствах. Принятие «Закона о выезде и въезде» (1994 г.) вместе с «Законом о занятости населения» гарантировало право граждан Украины на выезд и работу за границу.

В условиях низкой заработной платы и безработицы внутри Украины в конце 1990-х годов трудовая миграция стала довольно массовым явлением. Наиболее распространённой формой трудовой миграции в этот период стала мелкая торговля так называемых «челноков». Эти люди покупают небольшие партии потребительских товаров за границей (преимущественно в Польше, Венгрии, Турции и Китае), а затем продают их в Украине. Не менее популярными сферами занятости украинцев стало строительство, сфера услуг, домашнее хозяйство и сельское хозяйство (в основном, это была нелегальная трудовая миграция). Посольства Украины того периода сообщали о 300 000 граждан Украины, работающих в Польше, 200 000 - в Италии, приблизительно 200 000 - в Чехии, 150 000 - в Португалии, 100 000 - в Испании, 35 000 - в

Турции и 20 000 - в США. Наибольшее количество украинских рабочих за границей, около одного млн. человек, находится в Российской Федерации [4].

Последние годы. Социологическое исследование, проведённое В.П. Микловды и М.И. Питюлич (2013 г.) показало, что основными странами-реципиентами трудовых мигрантов из Закарпатья (региона Украины) являются страны ЕС. При этом трудовая миграция имеет ряд специфических особенностей, которые авторы представили в виде таблицы (см. Таблица 1). В странах бывшего СССР миграция носит скорее сезонный характер (Россия, Беларусь и др.), в то время как в «тёплых» странах как Португалия, Испания, Италия миграция украинских граждан, в основном, семейная и женская (вероятно, с планами остаться на продолжительный срок). Высококвалифицированные специалисты, в свою очередь, ожидаемо предпочитают Германию в качестве страны въезда [5]. Говоря о характеристике «Восточного» и «Западного» векторов того периода, можно сказать, что трудовая миграция на «Восток» характерна для тех, кто ориентирован на сезонную миграцию. Это рабочие низко квалифицированного труда. С точки зрения половой структуры - это преимущественно мужской направление. В то время, как половая структура «Западного» направления распределена более или менее равномерно между мужчинами и женщинами, с небольшим преобладанием количества женщин (особенное в южной Европе, как было упомянуто выше).

Таблица 1

Характеристика стран въезда трудовых мигрантов из Закарпатской области по типу миграции

Страна	Тип миграции
Россия	Сезонная, преимущественно мужская, нелегальная
Беларусь	Сезонная, мужская
Словакия	Сезонная, транзитная, маятниковая
Венгрия	Маятниковая, транзитная
Польша	Сезонная, женская, сельскохозяйственная
Чехия	Мужская, частично транзитная
Италия	Женская, преимущественно легальная
Португалия	Мужская и семейная
Испания	Преимущественно семейная
Германия	Долгосрочная миграция, преимущественно

Источник: перевод оригинальной таблицы Микловда, Питюлич, 2013 [5].

К 2014 году граждане Украины занимали пятое место среди крупнейших нерезидентов ЕС в Европейском Союзе (608 193) [1]. В 2013 году украинцы получили больше всех видов на жительство в ЕС – 237 000, и 150 000 в 2011 году. Для сравнения, российские данные (к сожалению, наши органы могут предоставить статистику только с 2016 года) показывают гораздо меньшие цифры: со 108 676 человек в 2016 г. до 170 638 человек в 2018 г. (см. Таблицу

2). Даже с учетом массовой миграции украинских граждан из Луганской и Донецкой областей после 2014 г. европейская статистика превышает российскую. Что интересно, именно украинцы среди всех мигрантов в России предпочитают больше оформлять разрешение на временное проживание или вид на жительство для регулярного въезда в страну.

Таблица 2

Количество мигрантов, проживающих на территории РФ по виду на жительство в период 2016-2018 гг. (всего человек)

Год	Всего по странам	Украина
2016	495 114	108 676
2017	570 651	144 530
2018	630 610	170 638

Источник: Главное управление по вопросам миграции МВД России [5].

На начало 2015 г. украинцы являлись вторыми по распространённости получателями шенгенских виз всех видов после россиян. Тем не менее, количество заявок на получение гостевой визы С гражданами Украины снизилось с 2013 по 2014 г., а количество выданных виз снизилось с 1,54 миллиона в 2013 году до 1,35 миллиона в 2014 году (см. рис. 1). По мнению Дьювела и Лапшиной, данные отражают сокращение туризма (поскольку домохозяйства имеют меньшую покупательную способность), а также снижение спроса на иностранную рабочую силу в результате экономического кризиса в нескольких странах-членах ЕС [1].



Рис. 1 Заявки украинцев на краткосрочную визу в Шенгенскую зону, 2010-2014 гг.

Источник: [2].

В 2014 году наибольшее количество заявлений на получение шенгенской визы С от украинцев получила Польша (566 967), во многом, потому что она

играет роль транзита в другие страны ЕС. Второе место принадлежит Греции (145 621), за ней следуют Венгрия (118 740) и Германия (101 867) (см. Таблица 3). Интересно посмотреть на изменение предпочтений украинцев в 2014 году, по сравнению с 2013 годом. Наиболее резкое увеличение количества заявок на получение шенгенской визы было зарегистрировано в Финляндии (+234%), за ней следуют Швейцария (+180%), Испания (+163%), Португалия (+117%) и Греция (+110%) (см. Таблицу 1).

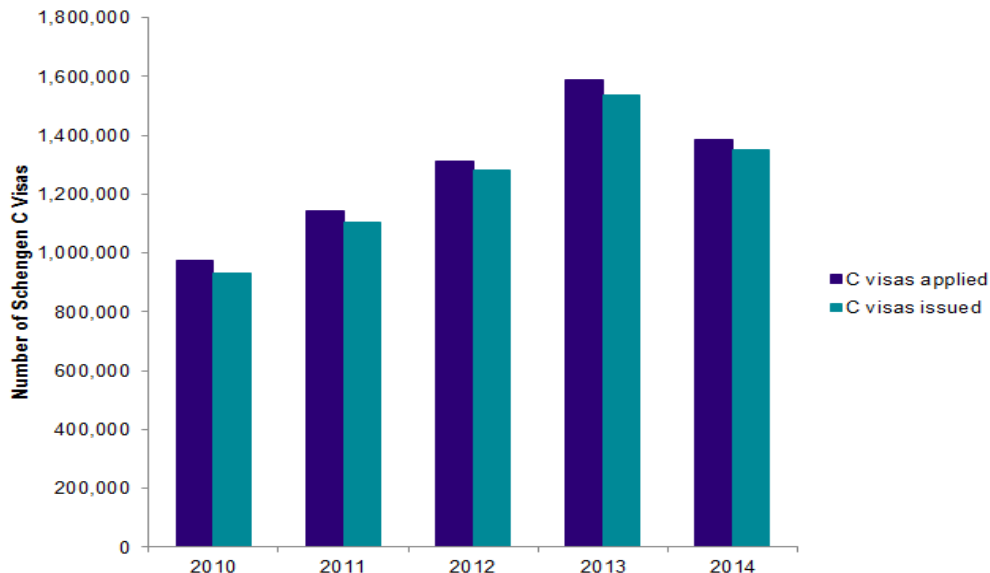
Таблица 3

Заявления Украины на получение шенгенской краткосрочной визы по странам Шенгенской зоны, 2014 г.

	Applications	Rejection Rate (%)	C-Visas issued, Change 2013 to 2014 (%)
Austria	22 510	0,8	5
Belgium	8 416	9,54	78
Denmark	7 734	1,76	5
Estonia	14 993	2,38	-21
Finland	13 772	4,55	234
France	35 865	0,91	16
Germany	101 867	4,91	-25
Greece	145 621	1,26	110
Hungary	118 740	1,28	42
Italy	53 626	1,55	15
Latvia	11 873	0,16	-72
Lithuania	38 993	0,61	-47
The Netherlands	22 303	4,28	3
Norway	6 221	3,5	43
Poland	566 976	1,8	-2
Portugal	6 008	1,17	117
Slovakia	49 466	1,49	85
Slovenia	5 956	1,61	-34
Spain	76 983	1,33	163
Sweden	9 325	4,57	87
Switzerland	10 231	4,56	180
Czech republic	59 607	2	45
Total	1 387 086	1,97	11,96

Источник: [1].

В 2014 году около 14 040 украинцев подавали прошения о предоставлении убежища в Европейском Союзе, что в 13 раз больше, чем в 2013 году. Наибольшее количество ходатайств было подано в Германии – 2705, за ней следуют Польша – 2275, Италия – 2080, Франция – 1415 и Швеция –

1320. Однако эти страны не торопились предоставлять украинцам убежище. В частности, Польское управление по делам иностранцев придерживалось мнения, что украинцы из восточной части страны должны в первую очередь искать «альтернативу бегству внутри страны» [1].

Данные с 2012 г. до 2017 г. показывают очевидную смену предпочтений в перемещении мигрантов из Украины между соседними странами (см. рис. 2). Наблюдается резкий рост их количества в период с 2012 по 2017 год в Польше (до 10 миллионов человек), Венгрии (до 3 миллионов человек), Румынии и Словакии (1,5 миллиона человек). Несколько снизился въезд украинских граждан в Россию, в частности, в 2013 году их количество было самым большим и составило чуть более 6 миллионов человек. В период 2014-2016 годов из-за боевых действий на востоке Украины их численность снизилась до 4 миллионов человек и только в 2017 году снова стала расти и составила около 5 миллионов человек. Следует отметить, что 60% из них - трудовые мигранты [3].



Рис. 2. Выезд украинских граждан в соседние страны (в млн.чел.) в 2012-2017 гг.

Источник: [3], с переводом названия рисунка с английского языка.

В 2017 году (см. рис. 3) по сравнению с предыдущими годами количество трудовых мигрантов увеличилось с 1,2 млн. (в 2012г.) до 1,3 млн. человек. Самыми предпочитаемыми направлениями были и остаются Польша, Россия, Италия, Чехия и США [3].

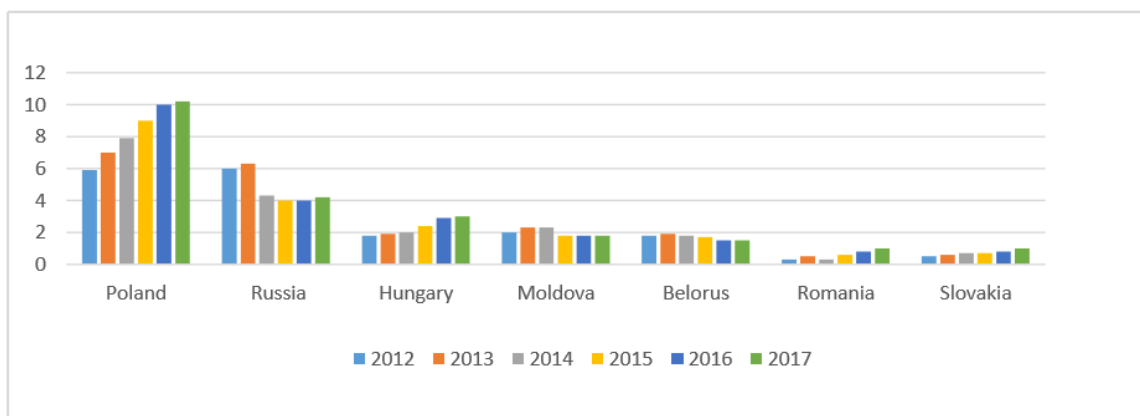

Рис. 3. Миграция украинского населения с целью трудоустройства в период с 2015 по 2017 гг., в %

Источник: [3], с переводом названия рисунка с английского языка.

В то же время российская статистика показывает следующие данные. В 2017 году из 4,85 млн. трудовых мигрантов, въехавших на территорию РФ с целью «работа», доля граждан Украины составляла около 10% (или около 500 тыс. человек). Следовательно, поток украинских трудовых мигрантов в Россию почти в три раза меньше, чем в Европу.

Таблица 4

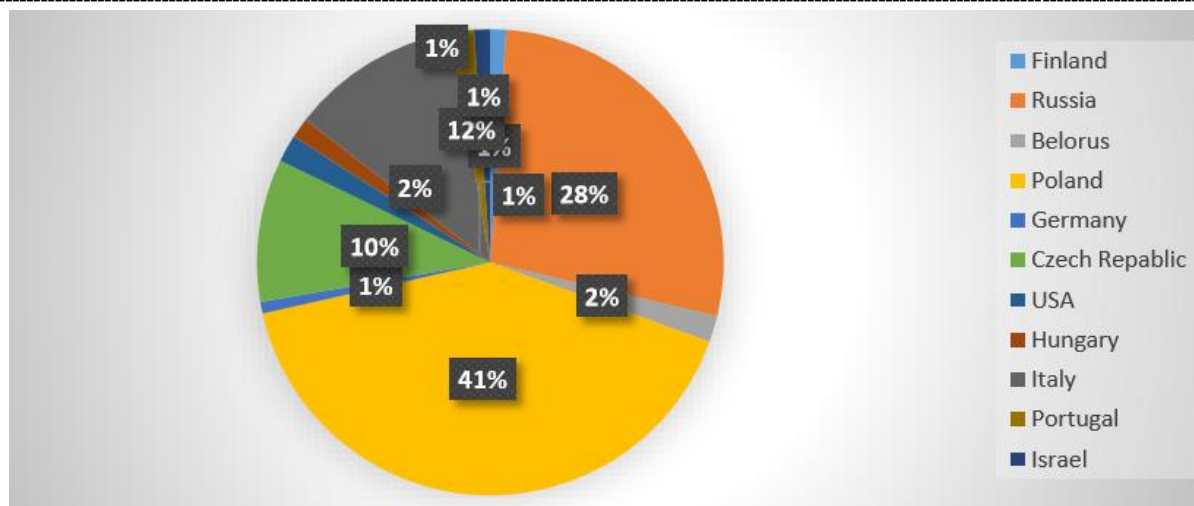
Количество въехавших на территорию Российской Федерации с целью «работа» в период 2016-2018 гг. (всего человек)

Год	Всего по странам	Украина	Доля в составе миграционного потока России
2016	4 284 181	504 096	11,77
2017	4 854 004	503 287	10,37
2018	5 047 788	460 622	9,13

Источник: Главное управление по вопросам миграции МВД РФ [6].

Таким образом, имеющиеся данные позволяют сделать вывод, что с течением времени граждане Украины всё больше предпочитают «Западное» направление в качестве миграции (в том числе трудовой). Тем не менее, нельзя говорить о том, что Россия перестала быть привлекательным направлением для этой категории мигрантов. Отечественные данные явно указывают на то, что для регулярной миграции украинцы предпочитают оформлять вид на жительство, а не разрешение на работу. Следовательно, можно говорить об относительно сопоставимых миграционных потоках в Россию и Европейский Союз с тенденцией к увеличению в сторону «Запада» ввиду упрощения процедуры въезда (безвизовый режим). Данная тема в ближайшие годы не утратит своей актуальности и требует дальнейшего изучения.

Список литературы

1. Düvell F., Lapshyna I. The EuroMaidan Protests, Corruption, and War in Ukraine: Migration Trends and Ambitions (2015). MPI [Электронный ресурс]. - URL: <https://www.migrationpolicy.org/article/euromaidan-protests-corruption-and-war-ukraine-migration-trends-and-ambitions> (дата обращения: 27.10.2020).
2. European Commission, Fifth Progress Report on Ukraine's Implementation of the Action Plan on Visa Liberalisation (Brussels: European Commission, 2015) [Электронный ресурс]. - URL: <http://ec.europa.eu/dgs/home-affairs/> (дата обращения: 27.10.2020).
3. Habchak N.F., Dubis L.F.. Labour migration of the population of Ukraine to the countries of the European Union: factors and risks of influence // Journ.Geol. Geograph. Geoecology. - 2019. - 28(1). – pp. 59-67.
4. Malynovska O. Caught Between East and West, Ukraine Struggles with Its Migration Policy (2006). MPI [Электронный ресурс]. - URL: <https://www.migrationpolicy.org/article/caught-between-east-and-west-ukraine-struggles-its-migration-policy> (дата обращения: 01.11.2020).
5. Мікловда В. П. Трудова міграція населення Закарпаття в умовах поглиблення євроінтеграційних процесів / В. П. Мікловда, М. І. Пітюлич // Соціально-економічні проблеми сучасного періоду України. - 2013. - Вип. 3. - С. 324-332. [Трудовая миграция населения Закарпатской области в условиях углубления евроинтеграционных процессов].
6. Главное управление по вопросам миграции МВД России [Электронный ресурс]. - URL: <https://мвд.рф/Deljatelnost/statistics/migracionnaya> (дата обращения: 28.10.2020).
7. О порядке выезда из Украины и въезда в Украину граждан Украины. ВР Украины. Закон от 21.01.1994 № 3857-XII [Электронный ресурс]. - URL: <https://zakon.rada.gov.ua/laws/show/3857-12#Text> (дата обращения: 29.10.2020).
8. О свободе передвижения и свободном выборе места жительства в Украине. ВР Украины. Закон от 11.12.2003 № 1382-IV [Электронный ресурс]. - URL: http://search.ligazakon.ua/l_doc2.nsf/link1/T031382.html (дата обращения: 29.10.2020).

Демиденко Эдуард Семенович

доктор философских наук

профессор

г. Брянск, Россия

e-mail: demidenkoes@mail.ru

Дергачева Елена Александровна

доктор философских наук

профессор РАН

Брянский государственный технический университет

г. Брянск, Россия

e-mail: eadergacheva2013@yandex.ru

ФОРМИРОВАНИЕ СТРАТЕГИИ СОЦИАЛЬНО-БИОСФЕРНОГО РАЗВИТИЯ МИРА И ПРОБЛЕМЫ ГЛОБАЛЬНОГО УПРАВЛЕНИЯ ИМ

Аннотация. Брянская научно-философская школа при Брянском государственном техническом университете выступает с концепцией социально-техногенного развития мира и смены эволюции жизни на Земле (2002-2021 гг.). В ней активно работают исследователи 14 специальностей, костяк составляют философы, экономисты, биологи, педагоги, историки, инженеры. Нами дается исторический анализ гибели биосферной жизни из-за истощения её на суше, раскрывается **уничтожение основных составляющих биосферы: почвенного покрова, живого вещества** со сменой **естественного круговорота** жизненно важных веществ (биофилов) **социально-техногенным**. Тревогу же ученых вызывает и формирование техносферы как искусственной оболочки жизни с переводом пока в городскую техносферу миллиардов людей, теряющих связь с землей и ее обустройством. Отсюда у авторов появилась потребность направить усилия философии и науки не только на спасение биосферной жизни, но и обосновать теоретические и практические проблемы развития новой жизни. Мы доказываем идущее социально-техногенное уничтожение мира и необходимость его социально-биосферного развития с поисками решения проблем глобального управления.

Ключевые слова: биосферная жизнь, биофилы, почвенный покров, законы развития нового мира, техносфера, смена эволюции жизни, общество и мир будущего.

DOI: 10.46865/978-5-901640-36-4-2021-143-153

Demidenko Eduard Semyonovich

Doctor of Philosophy

Professor

Bryansk, Russia

e-mail: demidenkoes@mail.ru

Dergacheva Elena Aleksandrovna

Doctor of Philosophy

professor of the Russian Academy of Sciences

Bryansk State Technical University

Bryansk, Russia

e-mail: eadergacheva2013@yandex.ru

FORMATION OF A STRATEGY FOR THE SOCIO-BIOSPHERE DEVELOPMENT OF THE WORLD AND THE PROBLEMS OF GLOBAL MANAGEMENT OF IT

Abstract. The Bryansk Scientific and Philosophical School at the Bryansk State Technical University presents the concept of the socio-technogenic development of the world and the change in the evolution of life on Earth (2002-2021). It actively employs researchers of 14 specialties, the backbone is made up of philosophers, economists, biologists, teachers, historians, and engineers. We give a historical analysis of the death of biosphere life due to its exhaustion on land, reveals the destruction of the main components of the biosphere: soil cover, living matter with the change of the natural cycle of vital substances (biophiles) by socio-technogenic. Scientists are also concerned about the formation of the technosphere as an artificial shell of life, with the transfer of billions of people to the urban technosphere, who are losing contact with the Earth and its development. Hence, the authors have a need to direct the efforts of philosophy and science not only to save biosphere life, but also to justify the theoretical and practical problems of the development of new life. We prove the ongoing socio-technogenic destruction of the world and the need for its socio-biosphere development with the search for solutions to the problems of global governance.

Keywords: biosphere life, biophiles, soil cover, laws of development of the new world, technosphere, change in the evolution of life, society and the world of the future.

Введение. В мировом сообществе усилия ученых и общественности в последние два столетия сосредоточены на создании мощных научно-технических производительных сил на основе развития буржуазного общества и индустрии, на формировании неограниченных богатств семейного и личного потребления. Особой же закономерностью социально-политического развития мира является мировая победа городской буржуазии с сосредоточением ее власти и богатств. Буржуазия приобрела мощные стимулы

своего прогресса не за счет земледелия, как это было у феодалов и церкви, а создания в мире искусственной среды обитания. И когда же ученые говорят о глобализации жизненных процессов, то она определяется скоротечной историей промышленного и урбанистического восхождения, ростом «городских богатств» в ущерб развитию села и находящихся за пределами городов биосферно-природных богатств, переводящих их в новые центры жизни и там уничтожаемых. Как в свое время заметили молодые К.Маркс и Ф.Энгельс, мир Запада начала XIX в. представляет собой исторический продукт, сочетающий результат развития общества и индустрии [1]. Если еще в 1800 г. земледельческие производительные силы определялись мускульной силой людей и одомашненных животных (98%), то современные определяются технической энергетикой (99%) [2, С.29-30]. В итоге четыре десятка лет назад важнейшими социально-экономическими благами техногенной цивилизации пользовались более трети жителей Земли, тогда как столетием ранее – всего лишь 1% [3, Р.121].

Но авторы статьи видят противоречивость развития биосферы не только в истории развития человечества, но и земной природы до этого. Римский клуб концентрирует свое внимание на взаимоотношениях общества и окружающего его естественного мира. При этом он не обращается к сути биосферы и техносферы, их взаимодействиям, что ведет к непониманию и смене эволюции жизни, и к просчетам теоретического и практического плана ученых в сохранении биосферной жизни. Авторы на основе анализа научных источников и собственных исследований создают реалистический образ биосферы, её развития и гибели на суше Земли.

Методология. В начале XX в. В.И. Вернадский впервые создал теорию биосферы, в которой подчеркивал, что общество начинает определять жизненные процессы на Земле. Он подчеркивал, что химические изменения в биосфере обусловлены как социально осознанными действиями, так и преимущественно бессознательной активностью поколений людей [4, С.176]. Итак, новое методологическое направление жизни и ее исследований можно назвать **социоприродным**. Техногенный социум формирует жизнь научно-техническими производительными силами, и о **социотехноприродном развитии жизни и мира** идет речь пока на суше. Учитывая многогранность земного мира, объемное знание о нем можно получить только на основе межпредметных исследований с ведущей ролью философии, которая на протяжении истории всей науки «раздавала» для глубинных исследований свои тематические разделы и тем самым учреждала науки, терявшие связи с ней и неоправданно отрываясь от философии как фундаментальной науки, способной их реально оценивать. Поэтому вторым методом авторы принимают и дальше развивают **мультидисциплинарный подход, центральным звеном в котором является теория философии и науки социально-техногенного развития жизни и мира**. Эта методология дополняется и широко признанными методами познания мира в философии и науках.

Историческое саморазвитие и самоисчерпание биосферы на суше Земли. Длительные исторические *этапы развития жизни* раскрыты биологами, геологами и интерпретированы философами, занимающимися фундаментальными обобщениями наук и выявлением их сущности. Поэтому авторы опираются на труды Е.Ф.Солопова, исследовавшего взаимосвязи философии и естествознания. Земля образовалась из солнечной туманности 4,5 млрд лет назад. Биосферная жизнь начала зарождаться в воде 3,5 млрд лет назад, а из них на суше – 0,4 млрд лет. Для заселения суши понадобилось образование большого количества кислорода и формирование озонового слоя. Но в конце мезозоя (140–170 млн лет назад), как отмечает Солопов, вновь биосфера претерпевает существенные трансформации на суше, связанные с вымиранием крупных животных – динозавров, ящеров, многих водных пресмыкающихся. И единства мнений в трактовке этого процесса до сих пор не достигнуто [5, С.118-126]. Это объясняют обычно наступившим континентальным климатом, хотя *авторы статьи склоняются* больше к тому, что *из верхних слоев суши* была «вытянута» растениями огромная масса растворенных в водах на поверхности литосферы (суши) *биофильных элементов, формирующих жизнь, и их безжизненными отложениями* в углях, нефти, торфе и ряде иных природных ресурсах земли и океанов.

Возвратимся к фактам. **В палеозойской эре** (570-225 млн лет назад) начался *массовый выход на сушу растений и животных (силур, 420-400 млн лет назад)*. В гидросфере за счет обильного произрастания сине-зеленых и красных водорослей вода и атмосфера заметно пополнились кислородом, что привело к созданию *озонового слоя* над планетой и обеспечило на суше защиту жизни от смертоносных космических и солнечных ультрафиолетовых лучей. Когда в эти *20 млн лет силура* растения «набросились» на биофильное богатство поверхности литосферы, то еще при отсутствии развитой корневой системы растений на суше выхваченные биофилы из земли в виде проросших мелких растений скатывались в водные лагуны и кормили живые организмы. По-иному трактуются геологами крупные биосферные изменения *теорией гигантизма*. Например, В.Л. Лелешус в статье «Вращение Солнечной системы вокруг центра галактики и геологические эры» (1985) в эволюции органического мира в фанерозое отмечает на Земле *четыре эпохи гигантизма*, якобы порожденные космическими полями при вращении Солнечной системы вокруг центра галактики (Млечного пути), дозированным получением вследствие этого Землей космической радиации [6, С.52-56]. Но, во-первых, пока неизвестен точно период такого оборота: от 200 до 250 млн лет. Во-вторых, на Земле появился озоновый слой, который очень ослабляет космическую радиацию. А что касается *гидросферного гигантизма*, то там защита от радиации на протяжении 400 млн лет еще выше, двойная: водная и озоновая. И наконец, Солнечная система вращается вместе с окружающими ее звездными системами на окраине галактики, при этом она удалилась от смертельно знойного ее рукава, в котором находилась в процессе образования из газопылевой туманности. Поэтому авторы и объясняют эти процессы прежде

всего солнечно-планетарными условиями развития, трансформации и гибели биосферной жизни.

Но с расцветом жизни на суше намечаются и расширяются процессы обеднения тех богатств, которые вроде мертвыми образованиями лежали на поверхности суши порядка 4-х млрд лет: многообразные биофильные элементы. Так, сбрасывания их в тогдашние лагуны в виде отходов растительного и животного мира и приводило не только к потерям разнообразных биофилов, но и зашлаковыванию поверхности суши песками. Исторически началось распространение по суше споровых растений (псилофитов, наподобие плаунов). Среди животных следует отметить огромных ракоскорпионов, питающихся растениями, их останки частично потоками воды уносились в гидросферу. Далее в *девонской системе* (400-320 млн лет назад) жизнь претерпевала изменения, что приводило к возникновению новых растений, животных (среди них: папоротники, хвощи, скорпионы, клещи, насекомые), предков современных рыб. К концу *палеозоя* (карбон и пермь: 320-225 млн лет назад) на Земле обитали наземные позвоночные, их основная пища — членистоногие. Останки животных уходят не только в землю, обогащая **почвенный покров** суши, хранящийся в корневой системе растений, но и частично смываются в гидросферу, питая и укрепляя там живое вещество.

Новая *мезозойская, средняя эра* (225-66 млн лет) характеризуется расцветом полностью сформировавшейся биосферной жизни на Земле, включая в себя *триас* (225-185), *юру* (185-145) и *мел* (145-66). Сбросы органики в гидросферу *в триасе* обогащают там формирование костистых рыб, а на суше происходит взрывное развитие пресмыкающихся. В *юрский период* продолжается развитие рептилий и особенно появление животных-гигантов. Так, диплодока до 30 м в длину и стегозавра до 6 м в высоту. То есть богатство растительного мира позволяет досыта наедаться этим и другим гигантам. В то же время, как отмечают геологи Н.М. Страхов, а затем и Е.В.Краснов, «*из юрской наземной растительности образовался слой каменных углей, более чем в сто раз превосходящий по запасам угленосные толщи триасового периода*» [7, С.46; выделение наше]. А в конце *эры мезозоя (мел)* происходит очередное изменение биосферной *живой природы*, которое до сих пор не получило объяснения у ученых. На суше вымирают динозавры, летающие ящеры, а также семейство мегалозавровых и стегозавровых, сильно сократилось видовое разнообразие других групп животных, а в морях – групп крупных хищников (ихтиозавров, плезиозавров, мозазавров, достигающих 20-метровой длины), пресмыкающихся. Здесь напрашивается и ответ: *беднеет биофилами суша и сокращаются их сбросы в воду.*

Кайнозой, эра новой жизни, начинается 66 млн лет назад и заканчивает свой бег в наши дни. В кайнозое и определился облик современной поверхности Земли. Лиственные леса покрыли поверхность суши, а вслед за ними расширилось разнообразие млекопитающих. На границе эр средней и новой жизни сформировались простейшие приматы, а вместе с ними и 5 млн лет обезьянолюди: антропоиды, австралопитеки. Их эволюция привела к

первым видам рода человеческого, которые гармонично вписались в биосферную природу, создавая историю своего развития с развитием ими природы.

В этой истории мы выделяем ведущие тенденции. **Первая, тенденция развития биосферной жизни с формированием нового лика Земли**, продолжает лидировать, но при коренной ее перестройке. В *дотриасовой* ее истории практически отсутствовала мощная гидросфера. На поверхности Земли существовали мелкие эпиконтинентальные моря. Но заложение глубоких впадин в зоне будущих океанов при охлаждении и сжатии поверхностных слоев земли в поздней перми привело к осушению континентов. А затем в позднем *мезозое (мел)* количество воды начало заметно увеличиваться, ускоряясь в *эре кайнозоя* с начавшимся новым этапом развития истории Земли – океанообразования с существенным ростом объема кругооборота воды [8, С.184-185]. А это в свою очередь определило существенное развитие в целом биосферы и биосферной жизни на Земле за счет ее преимущественного развития на суше, которая дает 99,8% живого вещества планеты, хотя занимает только 29% ее поверхности. Уникальность производства *саморазвивающейся жизни* до появления человека состоит в том, что высокой продуктивностью и сейчас обладают еще накопившиеся гумусные биофилы в почвах на суше за 0,4 млрд лет. В них обитала, как свидетельствуют Т. Добжанский и Г.В.Добровольский, 92% известных нам видов животных и растений [9, С.23].

Вторая тенденция доантропоной биосферы заключается в том, что она *на протяжении 400 млн лет накапливала на суше почвенный покров* в корневищах растений, служивший сохранению ее долговечности, что дало основание и академику М.С.Гилярову (1985) определить почву «основным хранилищем генетического разнообразия жизни на нашей планете» [10, С.187]. В почвенной истории суши планеты были похолодания и связанные с ними кризисы с гибелью до 95% живого вещества, но при возврате солнечной активности и тепла расцветала и биосферная жизнь. По этому поводу Г.В.Добровольский подчеркивал свое удивление в том, что один грамм почвы содержит огромное разнообразие жизни – миллиарды клеток бактерий, тысячи простейших животных, тысячи метров корней растений и прочее [9, С.23].

Третью тенденцию доантропоной биосферы можно определить, как *сохранение прочного жизненного единства многообразия живых организмов с многообразием минералов (биофилов) и других жизнедействующих видов неживой природы*, что нашло свое отражение в жизни экосистем. В Конвенции ООН по сохранению биологического разнообразия (1992) экосистема определяется как совокупность разнообразия жизни в единстве с ее неживым окружением, функционально представляющих единство процессов. Нередко биосферу определяют как совокупность экосистем, но это не означает, что мы должны все части неживого относить к биосфере на многие метры и даже километры, как это делается сейчас. Логично здесь ограничиться только косно-функциональной частью почвенного покрова, так как мы можем при

уничтожении живого вещества «видеть» биосферу в неживом. Так, на суше сейчас 55% грунтов являются антропогенными, беспочвенными, но мы их включаем неоправданно в биосферную жизнь.

Социальные и природные факторы уничтожения биосферы и биосферной жизни на суше Земли. Академик А.П.Павлов (1854-1929) и В.И.Вернадский (1863-1945) говорили и писали об *антропогенной эре*, когда человечество «становится могучей геологической силой» [4, С.173]. Действительно, с появлением человека разумного около 400 тыс. лет назад усиливается его воздействие на составные части биосферы, появляются и развиваются *элементы новых форм жизни: антропные, социально-биосферные, социотехнобиосферные* и, как прогноз, могут сложиться *социотехнобиологические*, или *постбиосферные*, к чему и *ведет главная тенденция сегодняшнего дня*. Так, на нынешней территории США десятки тысяч лет жили люди, не разрушая сложившуюся биосферную жизнь, но за 5 столетий господства англосаксов от биосферной природы мало что осталось: 5% лесов и 5% агропочв, причем полезных веществ в них только в XX в. сократилось в 3 раза, а йода – и того больше. Отсюда – самое высокое ожирение населения (38,2 %) и самая высокая его смертность в мире от коронавируса – как *биосферно-отживающей нации*.

Если кратко посмотрим на *биосферные негативные изменения буржуазной цивилизации*, то она продолжает «славные традиции» уничтожения коренных народов и живой природы рабовладельческими и феодальными общественными системами, создавая пустыню на суше планеты Земля, прежде всего для своих народов. Так, за десятитысячелетнюю историю земледельческого развития до начала XVIII в. было израсходовано более миллиарда га почвенного покрова, а всего за три сотни лет господства рыночной экономики – еще около миллиарда га [11, С. 350-353]. Как показывают наши обобщения расчетов видных почвоведов мира, прежде всего В.А.Ковды и Г.В.Добровольского, собственного анализа данных [12], на суше Земли заканчиваются расходы почвенного гумуса (то есть биофилов, полезных почвенных веществ) на границе XXI-XXII вв., накопленных за 400 млн лет биосферного развития на суше. Так, по расчетам В.А.Ковды, столетие назад сбросы гумуса в гидросферу достигали 3 млрд тонн, пятью десятилетиями позже – уже 24 млрд тонн за счет применения агротехники [13, С. 149-156]. Если Ковда показал рост объема потерь почвенных накоплений, то Добровольский в статье «Тихий кризис планеты» (1987) – как незаметно для населения и даже ученых «тает» почвенный покров, правда, не называя сроков его гибели [14].

Авторы в своей монографии [15] в 2010 г. и во многих других работах остановились на основных вопросах смены эволюции жизни, показав, как техногенное общественное развитие и социально-техногенная трансформация биосферы и мира в целом ведут к исчерпанию почвенного покрова и соответственно к гибели биосферы на суше. Ресурс исчерпания используемых сейчас в сельхозобороте 1,5 млрд га земель, по нашим расчетам, будет

использован в течение 1,5 столетий. По расчетам профессора биологического факультета МГУ А.С.Яковлева, малопродуктивных ныне земель (1 млрд га) хватит для питания населения планеты на 30-40 лет [16]. Нынешнее ускорение этого природного и социального разрушительных процессов может привести, как показывает анализ Испанского геологического университета, к середине XXI в. к опусканию грунтов в 200 контролируемых точках и к затоплению площади земель в мире, равных двум третям территории России, особенно в центре Африки и Южной Америке, что приведет к заметному сокращению почвенного покрова и объема биосферы [17]. Появились подводные видеосюжеты затопленного леса в Бразилии, распутившегося под солнцем в мае 2021 г. богатой зеленью и цветением.

Особенность *современного этапа социотехнобиосферного развития жизни* заключается в следующих тенденциях. На рубеже XX–XXI веков происходит не столько становление цифрового фундамента информационного (постиндустриального) общества и продолжение капиталистического развития в наиболее развитых странах мира (теория Д. Белла), сколько нарастающее разрушение биосферы, особенно обеднение *сгущения биофильного покрова на поверхности суши* с полной потерей ее почвенного покрова, активное формирование *постбиосферно-техносферного мира*. Формирование нынешней земной жизни и постбиосферного мира идут практически без участия саморазвивающейся биосферы. Именно техногенный общественный организм создает весьма высокую концентрацию жизни в городской техносфере на воспроизводственных биотехнологических жизненных процессах, осуществляя смену эволюции жизни [17, С. 209-223; 18].

Обобщение исследований. Обобщая социально-техногенные тенденции глобального развития, можно ясно выделить наиболее острые, смертельные для мирового сообщества и биосферы. Речь идет о трендах глобальных, включая Россию, ее богатые регионы: 1) стремительное *уничтожение основной массы биосферы* на планете, включая прежде всего *почвенный покров с биофильными элементами* в зонах аграрной деятельности и проживания людей, *биовещество* лесных массивов и экономических зон морей и океанов. За всю историю человека разумного в эпоху его земледелия и индустрии на 2/3 сократилось количество лесов и половина почвенного покрова, а за последние 50 лет ушло из жизни в мире 2/3 популяций живых организмов; 2) *формирование индустриальной жизни и техносферы* как фундамента эффективного социально-экономического развития и как новой оболочки жизни планеты, в которой и будет происходить биотехнологическое воспроизводство постбиосферной формы жизни; 3) *историческая смена эволюции жизни*: на место вековой биосферно-биологической формы жизни приходит не воспринимаемая пока людьми социотехнобиологическая, постбиосферная жизнь с концентрацией уже ее в городской или иной техносфере; 4) *глобальная трансформация сообщества людей* в направлении интеграции их с искусственной живой и неживой природой и создания далее человечеством искусственного жизненного единства – мирового

социотехноприродного; 5) **трансформационное изменение биосферного человека** как биосоциального существа в направлении социотехнобиологического организма с перспективой киборгизации его отдельных функций и органов; 6) **распространение процессов социотехноприродной** глобализации, создающей взаимопроникновение социально-экономических, технико-технологических и природно-биологических трансформационных изменений и формирование новых, интегрированных социотехноприродных закономерностей развития жизни и земного мира [20], что обуславливает необходимость перспективного моделирования таких процессов [21]; 7) **закрепление вектора биотехнологической постбиосферной экономики** как хозяйственной деятельности, направленной на социотехногенную трансформацию и деградацию биосферных биологических процессов на планете.

Эта развивающаяся реальность находится за пределами понимания общественного сознания и даже науки, которая в основном направлена на формирование всей мировой капиталистической системы и обеспечивается ею хорошо материальными и денежными средствами для этого. На самом деле, на Земле идет интенсивная перестройка создаваемой несколько столетий новой социотехноприродной структуры земного бытия благодаря еще утверждению капиталистического мира и односторонне буржуазно-онаученного им же общественного сознания. Человеческий разум в планетарных масштабах активно направляется технократической элитой на создание и расширение бездушного и нередко преступного капитала, уничтожения биосферы ради удовлетворения личных потребностей. И тем самым изощренно направляется и на производство социально-техногенной жизни, определяя смертельный вектор социально-техногенного развития жизни и мира.

Заключение. Авторами рассмотрены стратегические перспективы развития социально-экономических систем и нарастающих процессов деградации биосферы и биосферной жизни в нынешних условиях развития мира. Разворачивающийся **экотехнобиосферный кризис** сейчас требует принятия срочных мер на уровнях международной и национальной социально-экономической и культурно-воспитательной политики с целью направления ее на гармоничное социально-биосферное развитие народов и сохранение жизнетворящих биологических ресурсов планеты, на основе которых только и возможно поддержание благоприятной среды для жизнедеятельности людей в городах и сельской местности.

Крайне важно для всех стран сформировать и поддерживать **экономику сохранения и воспроизводства биосферного биологического вещества** как на международном, так и национальном уровнях в регионах мира, которая станет и важнейшей составной частью Стратегии перспективного развития социально-биосферной системы жизни в России [19]. Авторы предлагают для РАН, Правительства РФ и регионов нашей страны широкий спектр самых современных в мире направлений исследований и формирования реальных практически-творческих проектов, которые могут войти важнейшим звеном

под емким названием Комплексная стратегия перспективного развития регионов России. Этот проект начал теоретически и практически получать реализацию в научно-философских трудах и жизненных решениях авторов.

Перспективная задача должна сейчас решаться параллельно и мировым сообществом, при этом Россия, начав решение этой задачи, может предоставить научные обоснования в ООН, различным заинтересованным государствам с целью совместного разрешения всеми народами этой сложнейшей жизненной проблемы. Здесь одной из важнейших проблем является объединение государств мира под эгидой ООН и его Совета безопасности. Это может быть сделано В.В.Путиным в виде предложения в ООН и всем государствам, чтобы пойти на полное разоружение мира под эгидой ядерных держав в союзе с развитыми странами, разделив сферы влияния между 5-ю блоками. Государства возьмут на себя сохранение существующих границ и проведение их смены совместными решениями правительств с решением Совета безопасности. Ядерные государства станут гарантом спокойствия в мире, особенно при проявлении любой враждебности, бандитизма и экстремизма. Создание же Академии народов мира и законов глобального плана вместе с оказанием помощи слаборазвитым странам будет способствовать сохранению и возрождению биосферы, сохранению здоровой жизни на Земле вместо ее будущего гниения в городах уже в XXII веке

Список литературы

1. Маркс К., Энгельс Ф. Немецкая идеология. Соч. Т.3. С.42.
2. Демиденко Э.С. Ноосферное восхождение земной жизни. М.: МАОР, 2003. 247 с.
3. Fazzorale R. Energy // The Biosphere Catalogue. London, 1985. P.121.
4. Вернадский В.И. Биосфера: Мысли и наброски. М.: Изд. Дом «Ноосфера», 2001. 244 с.
5. Солопов Е.Ф. Концепции современного естествознания. М.: Владос, 1998. 232 с.
6. Лелешус В.Л. Вращение Солнечной системы вокруг центра галактики и геологические эры // Изв. АН Таджикской ССР. Отделения физ.-мат., хим. и геол. наук. 1985. №2-С.52-56.
7. Краснов Е.В. О критических периодах геологической истории биосферы // География и геоэкология Калининградского региона: сб. науч. тр. / под ред. В.В.Орленка. Калининград: Изд. БФУ им. И.Канта, 2011. 168 с.
8. Орленок В.В. Физические основы эволюции перисферы Земли. Л.: Изд. Ленинградского ун-та, 1980. 248 с.
9. Почвы в биосфере и жизни человека: монография. М.: ФГБОУ ВПО МГУЛ, 2012. 584 с.
10. Гиляров М., Криволицкий Д. Жизнь в почве. М.: Молодая гвардия, 1985.

11. Строганова М.Н. Земельные ресурсы мира // Глобалистика: Энциклопедия / Гл. ред. И.И.Мазур, А.Н.Чумаков. М.: ОАО Издательство «Радуга», 2003. 1328 с.
12. Демиденко Э.С., Дергачева Е.А. От глобальной деградации биосферы к смене эволюции жизни: науч. доклад. М.: РАН, 2017. 28 с.
13. Ковда В.А. Почвенный покров, земледелие и социально-экологические проблемы // Вопросы социологии (Львов). 1987. С.149-156.
14. Добровольский Г.В. Тихий кризис планеты // Вестник РАН. 1997. Т.67. №4. С.313-320.
15. Демиденко Э.С., Дергачева Е.А. Техногенное развитие общества и трансформация человека. М.: КРАСАНД, 2010. 288 с.
16. Яковлев А.С. Проблемы охраны почв и органическая продукция // Природа России. Национальный портал. 16.04.2014. URL: <http://www.priroda.ru/reviews/detail.php?ID=10809> (дата обращения: 14.09.2017).
17. Демиденко Э.С., Дергачева Е.А. Смена направленности эволюции жизни в условиях социально-техногенного развития // Философия социоприродного взаимодействия в век конвергентных технологий: Коллективная монография / Отв. ред. д.филос.н. И.К.Лисеев. М.; СПб: Нестор-История, 2018. 344 с.
18. Demidenko E.S., Dergacheva E.A. Biotechnological Processes in the Changing Evolution of Life on the Planet Earth // IOP Conference Series: Materials Science and Engineering, Volume 753, Issue 5, pp. 052066 (2020). DOI: <https://doi.org/10.1088/1757-899X/753/5/052066>
19. Demidenko E.S., Dergacheva E.A. Changing the evolution of life and the main ways of saving natural biological substance // International Journal of Applied and Fundamental Research. Issues. 2019. № 3. URL: <http://www.science-sd.com/481-25515>.
20. Dergacheva E.A. Modern Globalization in the Context of Interconnected Ecological-Economic Changes // Smart Technologies and Innovations in Design for Control of Technological Processes and Objects: Economy and Production. International Scientific Conference "Far East Con" (2018). Springer Nature, Switzerland AG, Vol. 139. Pp.129-135. Available at: https://doi.org/10.1007/978-3-030-18553-4_17
21. Dergacheva E. Visualizing Socio-techno-natural Processes: Issues and Challenges // CEUR Workshop Proceedings of the 29th International Conference on Computer Graphics and Vision, Vol. 2485 (2019), pp. 168-172. URL: <http://ceur-ws.org/Vol-2485/paper38.pdf>

Еремина Наталья Дмитриевна¹

Студент

Всероссийская академия внешней торговли

г. Москва, Россия

e-mail: nataliaer2707@gmail.com

Научный руководитель – *Захаров А.Н., профессор, д.э.н., профессор кафедры мировой и национальной экономики ВАВТ Минэкономразвития России.*

СТРАНЫ ЛАТИНСКОЙ АМЕРИКИ НА МИРОВОМ РЫНКЕ ЭНЕРГОРЕСУРСОВ В УСЛОВИЯХ ГЛОБАЛИЗАЦИИ *

Аннотация. Статья посвящена исследованию участия стран Латинской Америки на мировом энергетическом рынке. Актуальность темы определяется возрастающим влиянием процессов глобализации на развитие энергетического сектора в данных странах. На основе анализа запасов природных ресурсов, структуры экспорта и импорта и экономической ситуации стран в статье сделаны выводы о настоящем и будущем исследуемых стран на мировом рынке энергоресурсов.

Ключевые слова: страны Латинской Америки, мировой рынок энергоресурсов, глобализация, возобновляемые энергоресурсы.

DOI: 10.46865/978-5-901640-36-4-2021-154-160

Eremina Natalia Dmitrievna

Student

The Russian Foreign Trade Academy

Moscow, Russia

e-mail: nataliaer2707@gmail.com

LATIN AMERICAN COUNTRIES IN THE GLOBAL ENERGY MARKET IN THE CONTEXT OF GLOBALIZATION *

Abstract. The article is devoted to the study of the participation of Latin American countries in the world energy market. The relevance of the topic is determined by the increasing influence of globalization processes on the development of the energy sector in these countries. Based on the analysis of natural resource reserves, the structure of exports and imports, and the economic situation of the countries, the article draws conclusions about the present and future of the studied countries in the world energy market.

¹ *Научный руководитель – Захаров А.Н., профессор, д.э.н., профессор кафедры мировой и национальной экономики ВАВТ Минэкономразвития России.

Keywords. Latin American countries, the world energy market, globalization, renewable energy resources.

Глобализация – это термин, используемый для описания того, как торговля и технологии превратили мир в более взаимосвязанное и взаимозависимое место. Глобализация также охватывает в своих масштабах экономические и социальные изменения, которые произошли в результате этого процесса [1].

Данный процесс затрагивает все страны мира, и страны Латинской Америки – не исключение. Латиноамериканский регион - крупнейший регион мира, в пределах которого находится более 20 независимых государств, каждое из которых обладает как схожими чертами, так и уникальной культурой и историей. Данная закономерность распространяется и на социально-экономическое развитие стран. Уровень социально-экономического развития оказывает непосредственное влияние на процессы глобализации в той или иной стране региона.

Определить уровень социально-экономического развития стран можно, сравнив их по некоторым макроэкономическим показателям. Так, лидерами по ВВП за 2019г. являются Бразилия (1840 млрд. долл.), Мексика (1200 млрд. долл.) и Аргентина (450 млрд. долл.) [2]. Их структура ВВП основывается на сфере услуг и промышленности. Однако эти экономики переживают сейчас не лучшие времена из-за пандемии коронавируса. Стоит отметить и те страны, в которых данный показатель является минимальным. В 2019 году такими странами стали Гаити (8,5 млрд. долл.), Гондурас (25,1 млрд. долл.) и Сальвадор (27,02 млрд. долл.) [2]. В их структуре ВВП значительное место занимают торговля и сельское хозяйство. ВВП Венесуэлы оценить проблематично, так как данная статистика несколько лет умалчивалась правительством. Наиболее ясно уровень жизни людей в странах рассматриваемого региона показывает ВВП на душу населения. Лидирующими странами на 2019г. являются Чили (15092 долл.), Уругвай (14597 долл.), Бразилия (11122 долл.) и Панама (11910 долл.) [2]. Данные страны отличаются непрерывным экономическим развитием и борьбой с социальными проблемами. Уверенное экономическое развитие наблюдается и в Колумбии, где за последние 10 лет вдвое сократился уровень бедности, и в Коста-Рике, где это развитие было обусловлено стратегией либерализации торговли.

Мировой энергетический рынок – это рынок товаров и услуг, непосредственно связанный с энергетическим сектором. Он объединяет в себе как традиционные источники энергии, так и альтернативные. Говоря о настоящем и будущем мирового энергетического рынка, нельзя не проанализировать ситуацию в данном секторе за 2019 год. Структура потребления первичной энергии и изменение за год представлены в Таблице.

Таблица

Структура потребления первичной энергии и вклад в рост в 2019 году [3].

Энергоресурс	Потребление (ЕJ)	Изменение за год (ЕJ)	Доля первичной энергии	Процентное изменение по сравнению с 2018г.
Нефть	193,0	1,6	33,1%	-0,2%
Газ	141,5	2,8	24,2%	0,2%
Уголь	157,9	-0,9	27,0%	-0,5%
Возобновляемая энергия	29,0	3,2	5,0%	0,5%
Гидроэнергия	37,6	0,3	6,4%	0,0%
Ядерная энергия	24,9	0,8	4,3%	0,1%
Итого	583,9	7,7	-	-

Рост потребления первичной энергии замедлился до 1,3 % в прошлом году, что меньше половины темпов роста в 2018 году (2,8 %). Рост потребления энергии был обусловлен возобновляемыми источниками энергии и природным газом, которые в совокупности обеспечили три четверти роста. Все виды топлива росли медленнее, чем в среднем за 10 лет, за исключением ядерного. Потребление нефти выросло ниже среднего на 0,9 %. Потребление угля сократилось на 0,6 %, а его доля в первичной энергии упала до самого низкого уровня за 16 лет (27 %). Возобновляемые источники энергии (включая биотопливо) показали рекордный рост потребления. Наибольший вклад в рост возобновляемых источников энергии внесли энергия ветра и солнечная энергия. Потребление ядерной энергии выросло на 3,2 %, что является самым быстрым ростом с 2004 года [3]. Основными тенденциями на современном мировом рынке энергоресурсов являются тенденции к увеличению инвестиционного потока в возобновляемые источники энергии, снижению карбонового следа и падению спроса на нефть. Пандемия Covid-19 вызвала больше разрушений в энергетическом секторе, чем любое другое событие в новейшей истории, оставив последствия, которые будут ощущаться в течение многих лет. Данное обстоятельство повлияло как на местные рынки, так и на мировой энергетический рынок, что придает неопределенность тому, как они будут восстанавливаться после Covid-19. Изменения в данной отрасли за 2020 год можно увидеть на Рисунке. Недорогие ресурсы, низкий вред для окружающей среды и диверсификация становятся стратегическими лозунгами для многих стран-производителей энергоресурсов. В тот момент, когда пандемия создала чрезвычайную неопределенность в экономике, у правительств разных государств и частного сектора появилась возможность

сделать рывок в энергетическом развитии с упором на стимулирование инноваций, чтобы добиться устойчивого и безопасного энергетического развития. Латинская Америка - это регион, богатый энергетическими ресурсами. Латинская Америка является вторым регионом по величине запасов нефти после Ближнего Востока. В то же время запасы природного газа и угля в регионе не так велики. Из первичных возобновляемых источников энергии в Латинской Америке 1 % приходится на солнечную и ветровую энергию, 1 % - на геотермальную, 8 % - на гидроэнергетику, 16 % - на биоэнергию.



Рисунок - Основные показатели изменения спроса на энергоресурсы, выбросов углекислого газа и инвестиций в энергетику в 2020 году [3].

Хотя этот регион выгодно отличается от других частей мира перспективами использования возобновляемых энергоресурсов, ископаемое топливо остается самым важным источником энергии, его доля составляет около 75 %. Ископаемое топливо распределено неравномерно: наибольшие запасы нефти и газа сосредоточены в Венесуэле, а большая часть угля находится в Колумбии и Бразилии. Первичное энергоснабжение многих стран сильно зависит от нефти и газа. В Аргентине вместе они составляют 87 % [3]. Энергоснабжение Кубы осуществляется в основном за счет нефтепродуктов, на долю которых приходится более 80 % выработки электроэнергии [4].

В некоторых странах региона наблюдается тенденция снижения потребления природного газа и угля. Как правило, они заменяются на

возобновляемые источники энергии. Это связано с целью сократить выбросы углекислого газа. Для Бразилии такой целью является сокращение более чем на 40 % к 2030 году. Цель Мексики – достичь увеличения использования чистой энергии до 35 % к 2024 году, Аргентины – увеличить долю возобновляемых источников энергии до 20 % к 2025 году, Чили – обеспечить производство 70 % своей электроэнергии из возобновляемых источников к 2050 году [3].

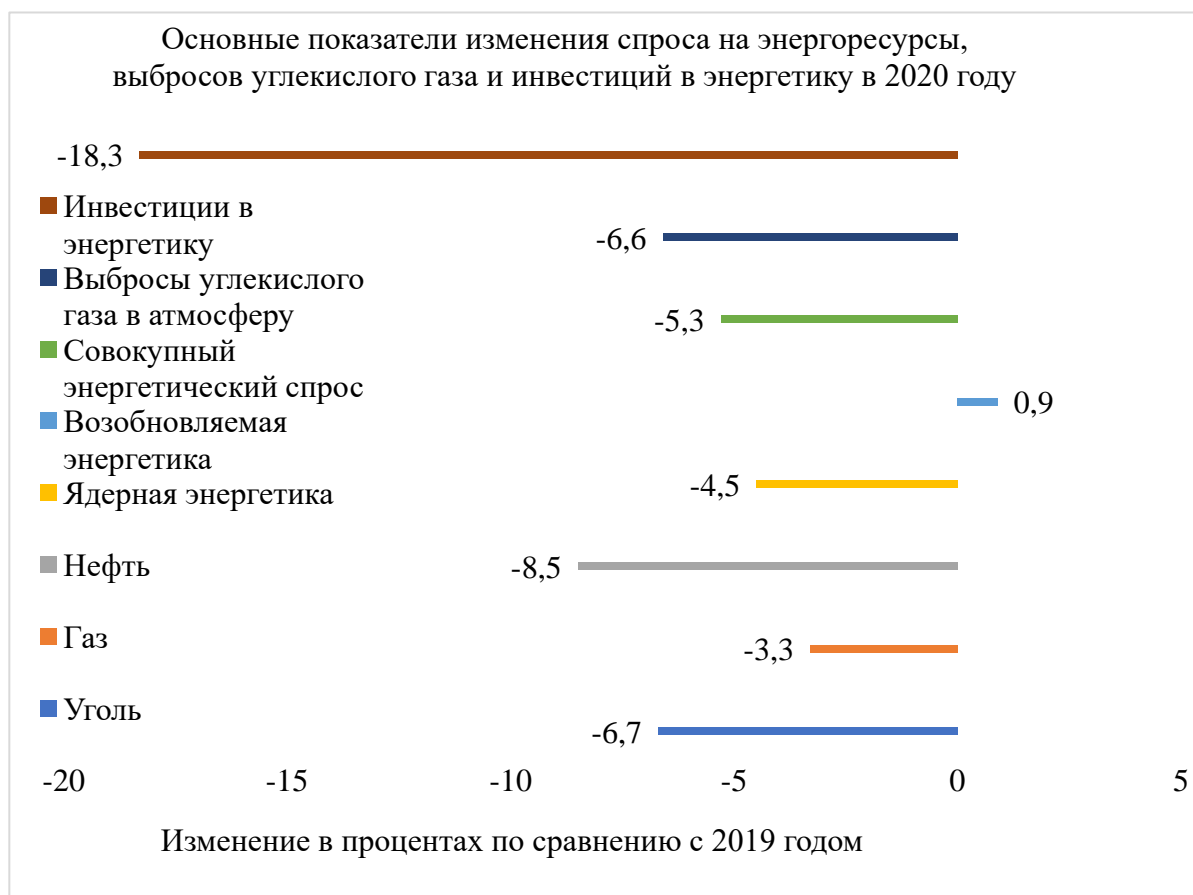
Гидроэнергетика остается важнейшим источником возобновляемой энергии, но ее значение постепенно снижается. В 2000 году на этот источник приходилось 95 % всего объема возобновляемых источников энергии, а в 2015 году он снизился примерно до 80 %. На такую динамику повлияли страх засухи, вырубка лесов, противоречия экологических группировок и другие факторы. Несмотря на это, гидроэнергетика по-прежнему составляет около 80 % от общего объема возобновляемых источников энергии и удовлетворяет 50 % общих потребностей Латинской Америки в электроэнергии. Латинская Америка, и в частности Южная Америка, является самым богатым регионом по количеству гидроэлектростанций, производящим 22 % общемирового объема энергии. Гидроэнергетический потенциал региона огромен и в основном сосредоточен в нескольких странах: Бразилии, Колумбии, Эквадоре и Перу. Так, например, в Бразилии гидроэнергетика занимает второе место среди источников энергии с долей 29 % от общего потребления первичной энергии и 70 % производства электроэнергии. Развитию данного сектора, однако, мешают экологические группировки, которые против создания крупных гидроэлектростанций, которым отдается предпочтение благодаря экономии за счет масштаба. Это привело к конфликтам в Чили, Бразилии, Гватемале, Мексике, Гондурасе и других странах [5].

Из доступных вариантов зеленой энергетики – ветроэнергетика. Как и в случае с другими ресурсами, потенциал ветроэнергетики в Латинской Америке распределен неравномерно. Мексика и Аргентина обладают наиболее привлекательным потенциалом ветровой базы. Развитие солнечной энергетики также имеет серьезные перспективы, особенно в Мексике, Перу, Бразилии и Аргентине, но она остается в значительной степени неиспользованной из-за высоких затрат. Несмотря на это, некоторые правительства включают солнечную энергию в свои стратегии использования возобновляемых источников энергии. Геотермальная энергия является хорошо зарекомендовавшим себя источником энергии в Мексике. Мексика является пятым по величине производителем геотермальной энергии в мире (после США, Филиппин, Индонезии и Новой Зеландии) [6].

Глобализация позволила расширить сферу торговли энергоресурсами, получать инвестиции от более развитых стран для разработки новых месторождений и применения высокотехнологичного оборудования, увеличивая эффективность работы. Страны Латинской Америки – активные участники мирового энергетического рынка: экспорт энергоресурсов в 2019 году составил более 119 млрд. долл., импорт – более 130 млрд. долл. Страны Латинской Америки составляют более 10 % мирового экспорта

нефтепродуктов, Бразилия и Мексика лидируют, торгуя преимущественно с Китаем и США. В то же время, эти страны – крупные импортеры нефтепродуктов [7].

Колумбия занимает 6-ое место в мире по величине экспорта угля в 2019 году благодаря развитой торговле с соседними и европейскими странами, чьего сотрудничества бы не было без влияния процессов глобализации [7]. Латинская Америка владеет 4,1 % разведанных запасов природного газа [3]. Странами-лидерами являются Венесуэла и Боливия, однако они не отличаются развитой структурой в добыче газа. Однако мы можем наблюдать активную разработку газовых месторождений в Боливии благодаря проекту «Газпрома» [8]. За 2019 год экспорт природного газа Боливии составил почти 3 млрд. долл., что позволило развивать другие секторы экономики [7].

Процессы глобализации увеличивают инвестиции. Стабильный поток инвестиций наблюдается в альтернативную энергетику изучаемого региона. В 2017 году инвестиции в данном секторе по всему региону подскочили на 65 % до 17,2 млрд. долл., по сравнению со среднемировым ростом всего на 3 % [6].

В то же время процессы глобализации на мировом энергетическом рынке столкнули страны Латинской Америки с серьезной конкуренцией и внешнеполитическими проблемами. Венесуэла, получая ранее помощь от российских компаний, таких как Роснефть, теперь изолирована от такого сотрудничества из-за санкций США, что делает ее будущее на мировом рынке энергоресурсов непредсказуемым [9].

Неоднозначным остается развитие нефтегазовой отрасли в Аргентине. Дело в сланцевом нефтегазовом месторождении «Vaca Muerta». Всего за семь лет доля нефти, добытой на данном месторождении, достигла 19,4 % от общего объема нефтедобычи в Аргентине, только за последний год увеличившись в полтора раза. Объемы месторождения составляют 308 трлн куб. футов газа и 16,2 млрд барр. нефти. Однако падение цен делает разработку месторождений нерентабельной [10].

Ещё одной глобальной проблемой стала пандемия коронавируса, которая сковала производство в 2020 году, а, следовательно, снизила спрос на энергоресурсы. Помимо проблем в социальной поддержке населения и здравоохранении страны Латинской Америки также столкнулись с убытками на рынке энергоресурсов. Страны Латинской Америки, являясь активными участниками мирового рынка энергоресурсов, испытывают на себе как положительные эффекты глобализации, так и отрицательные.

Латиноамериканский регион представляет собой разнообразные государства, каждое из которых имеет как сильные черты, так и собственные недостатки, которые требуют особого внимания. Они отличаются природными запасами, политическими структурами, внешнеэкономической и социально-экономической деятельностью. В свою очередь мировой энергетический рынок переживает серьезные структурные изменения, связанные как с технологическим прогрессом и экологическими проблемами, так и с мировой пандемией коронавируса, которая внесла свои изменения в привычный уклад

жизни общества. Наблюдается стойкая тенденция стимулирования инвестиционных потоков в сторону снижения карбонового следа и развития возобновляемых источников энергии. Говоря о развитии стран Латинской Америки на мировом энергетическом рынке, нельзя не сказать о том, что существуют определенные лидеры в данном направлении, такие как Бразилия, Мексика, Колумбия. Однако и им, наравне с отстающими от них странами, есть куда расти и развиваться, увеличивая рынок сбыта и уменьшая объем импортных товаров в структуре экономики.

Будущее стран Латинской Америки на мировом энергетическом рынке зависит от многих факторов, таких как политическая обстановка как внутри страны, так и с соседними государствами, возможность грамотного использования имеющихся ресурсов, стабильного притока инвестиций и общая обстановка в мире. Однако, несмотря на это, остается ясно, что возобновляемые источники энергии в долгосрочной перспективе могут сделать Латинскую Америку ведущим регионом в данной отрасли на мировом энергетическом рынке.

Список литературы

1. Энциклопедия National Geographic [Электронный ресурс] Режим доступа: <https://www.nationalgeographic.org/encyclopedia/globalization/>
2. World Bank Open Data. [Электронный ресурс] Режим доступа: <https://data.worldbank.org/>
3. British Petroleum Energy Outlook 2020. [Электронный ресурс] Режим доступа: <https://www.bp.com/en/global/corporate/energy-economics/energy-outlook.html>
4. Международное энергетическое агентство/ IEA Countries and Regions – Cuba. [Электронный ресурс] Режим доступа: <https://www.iea.org/countries/cuba>
5. Международное энергетическое агентство/ International Energy Agency – Renewables 2020/ Fuel report November 2020. [Электронный ресурс] Режим доступа: <https://www.iea.org/reports/renewables-2020>
6. Power Technology The world's most used renewable power sources. [Электронный ресурс] Режим доступа: <https://www.power-technology.com/features/featurethe-worlds-most-used-renewable-power-sources-4160168/>
7. Данные об экспорте и импорте по исследованиям Trade Map. [Электронный ресурс] Режим доступа: <https://www.trademap.org/>
8. ГАЗПРОМ: Зарубежные проекты – Боливия. [Электронный ресурс] Режим доступа: <https://www.gazprom.ru/projects/bolivia/>
9. BBC News Venezuela Energy overview. [Электронный ресурс] Режим доступа: <http://news.bbc.co.uk/2/hi/americas/4692534.stm>
10. Журнал «El Economista». [Электронный ресурс] Режим доступа: <https://eleconomista.com.ar/>

Есекин Булат Камалбекович
независимый эксперт
национальный координатор по устойчивому развитию
Казахстана с 1998 по 2012 годы
Казахстан
e-mail: bulat.yessekin@gmail.com

ЦЕЛИ УСТОЙЧИВОГО РАЗВИТИЯ: ЧТО С НИМИ НЕ ТАК И ЧТО НУЖНО ИЗМЕНИТЬ

Аннотация. Цели устойчивого развития (ЦУР), принятые в 2015 году на уровне ООН, сегодня являются ответом мирового сообщества на вызовы, стоящие перед человечеством в 21 веке. 17 ЦУР заменили предыдущие 8 Целей в области развития, сформулированных в Декларации тысячелетия (ЦРТ), принятых в 2000 году по инициативе промышленно развитых стран (ОЭСР) в качестве основы для официальной помощи развивающимся странам. За последние 5 лет страны и международные организации подготовили множество докладов о реализации ЦУР, а также рекомендаций по их реализации. Однако многие эксперты выразили сомнения в достижимости ЦУР по ряду причин. Результаты анализа показали, что существуют существенные различия в данных официальных докладов и реальных данных, связанных как с методологией ООН по подготовке национальных докладов, так и со спецификой процесса сбора и анализа национальных данных. В результате анализа даны рекомендации по изменению процесса отчетности ООН и правительств, а также по изменению традиционных систем управления, экономических и других отраслевых программ с переходом к управлению экосистемами. В качестве примера приводится практический пример перехода к управлению экосистемами.

Ключевые слова: Цели устойчивого развития, фрагментарное управление, краткосрочные интересы, экосистемный подход, бассейновое управление, участие общественности, частно-государственное партнерство, социальное управление, социальные бассейновые корпорации.

DOI: 10.46865/978-5-901640-36-4-2021-161-172

Yessekin Bulat Kamalbekovich
Independent Expert
National Coordinator for Sustainable Development
In Kazakhstan (1998 - 2012)
Kazakhstan
e-mail: bulat.yessekin@gmail.com

Abstract. The Sustainable Development Goals (SDGs), adopted in 2015 at the UN level, are today the global community's response to the challenges facing

humanity in the 21st century. The 17 SDGs replaced the previous 8 Millennium Development Goals (MDGs), adopted in 2000 at the initiative of the Industrialized Countries (OECD) as the basis for official assistance to developing countries. Over the past 5 years, countries and international organizations have prepared many reports on the implementation of the SDGs, as well as recommendations for their implementation. However, many experts have expressed doubts about the achievability of the SDGs for a number of reasons.

The results of the analysis showed that there are significant differences in the data of official reports and real data, related both to the UN methodology for preparing national reports, and to the specifics of the national data collection and analysis process. As a result of the analysis, recommendations are given for changing the UN and governmental reporting process, as well as for changing the conventional planning and governance systems, economic and other sectoral programs with the transition to ecosystem management. A practical case for the transition to ecosystem management is given as an example.

Keywords: sustainable development goals, fragmented management, short-term interests, ecosystem approach, basin management, public participation, public-private partnership, social management, social basin corporations, model for future management.

Цели устойчивого развития (ЦУР), принятые в 2015 году на уровне ООН сегодня являются ответом мирового сообщества на вызовы, стоящие перед человечеством в 21 веке, включая конфликты, бедность, болезни и деградацию окружающей среды. 17 ЦУР и 169 задач заменили предыдущие 8 целей развития тысячелетия (ЦРТ), принятых в 2000 г. по инициативе промышленно-развитых стран (ОЭСР) как основу для официальной помощи развивающимся странам. Сегодня почти все страны обязались принять программы по достижению ЦУР к 2030 году.

Рис. 1.



За прошедшие 5 лет странами и международными организациями было подготовлено немало отчетов о ходе реализации ЦУР, а также рекомендаций по

их реализации. Вместе с тем многие эксперты высказывают сомнения в достижимости ЦУР по ряду причин.

1. **Добровольный характер выполнения обязательств по ЦУР.** Необязательность решений ООН связана со статусом организаций системы ООН, политически и финансово зависимых от правительств. Помимо рекомендательного характера принцип консенсуса в принятии решений ООН приводит к тому, что профессиональные предложения экспертов проходят через сито политического редактирования с правками правительств и влиятельных организаций. В итоге многие рекомендации искажаются или становятся размытыми. По этим же причинам ЦУРы не включают сегодня такие основополагающие цели как **права природы и человека**. Сегодня многие страны не считают ЦУРы обязательными, не выделяют на них специальные бюджеты и продолжают, используя обновленную терминологию, свои прежние стратегии, основанные на экономическом росте, в ущерб общим планетарным целям. ЦУРы остаются в виде декоративных программ без финансирования. При этом общественность, бизнес, научные круги, местное население также остаются в этом процессе **отчужденными** наблюдателями (не воспринимают цели как личные).

2. **Методология ООН для оценки ЦУР.** ООН и ее партнерами были подготовлены ряд руководств в помощь странам для организации работ по ЦУР и оценки прогресса. В добровольных национальных отчетах (ДНО) многие страны, жонглируя статистикой и показателем, стараются показать прогресс в выполнении международных обязательств. Но в реальности часто такого прогресса нет: физические (неденежные) индикаторы показывают обратную картину. При этом, вместо отчетов о выполнении целей дается информация о «покрытии» целей, не означающей их реализацию. Например, правительство Казахстана показало в своем ДНО (2019) [1] покрытие цели по воде и санитарии (ЦУР-6) почти на 90% (а целей по здоровью, голоду, устойчивой энергии, городам, образованию и индустрии на все 100%). В то же время независимая оценка показывает, что проблемы, связанные с водными ресурсами в стране только нарастают, а управление водой (ЦУР6.5) с каждым годом ухудшается (независимая оценка этой цели составила всего 32% [2]). Основным недостатком методологии, предложенной ООН правительствам, в том, что она основана (при всех ссылок на участие экспертов и вовлеченность общественности) на оценках государств своей собственной работы с последующим (как правило, уже не влияющим на содержание отчета) обсуждением с экспертами и общественностью [3]. Было бы правильным сделать наоборот: сначала должна быть сделана независимая экспертная оценка с участием общественности и только затем ее обсуждение с госорганами, что позволило бы не скрывать, а своевременно выявлять и решать проблемы. В некоторых странах выполняются также независимые общественные оценки выполнения ЦУР, но они делаются или параллельно или после завершения официальных отчетов и поэтому также практически не влияют на их содержание.

3. **Статус и содержание ЦУР.** Согласно принятым решениям все 17 ЦУР имеют равновесный статус, что также является следствием политического консенсуса между странами (а также лоббирования многих целей международными организациями, в том числе, в интересах собственного финансирования). Однако очевидно, что ЦУРы не однородны и имеют разные статус и вес: многие из них являются следствиями или причинами для других целей, или средствами их достижения. Многие цели не являются глобальными, относятся только к развивающимся странам. Неясные связи между ЦУР позволяют странам, государственным, международным и другим организациям при всех заявлениях о синергизме продолжать действовать автономно, жонглируя удобными для себя ЦУР и конкурируя за ресурсы. При этом некоторые ЦУРы противоположны по своей сути. Например, такая цель как экономический рост (ЦУР8), означающая количественный рост производства и потребления, противоречит ЦУР12, а также таким целям как борьба с изменением климата (ЦУР13) и сохранение экосистем (ЦУР14,15). Такие неточности и противоречия с ЦУР дают странам ложные ориентиры и отодвигают на второй план наиболее важные и срочные цели. Как аналогию можно привести многоэтажный дом с благополучными и неблагополучными жителями, дружными или конфликтующими соседями. Но очевидно, что проблемы с общими фундаментом и крышей должны иметь приоритет перед другими, в том числе такими проблемами как бедность, энергия, занятость и другими, важными для многих, но не для всех стран. В условиях растущего экологического кризиса страны будут вынуждены выделять из всего списка ЦУР наиболее приоритетные. Например, глобальная проблема изменения климата заметно выделена в последние годы среди всех других проблем, развитые страны существенно усиливают свои обязательства и даже создают механизмы принуждения для других стран (пограничные налоги). Однако по другим, не менее важным задачам, например, **по защите экосистем и биоразнообразия** – базового условия для сохранения жизни на планете, такого понимания еще нет.

4. **Локализация ЦУР.** Равный статус всех ЦУР - следствие не только системы принятия решений ООН, но и отсутствия их локализации- привязки к территории. Ни одна из ЦУР не привязана к конкретной территории. Предполагалось, что это будет сделано на уровне стран. Но на национальном уровне страны, следуя подходу ООН, формируют свои национальные программы по секторально-ресурсному принципу, что дает им возможность показывать выполнение ЦУР без изменения своих прежних политик, подрывающих основы устойчивого развития. Локализация же ЦУР потребует пересмотра и корректировки национальных целей и стратегий, принятия обязательств и ответственности перед регионами и населением. Например, в Казахстане цели основной стратегии (Стратегии развития до 2050 г.) по достижению 50% доли альтернативных источников энергии в общем объеме производства энергии или 50% снижению энергоэффективности к 2050 г. без локализации не имеют своего количественного обоснования (много или мало?).

Более того, эти цели не распределены между отраслевыми и территориальными субъектами, что делает их заведомо невыполнимыми. Отчеты правительства Казахстана по ЦУР представляют собой общую информацию об отдельных выполняемых в стране проектах или намерениях и практически не затрагивают целей главенствующих программ и интересов частного сектора в продолжении угольной, нефтяной и других углеродоемких и «коричневых» стратегий. Без локализации ЦУР международные организации (ООН, ЕС и другие), а также страны рисуют запутанные картинки об их взаимных связях, не проясняющих статус и взаимную связь целей:

Рис.2.

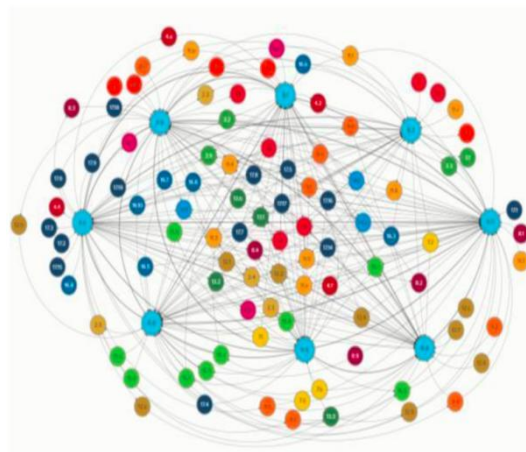

5. Секторальный и ресурсный подход в управлении, отсутствие экосистемного управления. Сегодня на всех уровнях- от глобального до локального- в планировании программ и проектов по-прежнему применяется секторальный и ресурсный подход, что приводит в итоге к обратным результатам, ухудшающими и качество жизни и экологическую устойчивость. В результате отраслевого и административно-территориального планирования в государственных программах и планах Казахстана, известного крайне уязвимыми из-за аридного климата и отсутствия выхода к мировому океану водными экосистемами, нет целей по сохранению водных экосистем – основы устойчивого водоснабжения экономики, населения и природной среды. В экономике, ориентированной на максимальное использование природных ресурсов, такие цели не нужны- их заменяют цели по наращиванию производства и потребления, дамб и плотин, разрушающих природную основу экономики и препятствующих в итоге всем ЦУР. То же относится и к другим программам: для развития городов и промышленных центров упор делается на затратные меры- строительство новых ТЭС и АЭС (вместо развития ВИЭ и энергосбережения), расширение дорог и автостоянок (в ущерб зеленым насаждениям и общественным площадям). При этом наиболее опасные загрязнения не включаются в число основных целей - имеют статус «информационных» (ПДК, ИЗА, ИЗВ), без целенаправленных действий и ответственности за их достижение.

Реализация экосистемного принципа потребует **иной системы управления**, а локализация ЦУР на основе экосистем позволит установить точные значения всех целей и даст ясное понимание как именно различные цели (вода, энергетика, продовольствие, бедность, образование и другие) **логически, пространственно и количественно взаимосвязаны**. Локализация целей на основе целостных экосистем создаст основу для интеграции целей и действий различных экономических субъектов. Подобно тому, как в организме человека все жизненные системы взаимосвязаны и имеют точные параметры, необходимые для жизни и здоровья (не соревнование: какая цель важнее кого? или кто достигнет больше?), локализация целей поможет **установить точные и обоснованные значения всех целей**. Но локализацию необходимо применять не в рамках административных границ, а **на основе целостных природных экосистем**, неделимых на административные границы, с учетом сложной, но устойчивой системой связей между живыми организмами и компонентами окружающей среды. Только при таком подходе цели и действия различных экономических субъектов, конфликтующие в нынешних системах управления из-за своей искусственной независимости, займут свое место в общей системе природных и технологических процессов и создадут синергию для устойчивого развития. Экосистемный подход позволяет также интегрировать задачи по здоровью населения, связанных с нарушением природного равновесия, чтобы избежать будущих пандемий.

Для условий Казахстана (а также для стран Центральной Азии и многих других стран) управление и планирование целей должно базироваться **на основе экосистем речных бассейнов**, представляющих целостные природные комплексы, охватывающих всю территорию страны, состояние которых является основой и главным лимитирующим фактором для экономического и социального развития.

Пример программы по достижению ЦУР на основе экосистемного подхода. Балхаш-Алакольский бассейн предлагается как **модель преобразования многолетних проблем в возможности для зеленой экономики и устойчивого развития**. Бассейн является одной из крупнейших в мире озерных экосистем площадью 512 тыс. км² - больше чем Великобритания, Голландия, Дания, Швейцария и Бельгия вместе взятые.

Как единая и неделимая система он представляет собой целостный организм с местным населением, производительными силами, водными, земельными, минеральными, биологическими и иными ресурсами, транспортной, энергетической и туристической инфраструктурой. При этом само озеро Балхаш выполняет роль уникального и незаменимого природного регулятора экологического равновесия, поддерживая жизнь более 50,000 рек, озер и водотоков, регулирующих климат и поддерживающих биоразнообразие и обеспечивающих водой промышленность, население и сельское хозяйство, объекты энергетики и коммунальной сферы. В бассейне находятся 12 типов экосистем (от ледников до пустынь), заповедники и природные парки – более 4,000 км², включая государственный природный заказник и государственный

лесной фонд, сельхозугодия и пастбища – более 23,0 млн га. Неиспользуемый потенциал для инвестиций в этом бассейне - это ВИЭ (более чем 500 МВт), судоходство (55,000 т грузов/год), рыбное хозяйство с потенциалом более 53,000 т. рыбной продукции/год, устойчивый туризм и другие. При этом само озеро выполняет фундаментальную роль в природном цикле обмена энергией и веществами, испарения и осадков, течения воды по земной поверхности и под землей.

Вместе с тем, из-за отсутствия целостного, экосистемного управления бассейн продолжает деградировать: из 16 озерных систем осталось только 5, опустыниванием охвачено более 150 тыс. км². По оценкам McKinsey в результате текущего развития, трансграничного забора воды и изменения климата **дефицит воды в бассейне к 2030 г. может достичь 1,9 млрд м [4]**, что вызовет необратимую деградацию всей экосистемы с растущими экономическими ущербами и социальными последствиями, подобными при катастрофе Арала. Однако уроки прошлых ошибок не извлечены: действующая госпрограмма по управлению водными ресурсами Казахстана повторяет прежние подходы и не ставит главной целью сохранение этой уязвимой экосистемы как незаменимого и ключевого условия для устойчивого развития в этом регионе. Программа ориентирована в основном на цели количественного роста: увеличение площадей орошаемых земель и строительство водохранилищ, с ростом бюджетных расходов и потерей самой возможности спасения этой уникальной экосистемы, от которой зависит благополучие миллионов, проживающих в ней людей. При всем понимании этой проблемы и неоспоримых аргументах, правительство не готово изменить управление, сохраняя разрушительный ресурсный подход. Вместе с тем, переход к экосистемному управлению позволит остановить растущие экологические угрозы, скорректировать действующие программы, прояснить связи между всеми стейкхолдерами и определить действия, важные не только для сохранения природной основы социального благополучия и экономического развития, но и для устойчивости всех выполняемых отраслевых, территориальных программ и проектов частного сектора.

Практические шаги для перехода к экосистемному управлению. Еще в 2000 г. Центр НПДООС/УР инициировал первый Балхашский форум, а в 2007 г. на основе рекомендаций проекта ЕС Правительство Казахстана приняло постановление, в котором отмечало: «Существующая система управления территорией бассейна, основанная на фрагментарных полномочиях и краткосрочных действиях, **не позволяет решить существующие проблемы бассейна и обеспечить развитие территории, не способствует консолидации действий** центральных и местных органов, государства, гражданского общества и частного сектора». «Одним из основных результатов проведенного анализа является вывод о необходимости совершенствования системы управления в Балхаш-Алакольском регионе как ключевого условия для запуска и реализации программы, перехода к интегрированному планированию и управлению, вовлечения имеющегося используемого потенциала региона».

Постановлением было поручено «проработать **возможности внедрения экосистемного** управления по бассейновому принципу с проведением международной экспертизы проекта «Положение об органе бассейнового управления». «В целом, формируемая система бассейнового управления задаст параметры дальнейшего совершенствования административно-территориальной организации региона и системы планирования территории». Таким образом, была сделана попытка перехода на экосистемное управление. Но решений на уровне правительства оказалось недостаточно - требовались более кардинальные реформы.

При экосистемном подходе применительно к этому бассейну нынешняя основная цель государственной программы по обеспечению водой экономических потребностей остается, но будет увязана с **целью более высокого уровня**: сохранение и восстановление озерной и речной экосистем, включая защиту источников воды и водосборных территорий, горных и лесных экосистем, сокращение выбросов, сбросов и отходов.

Интегрированным суммарным итогом всех программ и действий в бассейне должен быть **уровень озера не ниже 341м**, означающий сохранение баланса между притоком и расходом воды и, следовательно, сохранение экологического равновесия во всем бассейне. **Это основной индикатор этой значимой для глобальной устойчивости территории - а также индикатор скоординированной экономической деятельности и социального благополучия в бассейне.**

Для достижения этой цели необходимо решение следующих 2-х основных задач:

- ❖ **Задача 1.** Гарантированные внутренний поверхностный сток в бассейне- не менее 25 км³/год;
- ❖ **Задача 2.** Международное соглашение с КНР по трансграничному стоку- не менее 12 км³/год;

Задача 1. потребует корректировки всех действующих целей и программ во всех секторах экономики: сельском и коммунальном хозяйствах, энергетике, промышленности и других отраслях – с более обоснованными количественными и взаимосвязанными индикаторами, в том числе:

- **в энергетике:** изменение и корректировка режимов работы всех ГЭС, строительство Кербулакского контррегулятора для поддержки экологических попусков;
- **в промышленности:** сокращение отходов, выбросов и сбросов (пакет новых стандартов, экономических и иных инструментов и новых технологий);
- **в сельском хозяйстве:** замена водоемких культур, в том числе риса, на площади не менее 25 тыс. га (потребует также целевой поддержки фермеров), сокращение потерь воды и загрязнений, запрет расширения орошаемых земель без учета водных ресурсов;

- **в коммунальном секторе:** развитие ВИЭ и других направлений зеленой экономики, водосбережение и сокращение потерь воды (например, в г. Алматы – нужно снизить потребление с 350-500 до 100-150 л/сутки/чел., включая запрет автомойки питьевой водой);
- **в деле сохранения природы:** восстановление дельты озера, развитие природных парков, заповедников, особенно в зонах формирования стока, и экотуризма, сохранение лесов и биоразнообразия (в т.ч. интродукция туранского тигра как индикатор биоразнообразия).

Только целостное управление всеми секторальными и территориальными программами позволит обеспечить сохранение экосистем бассейна для устойчивой экономической деятельности и социального благополучия в этом большом регионе и поддержки на национальном уровне глобальных ЦУР.

Достижение ЦУР невозможно без их локализации! Только локализация ЦУР в бассейне может уточнить их значение и показать связь всех экономических, социальных и экологических целей и необходимость целостного управления



Рис. 3.

Такой подход применим и к **бассейну Арала, и другим, включая международные**, он позволяет уточнить и связать цели действующих программ и повысить их эффективность.

В мире накоплен обширный опыт перехода к экосистемному управлению. Многими странами принимались специальные законы, например, в США еще в 30х годах для прекращения секторальных конфликтов и остановки деградации окружающей среды в долине реки Теннесси был принят федеральный закон по созданию бассейнового управления. В Японии, ЕС, Канаде и других странах также были приняты законы и специальные программы и механизмы в поддержку экосистемного управления.

При этом успешный международный опыт показывает:

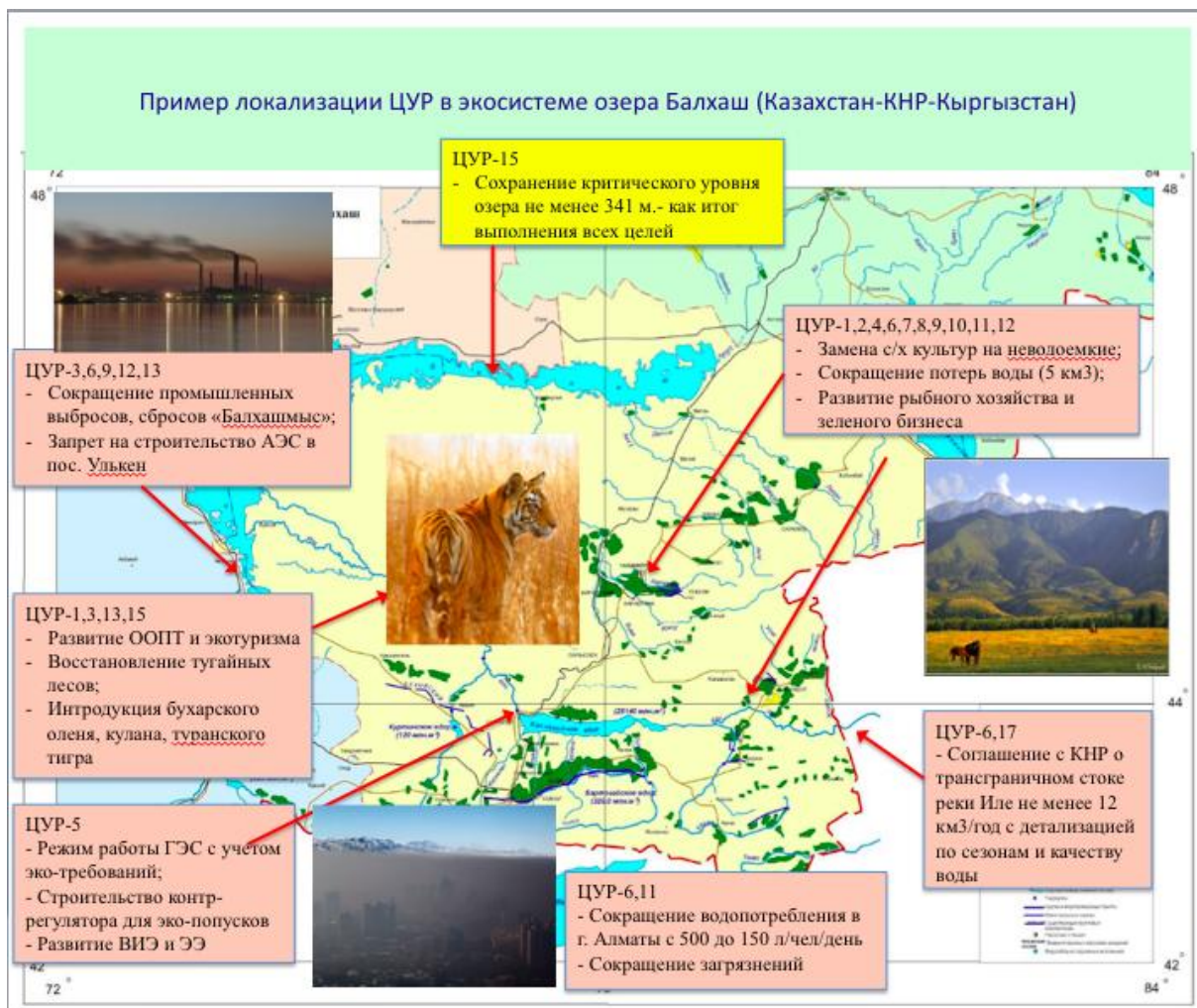
- **бассейны рек должны быть основой для управления территориями** как целостные и неделимые объекты управления и для полной интеграции секторальных и административно-территориальных программ в программы устойчивого развития;
- **цели по сохранению экосистем бассейна должны быть приоритетны** как ключевое условие для устойчивой экономической деятельности и социального развития;
- **отчужденность населения и природопользователей** от природы и управления территорией, распределения рисков и выгод должна быть преодолена и формализована;
- **орган управления бассейном** должен иметь необходимые полномочия и ответственность за долгосрочное управление водой, землей, энергией, инфраструктурой и за привлечение инвестиций.

В Казахстане такие реформы возможны через принятие закона об озере Балхаш с основными направлениями и ясными целями программы, с созданием полномочного органа управления. При этом создание рабочего органа бассейнового управления является первоочередным и необходимым условием для запуска такой программы.

Для **преодоления отчужденности населения**, провалов рыночной экономики и фрагментарного управления, перевода конфликтов государства, бизнеса и общественности в заинтересованное сотрудничество предлагается создать управление в форме **бассейновой социальной корпорации**. Принципиальным отличием (от промышленных и финансовых корпораций) является то, что долгосрочные экологические и социальные цели приоритетны, а механизмы управления стимулируют развитие зеленых отраслей экономики и сдерживают стремление к прибыли любой ценой - за счет разрушения природного и социального потенциала.

Бассейновая социальное объединение (социальная корпорация) «Балхаш» как открытое АО с участием населения, государства, бизнеса и природопользователей в качестве собственников-акционеров территории:

1. Преодолеет **отчужденность** и поменяет **поведение** населения и частного сектора и вовлекает их в достижение ЦУР и развитие территории на основе акций в зеленый бизнес;

2. Создаст фокус на долгосрочные цели и общественные выгоды, включая здоровье и образование - не только на прибыль;
3. Устранит **социальные конфликты** и объединяет действия государства, бизнеса и гражданского общества;
4. Более открыта для любых форм финансирования и создает более эффективные и прозрачные механизмы для устойчивой хозяйственной деятельности (доходы от деятельности, сборы за услуги, экосистемные платежи, зеленые облигации и другие);
5. Эффективна в развитии зеленых технологий и управлении инфраструктурой бассейна (плотинами и ГЭС, рыбным хозяйством, ирригацией, туризмом и другими объектами);
6. Решает трансграничные конфликты **более действенными инструментами: на основе совместного управления бассейном с учетом общих целей и интересов всех сторон;**
7. Не исключает, но дополняет и помогает в реализации государственных, ведомственных и территориальных программ, государственных систем контроля и мониторинга.

Бассейновая система управления изменит существующие разрушительные процессы. Решения по финансированию любых программ и проектов за счет государственных, местных бюджетов и частного сектора, а также проекты строительства в бассейне будут вносить максимальный вклад в достижение поставленных целей, повышая тем самым устойчивость всех отраслевых и территориальных программ. Действующие системы планирования и нормирования, мониторинга и контроля, образования, информирования и общественного участия также будут усовершенствованы и взаимоувязаны на основе конкретных задач и общих целей.

Новая модель управления на практическом уровне позволит выйти за рамки традиционного выбора: «экономика или окружающая среда» и откроет для населения и бизнеса новые перспективы. Она даст правительствам инновационные решения для выполнения ЦУР, развития зеленой экономики и устойчивой занятости, позволит взять под контроль растущие социальные проблемы и зависимости от изменения климата и повысит при этом качество жизни людей и экологическую устойчивость.

Список литературы

1. Добровольный Национальный обзор Республики Казахстан по достижению Целей Устойчивого Развития, 2019. URL: https://sustainabledevelopment.un.org/content/documents/23453KAZAKHSTAN_VNR_Kazakhstan_web_site_2019.pdf
2. IWRM Data Portal About SDG 6.5.1 monitoring. URL: <http://iwrmdataportal.unepdhi.org/aboutsdg651>
3. Руководство по подготовке и презентации добровольных национальных обзоров на Политическом форуме высокого уровня по устойчивому развитию (ПФУР), февраль 2019. URL:

- https://sustainabledevelopment.un.org/content/documents/21633VNR_hanbook_2019_Edition_RUS_EP_25March2019_Russian.pdf
4. Проект стратегии зеленой экономики Казахстана, McKinsey, 2012.
 5. Добровольный национальный отчет Российской Федерации, ООН, 2020.
 6. Руководство ООН по составлению национальных отчетов, ООН, 2015.
 7. Руководство ООН по составлению национальных отчетов, ООН, 2015. URL:
https://sustainabledevelopment.un.org/content/documents/25406Handbook_2020_RU.pdf
 8. Глобальный отчет по ЦУР, публикация ООН, 2020. URL:
<https://sdgs.un.org/gsdg>
 9. Тематическая электронная консультация заинтересованных сторон для Диалога на высоком уровне Организации Объединенных Наций по Сводному докладу по энергетике, публикация ООН, 2021. URL:
<https://sdgs.un.org/publications/stakeholders-thematic-e-consultation-HLDE-summary-report>
 10. Передовая практика ЦУР-Сборник успешных примеров и уроков, извлеченных в ходе реализации ЦУР, ООН, 2020. URL:
<https://sdgs.un.org/publications/sdg-good-practices-2020>
 11. Руководство по партнерству в области ЦУР, ООН, 2020. URL:
<https://sdgs.un.org/publications/sdg-partnership-guidebook-24566>
 12. Перспективы устойчивого развития на 2020 год, ООН, 2020. URL:
<https://sdgs.un.org/publications/sustainable-development-outlook-2020-24567>
 13. Каковы Цели устойчивого развития? ПРООН. URL:
<https://www.undp.org/sustainable-development>

Заикина Варвара Михайловна

Студент

*Саратовский государственный университет имени Н.Г. Чернышевского
г. Саратов, Россия*

e-mail: eldaradoooo@mail.ru

РОЛЬ ИНСТИТУТОВ ООН В МЕЖГОСУДАРСТВЕННОМ ВЗАИМОДЕЙСТВИИ ВО ВРЕМЯ ПАНДЕМИИ COVID-19

Аннотация. В статье исследуется роль институтов ООН в налаживании сотрудничества между государствами во время пандемии Covid-19. Автор отмечает большой вклад Генерального Секретаря ООН Антониу Гутерриша в борьбу с коронавирусом. Подчеркивается тот факт, что при поддержке ООН был создан альянс COVAX. Автор приходит к выводу, что ООН смогла мобилизовать ресурсы на всех фронтах.

Ключевые слова: ООН, пандемия COVID-19, международное сотрудничество, глобальные усилия.

DOI: 10.46865/978-5-901640-36-4-2021-173-177

Zaikina Varvara Mikhailovna

Student

Saratov State University

Saratov, Russia

e-mail: eldaradoooo@mail.ru

THE ROLE OF UN INSTITUTIONS IN INTER-STATE INTERACTION DURING THE COVID-19 PANDEMIC

Abstract. The article examines the role of UN agencies in establishing cooperation between states during the Covid-19 pandemic. The author notes the great contribution of the UN Secretary General Antonio Guterres in the fight against the coronavirus. The fact that the COVAX alliance was created with the support of the UN is emphasized. The author concludes that the UN was able to mobilize resources on all fronts.

Keywords. United Nations, the COVID-19 pandemic, international cooperation, global efforts.

The COVID-19 pandemic, which caught all countries of the world without exception, will go down in history as one of the most important events of the first quarter of the 21st century. The crisis revealed the unpreparedness of the international community for such tests, both in the person of the United Nations and at the level of states and local governments. It has caused unprecedented political and socio-

economic consequences for member states, as well as for the work of the heads and structures of the UN agencies.

The waves of the pandemic have rocked the multilateral system at the heart of the world order, prompting a series of sometimes uncoordinated responses. The decisions made by the United Nations are global in nature, and their implementation is ensured by the smooth operation of its principal organs and specialized agencies as they adapt their working methods to conditions of isolation and social distancing. To promote a coordinated international response to COVID-19, resolutions were adopted in which UN bodies and agencies strongly reaffirmed their commitment to multilateralism despite the emergency [1].

In turn, United Nations Secretary-General Antonio Guterres, from the earliest days of the crisis, demonstrated leadership and took decisive action to mobilize the international community to respond quickly and effectively to the pandemic. Against the backdrop of the outbreak of tragedy, the Secretary-General made a range of calls to the world, including an immediate global ceasefire, the prevention of gender-based violence and abuse in the family, and the protection of children. These initiatives are helping to raise awareness, highlighting the need to make even more efforts and join forces with the response in the face of unprecedented health threats around the world.

The overall coordination of UN efforts was carried out by the UN Crisis Management Group, formed on February 4, 2020. This is the highest possible level of crisis alert in the UN system, and this is the first time this mechanism has been activated in a public health crisis. Operational planning guidelines were issued on 12 February 2020 to support the development of national action plans and the COVID-19 Partner Platform was launched to enable national authorities, the UN Country Team and partners to plan resource needs, allocate resources, identify funding gaps and monitor progress in line with national action plans at country and regional levels [4].

At the same time, the United Nations Development Coordination Office (UNDCO) has spearheaded the development of the UN Program for Immediate Response to the Socio-Economic Impact of COVID-19, which provides a comprehensive package of support offered by the UN Development System to protect the needs and rights of people living under the burden of the pandemic. Particular attention is paid to the most vulnerable countries, groups and people at risk who may be left on the sidelines.

One cannot fail to note the role of WHO, actively coordinating actions between Member States throughout the entire period of the pandemic. The WHO Director-General at the highest level has provided input, guidance and support in response to all requests from various constituencies of Member States such as the African Union, ASEAN, EU, G7, G20, G12 donors, and other regional multilateral organizations for supporting and financing the response. WHO provides Member States with the best available advice based on all available information and scientific evidence as it becomes available. Since January, the Organization has coordinated the work of thousands of scientists around the world to develop a vaccine, from animal trials to clinical trials. Under the auspices of WHO, the COVAX alliance was formed - an

international cooperation program for the development and production of vaccines against COVID-19. It has already joined 172 countries. The WHO has also developed methods for diagnosing coronavirus, which are used today all over the world [3].

Practically all UN structures took part in organizing the global efforts to combat the pandemic - from the United Nations International Children's Emergency Fund (UNICEF) to the International Atomic Energy Agency (IAEA). The World Bank Group, the International Monetary Fund and other multilateral development banks and financial institutions including the Global Alliance for Vaccines and Immunization, the Global Fund and UNITAID have provided emergency assistance to developing countries to accelerate the acquisition of financial instruments and operational funds to respond to COVID-19.

For example, an online meeting of representatives of ministries of science from around the world was organized by UNESCO. The representatives of 122 countries, including 77 ministers and secretaries of state, attended this important meeting. The purpose of the event was to discuss the crucial role of international scientific cooperation and increasing investment in the field of science in the context of the coronavirus pandemic. UNESCO Director-General Audrey Azoulay called on governments to enhance scientific collaboration and include open science in their research programs to prevent and mitigate the impact of global crises [6].

Even a UN agency like ICAO, which in the early stages of the COVID-19 outbreak, called on states and representatives of the civil aviation industry to comply with relevant global aviation standards and the WHO International Health Regulations, did not stand aside. ICAO quickly responded to some of the pressing needs through special relaxation of international standards, which allowed it to continue to provide uninterrupted service to strategic air services at the lowest risk to health and life. A full set of proprietary platforms, tools and resources was deployed to track the sanitary and epidemiological situation both at the state level and throughout the industry. Also, the special app was updated, which displays the current status of all airports in the world in real time, which was in response to requests from the Service humanitarian air travel by the United Nations, administered by the World Food Program (WFP) [5]. This work is ongoing and all seven ICAO Regional Offices continue to act as key focal points for different countries and for the entire industry.

Thanks to the efforts of the UN, 172 countries received the necessary medical supplies. The organization managed to secure the delivery of 452 million personal protective equipment and 29 million coronavirus tests.

It is also important that the UN is doing everything possible to prevent the spread of rumors, deliberately false reports, as well as statements that incite hatred and sow discord between states. The task of the UN is to convey reliable information to the masses, to encourage and unite people around the world and to establish equal cooperation between them. To prevent the spread of knowingly false news, the UN has launched a new COVID-19 Disinformation Initiative [7]. This initiative is based on a scientific approach to the problem and a call to unite in the search for solutions to combat disinformation.

For example, WHO has established the Epidemic Disease Information Network, bringing together technical and social media groups. The groups work closely together to track down and debunk myths and rumors. Working with WhatsApp and Facebook, WHO has launched newsletters in multiple languages, including Arabic, English, French, Hindi, Italian, Portuguese and Spanish, to disseminate COVID-19 guidance. The easy-to-use app has an audience of nearly two billion people.

Undoubtedly, the UN is imperfect, and today many experts condemn the ineffectiveness of its institutions, especially the WHO, and speak of the paralysis of the Security Council. Another blow was Donald Trump's statement in May 2020 about the severance of relations with the WHO and a complete stop of its funding due to the failure to comply with the US ultimatum to reform the Organization [8]. This caused a negative reaction from the international community, especially in the context of the necessary unification of efforts of all countries of the world.

And yet, in this difficult time, the UN fulfilled its most important multilateral task, as far as possible, and played an important role in ensuring communication between states. States and their governments have repeatedly emphasized the role of the UN in strengthening international solidarity during the coronavirus pandemic [2]. Since the beginning of the pandemic, the United Nations has mobilized resources on all fronts. The UN has spearheaded global health efforts, provided vital humanitarian assistance to the most vulnerable populations, created mechanisms to mitigate the socio-economic impact of the crisis, and charted a comprehensive plan of action [3]. Now that the world is facing an unprecedented threat, we have an opportunity to emerge from this situation with more resilient health systems and better global collaboration to tackle the next health threat.

As devastating as a true pandemic with its catastrophic consequences is, it provides us with an opportunity to see with certainty where the breakdown in the system of international relations has occurred and at the same time confirms the central role of the United Nations. The global organization thus remains the hope that humankind will be able to confront both the current challenges and the problems of the future.

References

1. В борьбе с COVID-19 и другими глобальными проблемами необходимо расширить многосторонний подход [Электронный ресурс] // Организация Объединённых Наций: [сайт]. – URL.: <https://www.un.org/ru/98783> (дата обращения: 09.04.2021).
2. Комментарий Департамента информации и печати МИД России в связи с рассмотрением Генассамблеей ООН Декларации о солидарности в борьбе с пандемией коронавирусной инфекции [Электронный ресурс] // Министерство иностранных дел Российской Федерации: [сайт]. – URL.: https://www.mid.ru/foreign_policy/news/-/asset_publisher/cKNonkJE02Bw/content/id/4094623 (дата обращения: 09.04.2021).
3. Новый доклад: ООН с самого начала играла важнейшую роль в борьбе с пандемией коронавируса [Электронный ресурс] // Информационный

- центр ООН в Москве: [сайт]. – URL.: <http://www.unic.ru/event/2020-09-17/v-oon/novyi-doklad-oon-s-samogo-nachala-igrala-vazhneishuyu-rol-v-borbe-s-pandemiej> (дата обращения: 09.04.2021).
4. Обновлённая стратегия борьбы с COVID-19 [Электронный ресурс] // Всемирная Организация Здравоохранения: [сайт]. – URL.: <https://www.who.int/ru/emergencies/diseases/novel-coronavirus-2019/strategies-plans-and-operations> (дата обращения: 09.04.2021).
 5. Объединяя мир в период испытаний: роль международной гражданской авиации в борьбе с пандемией [Электронный ресурс] // Организация Объединённых Наций: [сайт]. – URL.: <https://www.un.org/ru/124554> (дата обращения: 10.04.2021).
 6. ООН мобилизует научные круги на борьбу с COVID-19 [Электронный ресурс] // Организация Объединённых Наций: [сайт]. – URL.: <https://www.un.org/ru/coronavirus/un-mobilizes-global-cooperation-science-based-covid-19-responses> (дата обращения: 10.04.2021).
 7. ООН предлагает пять способов для борьбы с «эпидемией» дезинформации о COVID-19 [Электронный ресурс] // Организация Объединённых Наций: [сайт]. – URL.: <https://www.un.org/ru/coronavirus/five-ways-united-nations-fighting-%E2%80%98infodemic%E2%80%99-misinformation> (дата обращения: 10.04.2021).
 8. Трамп разорвал отношения с ВОЗ [Электронный ресурс] // Лента.Ру: [сайт]. – URL.: <https://lenta.ru/news/2020/05/29/porval/> (дата обращения: 10.04.2021).

Ионов Александр Анатольевич

кандидат социологических наук

заведующий отделом

МГУ им. М.В.Ломоносова

г. Москва, Россия

e-mail: ionovmsu@mail.ru

СОЦИАЛЬНАЯ МОБИЛЬНОСТЬ В КОНТЕКСТЕ ГЛОБАЛИЗАЦИИ ВЫСШЕГО ОБРАЗОВАНИЯ

Аннотация. В статье обобщаются общественно-научные данные и объяснения связи между социальной мобильностью и глобализацией высшего образования. Рассматриваются ключевые термины и концепции в исследовании влияния глобализации высшего образования на социальную мобильность, выделяются основные тенденции во времени. Представлены основные механизмы, которые связывают социальную мобильность и глобализацию высшего образования.

Ключевые слова: социальная мобильность, глобализация, высшее образование.

DOI: 10.46865/978-5-901640-36-4-2021-178-183

Ionov Alexander Anatolyevich

Candidate of Sociological Sciences

Head of the Department

Lomonosov Moscow State University,

Moscow, Russia

e-mail: ionovmsu@mail.ru

SOCIAL MOBILITY IN THE CONTEXT OF THE GLOBALIZATION OF HIGHER EDUCATION

Abstract. The article summarizes the socio-scientific data and explanations of the connection between social mobility and the globalization of higher education. The key terms and concepts in the study of the impact of the globalization of higher education on social mobility are considered, the main trends over time are highlighted. The main mechanisms that link social mobility and the globalization of higher education are presented.

Key words: social mobility, globalization, higher education.

В современных условиях социальная мобильность приобретает все большее значение в глобализации мировых процессов. Выделение факторов, влияющих на социальную мобильность в контексте глобализации высшего образования, призвано помочь политикам, законодательным и исполнительным

органам власти, лидерам бизнеса и другим заинтересованным сторонам сформировать свои социально-экономические стратегии в эпоху глобализации и четвертой промышленной революции.

Для анализа механизма и показателей глобализации высшего образования, влияющих на социальную мобильность, мы исходим из того, что под социальной мобильностью понимается любой переход индивида или социального объекта (ценности), то есть всего того, что создано или модифицировано человеческой деятельностью, из одной социальной позиции в другую [1]. Таким образом, социальная мобильность представляет собой перемещение индивидов или их групп между различными уровнями социальной иерархии, определяемой с точки зрения широких профессиональных или социально-классовых категорий [2]. То есть социальная мобильность - это изменение места в социальном пространстве, и оно в определенной степени тождественно понятию равенство возможностей.

В современной отечественной литературе пока нет чёткого определения понятия «глобализация высшего образования». Большинство исследователей рассматривают факторы, формы, тенденции, сценарии развития, позитивные и негативные последствия глобализации для национальных систем высшего образования и т. д. Вместе с тем, этот термин требует дальнейшей теоретической разработки в целях конкретизации самой глобализации в сфере высшего образования и её содержательного анализа.

Для анализа глобализации высшего образования мы исходим из того, что этот процесс представляет собой формирование однородной системы высшего образования на основе интернационализации, интеграции, координации, кооперации, унификации различных национальных систем высшего образования.

С теоретической точки зрения глобализационные процессы в сфере высшего образования должны опираться на совокупность теоретических и практических знаний, позволяющих определить наиболее эффективную национальную образовательную систему.

Знание о глобальных феноменах на определённом этапе в основном было связано с глобальными проблемами, поэтому глобальное образование в своей содержательной части в некоторый период отражало это понимание [3]. В дальнейшем, когда сдвиг акцентов произошёл в пользу глобализации, то проблематику глобального образования стали связывать в основном с глобализацией [4. С.87].

Важно обратить внимание на проблему использования глобального знания в образовании, которое является результатом уже проведенных глобальных исследований. Ведь любые концепции глобализации высшего образования, так или иначе, будут основываться на глобальном знании, на тех его формах, которые уже получены и преобладают в современной науке [4. С.95].

Глобальное знание отображает реальные глобальные процессы и, вместе с тем, должно их предвидеть и прогнозировать, направляя глобальное

мышление и формирующуюся глобальную деятельность, в том числе и в образовательном ракурсе, в желаемом для человека и человечества направлении.

Таким образом, основным фактором глобализации является глобальность содержания знания, их универсальность, которые основаны на научном понимании мира и, уже потому, генетически имеют глобальный смысл и глобальное применение.

Другим фактором глобализации высшего образования является международная конкуренция национальных образовательных систем, которые имеют различные статусы, масштабы деятельности и влияния на мировую цивилизацию. Это влияние представляет собой необратимый процесс проникновения более сильных национальных образовательных систем в более слабые либо локализованные по различным объективным причинам.

Кроме того, исследование содержания глобализации высшего образования предполагает анализ основных процессов и форм глобализации в системе высшего образования, в том числе интернационализации, интеграции, универсализации, международной стандартизации, взаимозависимости, академической, социальной и профессиональной мобильности и т.д.

Выделение глобализации высшего образования как одного из важнейших факторов, влияющих на развитие социальной мобильности, призвано более эффективно использовать человеческие ресурсы, сформировать социально-экономические стратегии в эпоху глобализации. Анализ данных влияния глобализации высшего образования на социальную мобильность показывает, что с проведением определенной политики это влияние может быть одним из важнейших условий социально-экономического развития государств.

Поэтому поиск адекватных показателей и критериев влияния глобализации высшего образования на развитие социальной мобильности имеет не только методологическое, но и важное практическое значение.

В настоящее время понятие «социальной мобильности» становится все более заметным в глобализации высшего образования. За последние полвека политический курс сместился с простого расширения (больше мест в высших учебных заведениях), не только на увеличение разнообразия и «расширения участия» в высшем образовании разных людей, но и на расширение интернационализации высшего образования.

В отличие от глобализации с ее акцентом на глобальные условия, которые влияют на восприятие пространства, мобильность действий, характер общения и ориентацию на социальное взаимодействие, интернационализация фокусирует внимание на преднамеренных действиях отдельных лиц, групп и социальных институтов, когда они активно стремятся пересечь национальные границы в поисках за социальными, экономическими, политическими или культурными благами.

Интернационализация высшего образования включает следующие формы международного сотрудничества: 1) индивидуальная мобильность: мобильность студентов или профессорско-преподавательского состава в

образовательных целях; 2) мобильность образовательных программ и институциональная мобильность: формирование новых международных стандартов образовательных программ; 3) интеграция в учебные программы международного измерения и образовательных стандартов; 4) институциональное партнерство: создание стратегических образовательных альянсов. Интернационализация высшего образования становится одной из важных составляющих образовательной политики стран ОЭСР. К числу несомненных преимуществ интернационализации можно отнести увеличение доступности высшего образования, универсализацию знания, появление международных стандартов качества и повышение инновационности высшего образования, расширение и укрепление международного сотрудничества, активизацию академической и студенческой мобильности.

Разнообразные программы ЕС (например, ERASMUS, SOCRATES, TEMPUS), а также проекты, инициированные национальными организациями стран-членов ОЭСР (USAID, IREX, British Council, DAAD, CIDA, EduFrance и др.), направленные на развитие мобильности, в немалой степени способствовали развитию процесса интернационализации. Объективно существующие тенденции интернационализации образования превращаются в управляемый процесс.

Таким образом, глобализация высшего образования используется в политике государств для обеспечения академической и социальной мобильности. Но, несмотря на это, популярные представления о роли глобализации высшего образования в развитии социальной мобильности достаточно расплывчаты и его использование часто бывает не эффективным.

В первую очередь необходимо обратить внимание на то, что социальная мобильность в контексте глобализации высшего образования связана с развитием информационных технологий. Интернет стал одним из важнейших ресурсов для получения информации как для студентов, так и для преподавателей, а также для широкого круга людей, желающих сменить карьеру или получить дополнительную подготовку в определенной области. С каждым днем в глобальной сети появляется все больше и больше образовательных сайтов и порталов.

Кроме того, Интернет предоставляет абитуриентам возможность получать информацию об учебных курсах, представляющих интерес по всему миру, что делает выбор университета более осознанным и независимым от национальных границ.

Другой важный аспект глобализации высшего образования и ее влияния на социальную мобильность связан с тем, что глобализация буквально открыла национальные границы, сделав образование в другой стране доступным. В настоящее время в крупных университетах мира учится большой процент иностранных студентов. Развивая международное сотрудничество, высшие учебные заведения обеспечивают обмен студентами и преподавателями.

Эти тенденции положили начало созданию общего образовательного пространства в Европе, известного как Болонский процесс. Необходимо

отметить, что речь идет не о единой европейской системе высшего образования, а о гармонизации исторических разнородных систем через установление общих европейских стандартов для облегчения сотрудничества, повышения мобильности в высшем образовании. Таким образом, глобализация высшего образования, выражающаяся в создании единого образовательного пространства, направлена на создание в существующей образовательной системе согласованных действий.

Кроме того, глобализация высшего образования представляет собой сложную взаимозависимость и причинно-следственные связи глобализации социальных, экономических, политических и других сфер деятельности людей.

В связи с этим, можно выделить два аспекта глобализации высшего образования влияющие на социальную мобильность. С одной стороны, экономика и промышленность стремятся объединиться с образованием, чтобы превратить интеллектуальные ресурсы стран в факторы, способствующие достижению социально-экономического роста. С другой стороны, интернационализация экономической, социальной, политической и культурной жизни современного мира требует не только обмена товарами и капиталом, но и квалифицированными кадрами, знаниями, студентами и преподавателями между университетами и странами.

В современном мире образование и особенно высшее образование выступает как основной фактор, оказывающий влияние на дальнейшую профессиональную успешность, уровень доходов, карьерный рост, является одним из наиболее эффективных факторов социальной мобильности.

Глобализация высшего образования, стала основой для поступления в зарубежные, в том числе престижные университеты с целью получения хорошо оплачиваемой профессии и должности, а это означает, что глобализация высшего образования и социальная мобильность становятся все больше взаимосвязаны. Действительно, как утверждают некоторые исследователи, образование в настоящее время является «кнудом» социальной мобильности, поскольку социальная мобильность эффективно опосредуется образованием, и эта ситуация имеет широкую политическую легитимность [5].

Вместе с тем, в XXI веке глобализация высшего образования представляет собой как поддержку, так и препятствие для социальной мобильности. С одной стороны, этот процесс повышает шансы для достижения профессионального успеха, карьерного роста, а с другой, более привилегированные социальные классы продолжают доминировать в доступе к престижному высшему образованию, особенно эти преимущества усиливаются при переходе от высшего образования к рынку труда.

Следовательно, подходы для создания равенства возможностей, которые были характерны для предыдущих промышленных революций, крайне нуждаются в обновлении для новой экономической эпохи.

В ответ на эти вызовы - и в качестве ступени на пути к вовлечению в новую программу международного сотрудничества с участием многих заинтересованных сторон для содействия социальной мобильности в новой

экономике -Всемирный экономический форум создал новый инструмент: Глобальный индекс социальной мобильности [6], в котором измеряется способность стран содействовать социальной мобильности населения, в том числе с использованием равенства возможностей и доступности качественного образования, а также факторов благоприятной среды, которые помогают преобразовать эти движущие силы в реальные результаты социальной мобильности.

Глобализация высшего образования, проявившая себя не только как социальный процесс, но и как институт охватило большинство стран мира и уже в XXI в. достигнет нового состояния и качества, характеризующегося появлением инновационных процессов в развитии социальной мобильности.

Таким образом, стратегии глобализации высшего образования и использование человеческого капитала на протяжении всей жизни считаются центральными факторами, способствующими социальной мобильности, интеграции и экономическому росту.

Список литературы

1. Сорокин П. А. Социальная мобильность. М.: Academia, 2005. (Sorokin P.A. Social mobility. N.Y.; L.: Harper & Brothers, 1927) – с. 119.
2. Аберкромби Н. Социологический словарь. - М.: ЗАО "Изд-во "Экономика", 2004. - с. 434-436.
3. Образование будущего: глобальные проблемы – локальные решения: технология диагностики образовательных процессов/Ред. А.П. Лиферов, Н.А. Степанов. М.: Педагогический поиск, 1997; Ильин И.В., Урсул А.Д. Перспективы глобального образования: эволюционный подход // Глобалистика как область научных исследований и сфера преподавания. Вып. 4. М.: МАКС Пресс, 2010.
4. Ильин И.В., Урсул А.Д., Урсул Т.А., Андреев А.И. Образование для устойчивого развития в России: проблемы и перспективы (Экспертно-аналитический доклад). – М.: Московская редакция издательства «Учитель»; Издательство Московского университета, 2017.
5. Baker, David P. 2011. Forward and backward, horizontal and vertical: Transformation of occupational credentialing in the schooled society. *Research in Social Stratification and Mobility* 29 (1): 5–29.
6. Global Social Mobility Report 2020. Equality, Opportunity and a New Economic Imperative. (http://www3.weforum.org/docs/Global_Social_Mobility_Report.pdf)

Кильдяшова Мария Владимировна

студентка

МГПУ

г.Москва, Россия

e-mail: KildjashovaM@mgpu.ru

ГЛОБАЛЬНАЯ ЦИФРОВИЗАЦИЯ 4.0 И АКТУАЛЬНЫЕ ПРОБЛЕМЫ ПРАВОВОГО РЕГУЛИРОВАНИЯ ЦИФРОВОГО КОНТРОЛЯ

Аннотация. Статья посвящена исследованию актуальных проблем правового регулирования цифрового контроля в условиях современных глобальных процессов 4.0. Исследован международный опыт цифрового регулирования на примере США, России, КНР. Сделан вывод о необходимости человекоориентированного правового регулирования глобальной цифровизации как важного условия перехода к устойчивому развитию.

Ключевые слова: глобальные процессы, глобальные вызовы, международное право, права человека, цифровой контроль, цифровое регулирование.

DOI: 10.46865/978-5-901640-36-4-2021-184-189

Kildyashova Maria Vladimirovna

Student

Moscow City University

Moscow, Russia

e-mail: KildjashovaM@mgpu.ru

GLOBAL DIGITALIZATION 4.0 AND CURRENT PROBLEMS OF LEGAL REGULATION OF DIGITAL CONTROL

Abstract. The article is devoted to the study of actual problems of legal regulation of digital control in the conditions of modern 4.0. global processes. The international experience of digital regulation is studied on the example of the USA, Russia, China. The author concludes that the world needs for human-oriented legal regulation of global digitalization as an important condition for the transition to sustainable development.

Keywords: Global processes, global challenges, international law, human rights, digital control, digital regulation.

Тенденции развития современного информационного общества связаны с переходом государств к цифровизации 4.0, которая неразрывно связана с глобальными процессами и вызовами [3, 6]. Сегодня в жизнь людей пришли не только массовая компьютеризация, сеть Интернет, распространение информации в глобальном масштабе, но и отнюдь не однозначные

инновационные цифровые технологии [1, 2]. Индустрия 4.0 является вектором развития современного общества, но в эпоху цифровых технологий необходимо формирование тех норм и институтов, которые будут обеспечивать целостность и комплексность данного развития. Актуальность данного исследования обусловлена необходимостью поиска путей правового урегулирования глобальных вызовов, связанных с внедрением новых цифровых технологий, среди которых внедрение систем слежения и контроля за людьми.

Под глобализацией в научной литературе понимается динамичный процесс влияния совокупности мировых факторов (экономических, политических, информационных, культурных и пр.) на общественные отношения внутри отдельных государств [14]. По мнению И.В. Ильина, О.Г. Леоновой, А.Д. Урсула, А.Н. Чумакова и др. глобализация формирует планетарную целостность и взаимозависимость жизни человечества [7,8,12]. Также согласимся с мнением современных исследователей, полагающих, что «современные глобальные процессы направлены на формирование единой обществотехноприродной системы и качественно новое состояние глобальности общественных отношений» [4,5]. Однако, неравномерное развитие глобальных процессов привело к разбалансировке системы упомянутых отношений и глобальным вызовам, некоторые из которых угрожают устойчивому развитию и даже самому существованию человеческой цивилизации [3]. Более того, внедрение новых цифровых технологий приводит к появлению новых вызовов, в т.ч. системы цифрового контроля [2, С.35-36].

В научной литературе под цифровым контролем понимаются «инструменты, обеспечивающие с использованием информационных технологий дистанционный сбор данных о параметрах деятельности подконтрольных лиц, функционировании производственных объектов или автоматический анализ собранных данных, их проверку на соответствие обязательным требованиям, выявление нарушений» [10].

Также следует дать определение информационному регулированию – это регулирование правоотношений с использованием цифровых технологий. Соответственно, цифровая технология – это технология, в которой информация представлена в цифровой форме (цифровые данные). «Цифровые данные – это информация, представленная в цифровой форме (в виде числового кода, который обеспечивает возможность ее обработки компьютером)» [9].

Рассматривая общую классификацию, необходимо выявить некоторые признаки цифрового регулирования, к которым можно отнести: объект цифрового регулирования, который имеет не материальный характер; распространенность на цифровые данные; наличие материальной и процессуальной ответственности [1].

На международно-правовом уровне уже начала формироваться правовая база, затрагивающая области регулирования цифровых технологий. Назовем следующие основные акты на универсальном уровне: Всеобщая декларация прав человека (1948), Пакты (1966), Резолюция Генеральной Ассамблеи ООН об информационно-коммуникационных технологиях в целях развития (2013),

Резолюция Совета ООН по правам человека о поощрении, защите и осуществлении прав человека в Интернете (2014), Резолюция Генеральной Ассамблеи ООН о праве на неприкосновенность частной жизни в эпоху цифровых технологий (2014), Резолюция Совета по правам человека ООН о праве на неприкосновенность частной жизни и цифровую эпоху (2015), Резолюция Совета по правам человека ООН о праве на неприкосновенность частной жизни в цифровую эпоху (2018) и др.

Таким образом, мы можем увидеть, что нормативная правовая база на данный момент существует, но она не может дать нам ответы на новые общественные отношения, связанные с глобализационными процессами 4.0, которые происходят сегодня. Тем более она не предусматривает решения проблем завтрашнего дня, что требует поиска новых решений.

Отличие поколения, родившихся в период до и после 1991 г., заключается в том, что современное поколение выросло с доступом к сети интернет, которой пользуются сейчас многие, практически все время не выпуская гаджеты из своих рук. У нас есть смартфоны, часы, отслеживающие вашу активность и здоровье, наушники, которые подключаются к телефону через «Bluetooth» и другие устройства, типа домашних станций, которым можно задать любой вопрос и узнать ответ уже через секунду, благодаря интернету. По правде говоря, они очень здорово облегчают нашу жизнь, и узнать что-либо, от погоды до влажности воздуха в вашем доме можно с помощью гаджетов. Однако есть и другая сторона – данные, которые отслеживает ваше устройство передаются не только вам – могут быть и другие лица, указанные (и не указанные) в лицензионном соглашении.

В Москве, например, 2021 г. подключено около 184.000 камер с системой распознаванием лиц по разным алгоритмам. Тем самым государство благодаря технологиям лишает каждого человека, находящего в Москве любой приватности. Камеры расположены на зданиях, на автострадах, пешеходных переходах, в некоторых подъездах, а также на общественном транспорте, в том числе в метрополитене. Фактически отслеживается каждый человек и его геолокация, эти данные собираются в потоковом режиме.

Рассматривая опыт США касательно персональных данных, стоит, например, рассмотреть случай с обнаружением на незащищенном сервере несколько баз данных, содержащих в общем 419 млн. телефонных номеров пользователей Facebook [13]. Кроме номеров телефонов в базе оказались и другие данные (такие как: ID профилей Facebook, имена, пол, информация о стране проживания). На данном примере мы понимаем, что цифровой контроль в Соединенных Штатах Америки существует со стороны коммерческих предприятий, которые прямо или косвенно могут пользоваться благами данной информации. В некоторых случаях они могут передавать знания о персональных данных лицам, зарегистрированным на их платформе либо другим платформам, либо уже государственным структурам.

В КНР существует система социального кредита (社会信用体系, система социального доверия, «всевидящее око»). Старт этой программы начался еще в

2007 году и данная система, на основании распознавания лиц строит некоторый рейтинг с помощью, которого гражданам предоставляется либо более лояльное отношение со стороны государства, либо более строгое в зависимости от поведения и поступков гражданина.

Таким образом, можно предположить, что цифровой контроль, внедренный и работающий сегодня в различных странах, нарушает права человека, закрепленные международным правом. В частности, нарушаются права человека на частную жизнь и ее неприкосновенность, происходит вмешательство со стороны государства в частную жизнь лиц, не нарушавших законодательства в стране.

Подводя итоги, отметим, что цифровой контроль и цифровое регулирование со стороны государств и частных компаний играет не однозначную роль в жизни отдельного человека и общества в целом. Правовая база в данной области представляется недостаточной и не вполне эффективной, как на международном уровне, так и на внутригосударственных.

Можно выделить основные направления для преодоления существующих проблем: цифровой контроль должен подкрепляться правовой базой на международной уровне, а также на правовом уровне стран, в котором он используется; цифровой контроль не должен нарушать прав человека; цифровой контроль может осуществлять только организации, получившие разрешение в соответствии с международными регламентами; государства, использующие системы цифрового контроля обязаны знакомить население о фактах сбора данных и нести обязанность по защите персональных данных.

Отталкиваясь от исследований, посвящённых глобализационным процессам 4.0 можно сделать вывод о том, что реформирование правовых норм следует проводить на основе приоритета прав и свобод человека, не подвергая его жизнь и здоровье опасности, которые технологии могут принести. Также следует позаботиться о предстоящих глобальных вызовах, которые могут возникнуть в геометрической прогрессии при внедрении новых технологий. Необходимо создать прозрачность отслеживания данных о пользователях информационных технологий, но также и организовать прозрачность структур, которые осуществляют эту деятельность.

Данные проблемы не должны рассматриваться по отдельности, ибо каждая из них не находится в вакууме, все они имеют пересечения между собой. Это рождает более сложный подход к данным проблемам, который в первую очередь должен производиться на международном уровне с использованием не только последних знаний о проблемах цифрового регулирования, а также опережать проблемы, которые могут появиться в последующем. Тем самым можно сделать вывод о том, что к проблемам цифрового контроля стоит подходить комплексно, опережая те сложности и проблемы, которые могут возникнуть завтра, при этом охраняя права и свободы каждого человека в информационной сфере [11,15]. Реализация человекоориентированного правового регулирования глобальной

цифровизации является важным условием перехода к устойчивому развитию мирового сообщества и Российской Федерации [2, С.39].

Список литературы:

1. Бачило И. Л., Лопатин В. Н., Федотов М. А. Информационное право. Под ред. академика РАН Б.Н. Топорнина. СПб. 2005. 723 с.
2. Бурьянов С.А. Новые угрозы глобальной безопасности и перспективы развития международного права // Евразийский юридический журнал. № 11 (150) 2020. С. 35-40.
3. Вопросы глобализации культуры и защиты культурных прав человека и гражданина (междисциплинарное исследование): монография. Под общ. ред. А.И. Кривенького, С.А. Бурьянова. М.: МГПУ, 2018. 200 с.
4. Глобальные процессы и формирование глобального образования (междисциплинарное исследование): коллективная монография: в 2-х кн. / Под общ. ред. С.А. Бурьянова, А.И. Кривенького. Кн. I. М.: МГПУ, 2019. 200 с.
5. Глобальные процессы и формирование глобального образования (междисциплинарное исследование): коллективная монография: в 2-х кн. / Под общ. ред. С.А. Бурьянова, А.И. Кривенького. Кн. II. М.: МГПУ, 2019. 276 с.
6. Жарова А.К. Теоретические основания правового регулирования создания и использования информационной инфраструктуры Российской Федерации : автореф. дис. ... докт. юрид. наук. М. 2020. 53 с.
7. Ильин И. В., Урсул А. Д. Образование, общество, природа. Эволюционный подход и глобальные перспективы. М.: Изд. Московского университета. 2016. 553 с.
8. Ильин И.В. Леонова О.Г. Тенденции развития глобализационных политических процессов // Век глобализации. 2015. № 1. С. 21-35.
9. Мефодьева К.А. Цифровые данные как объект гражданско-правового регулирования в Германии, США и России : автореф. дис. ... кандид. юрид. наук. М. 2019. 228 с.
10. Смирнова Е.Н. Об актуальных вопросах использования информационных технологий в профилактическом направлении контрольно-надзорной деятельности органов исполнительной власти // ВВ: Административное право и практика администрирования. 2020. №2. С. 27-37.
11. Талапина Э. В. Эволюция прав человека в цифровую эпоху // Труды Института государства и права Российской академии наук. 2019. Т. 14. № 3. С. 122-146.
12. Чумаков А.Н. Глобальный мир: столкновение интересов. Монография. М. 2018. 512 с.

13. A huge database of Facebook users phone numbers found online. Электронный ресурс. URL: <https://techcrunch.com/> (дата обращения 15.03.2021).
14. Robertson R., Lechner F. Modernization, Globalization and the Problem of Culture in the World-Systems Theory // Theory, Culture & Society. 1985. № 2. P. 103–117.
15. Sartor G. Human Rights and Information Technologies // The Oxford Handbook of Law, Regulation and Technology / Ed. by R. Brownsword, E. Scotford, K. Yeung. New York, 2017. P. 438.

Ковалев Леонид Николаевич

кандидат филологических наук, доцент

Военный университет

г. Москва, Россия

e-mail: ko.l.nik@yandex.ru

ВОСПИТАНИЕ ПАТРИОТИЗМА НА ЗАНЯТИЯХ ПО ИНОСТРАННОМУ ЯЗЫКУ В ЭПОХУ ПОСТПРАВДЫ

Аннотация. В статье затрагивается вопрос воспитания молодого поколения в духе любви к Родине и уважения к героическому прошлому нашей страны в процессе преподавания иностранного языка. Отмечается важность подбора дополнительного дидактического учебного материала с учетом правильного анализа и освещения хорошо известных событий в истории нашего государства.

Ключевые слова: глобализация, сбалансированность фоновых знаний, патриотическое воспитание, пакет учебных материалов, период постправды, содержание лексических тем.

DOI: 10.46865/978-5-901640-36-4-2021-190-196

Kovalev Leonid Nikolaevich

Ph.D. (Linguistics)

Associate Professor

Military University of the Ministry of Defense of the Russian Federation

Moscow, Russia

e-mail: ko.l.nik@yandex.ru

UPBRINGING OF PATRIOTISM IN FOREIGN LANGUAGE CLASSES IN THE POST-TRUTH AGE

Abstract. The article deals with the younger generation upbringing in keeping with the spirit of love of Motherland and respectfulness to the heroic past of our country in the course of Foreign Language Teaching. It highlights the importance of additional didactic training material selection with allowances made for proper analysis and coverage of well-known events in the history of our nation state.

Keywords. Globalization, balance of background knowledge, promotion of patriotism, package of training material, post-truth period, content of lexical subjects.

В процессе глобализации все больше возрастает роль и индивидуальная позиция человека, владеющего иностранным языком и работающего с источниками и первоисточниками на иностранном языке, касательно фактов истории и их трактовки. От позиции и взглядов этого человека по отношению к тем или иным историческим событиям и от его интерпретации этих событий во

многим зависит, какое общественное мнение будет иметь преобладающий характер.

В настоящее время во многих зарубежных учебниках и пособиях по иностранным языкам и в другой учебной литературе на языках оригинала при подаче материала наблюдается тенденция наиболее благоприятным образом для этих стран осветить ход и развитие исторических событий.

К примеру, прослеживается стремление так осветить историю Второй мировой войны, чтобы в наиболее выигрышном свете представить роль в ней соответствующих стран и ход военных операций, проведенных их вооруженными силами [7], [8], [10]. При этом можно проследить преуменьшение или, вообще, замалчивание значения и роли Советской армии и советского народа, на плечи которого легли основное бремя, лишения и тяготы этой страшной войны.

Подобное отношение к историческим фактам становится характерным для зарубежных авторов. В современной истории, зачастую, трактовка и анализ исторических событий и их результатов проводятся, исходя из норм и подходов, принятых для периода постправды, получающей свое воплощение в виде информационного потока, который намеренно конструируется в современном обществе при помощи средств массовой информации. Задачей данного процесса становится создание отличной от действительности реальности в целях манипулирования общественным сознанием.

В такой ситуации, при изучении иностранного языка (в нашем случае — английского), для обучающихся в высших учебных заведениях Российской Федерации еще большее значение приобретает подготовка учебного материала по отечественной истории на изучаемом языке, что продиктовано потребностью поддержания необходимой сбалансированности фоновых знаний обучаемых, особенно с точки зрения воспитания патриотических чувств у обучающейся молодежи.

Понятие «фоновые знания» характеризуется знанием реалий говорящим и слушающим, при этом данное знание выступает в качестве основы для реализации языкового общения [1, С.296]. Помогая обучаемым расширять свой кругозор, мы опираемся на положение о том, что фоновые знания способствуют формированию смыслового уровня их сознания в форме многочисленных утверждений о мире.

В свою очередь эти утверждения в ходе коммуникации на изучаемом языке помогают делать речевое высказывание осмысленным, а также находить свое воплощение в порождаемой иноязычной речи в виде смысловых выводов, которые являются результатом интеллектуальных усилий участников языкового общения [2, С.39].

Мы убеждены, что в такой ситуации при анализе и подборе дидактического материала и решения дидактической задачи особо важное значение приобретает правильный подход педагога к вопросу воспитания патриотизма у студентов филологических факультетов, планирующих стать

профессиональными переводчиками, а также просто у людей, изучающих иностранные языки и работающих с иностранными текстами и источниками.

В педагогике понятие «дидактическая задача» предполагает наличие следующих элементов: требования, которые задаются конечной целью обучения, и определяют то, что надо получить в результате учебного процесса; совокупность некоторых исходных данных, задающих условия задачи обучения, а именно — начальное состояние умений, навыков и знаний обучаемых, содержание учебной информации, уровень квалификации педагога; система возможных методов, способов и приемов обучения, которые преподаватель может использовать для решения учебной задачи, а также правила ее решения, а именно — процесс преобразования начального состояния обучаемого или группы обучаемых в заданный конечный результат, определяемый целью изучения конкретной дисциплины [3, С.9].

В этой связи, в рамках нашего учебного процесса и прохождения с обучаемыми учебной программы дисциплины «Практический курс второго иностранного языка (английский язык)» усилия педагогов направлены на достижение таких целей в области обучения, практической профессиональной деятельности и воспитания, как: *в области обучения* — сообщение лингвострановедческих знаний, знакомство с некоторыми лингвострановедческими и общественно-политическими реалиями иностранного языка, основами культуры речи и речевого этикета; *в области развития и профессиональной деятельности* — формирование речемыслительной компетенции на базе иностранного языка в объеме, необходимом для его дальнейшего изучения с целью последующего выполнения профессиональных задач по должностному предназначению с использованием данного языка; *в области воспитания* — формирование целеустремленности, трудолюбия, творческой активности; воспитание высоких морально-психологических качеств, преданности Родине, гордости за Вооруженные Силы РФ и свою военную профессию [4].

В нашем случае, после освоения учебной программы указанной дисциплины обучаемый должен уметь: адекватно применять правила построения текстов на рабочих языках для достижения их связности, последовательности, целостности на основе композиционно-речевых форм в письменной и устной речи; вести беседу, свободно и правильно говорить на иностранном языке на бытовые, специальные и общественно-политические темы в различных ситуациях общения [4].

В ходе работы по подбору необходимого дидактического материала по истории Отечества на изучаемом языке, преподавателям не всегда представляется возможность уделять достаточно внимания вопросам, охватывающим историю Великой отечественной войны. Это объясняется тем, что объем курса не всегда позволяет в необходимом объеме включить прохождение учебного материала по конкретным историческим фактам нашей страны в план обширной программы изучения иностранного языка.

В целях решения этой задачи в процессе работы по подбору англоязычных текстов для студентов, изучающих английский язык, в нашем случае подготовлен пакет дополнительных учебных материалов, включающих в себя тексты на английском языке по соответствующей тематике, адаптированные к уровню изучения иностранного языка на начальном и продвинутых этапах обучения, при котором обучающиеся начинают свою работу с англоязычных текстов. Кроме основных учебных целей занятий при изучении этих текстов и выполнении заданий к ним достигается также и цель по воспитанию патриотизма и чувства гордости за свою Родину.

В качестве примера мы приводим отрывок из текста на английском языке из книги «Путеводитель на английском языке. Центральный музей вооруженных сил СССР». Книга была издана в 1983 году. Был подобран и адаптирован текст по теме «The end of World War II. The Capture of Berlin by the Soviet Army». В нем дается информация о заключительном этапе Великой отечественной войны:

«...After routing fascist troops in Poland, Eastern Prussia, Austria and Hungary, Soviet troops began preparation for the Berlin operation. The German command did its utmost to prevent the capture of Berlin by the Soviet Army. It advanced the slogan “Better to Surrender Berlin to the Anglo-Saxons than to the Russians”. The allies of the Soviet Union wanted to take Berlin as well, although earlier an agreement had been reached, that made Berlin an area of Soviet troops operations.

On the 25th of April Soviet troops crossed the Elba. They established contact with American troops near the city of Torgau. This event was recorded in a photograph.

The German grouping, that had been surrounded in Berlin, was routed only as a result of fierce fighting. Every street and house had to be stormed. Hand-to-hand combat was also taking place underground – in Metro tunnels, sewer and communication systems.

On the morning of the 30th of April, the Soviet troops began the storming of Reichstag. Only towards evening the Soviet soldiers burst into the building. The fascists offered stubborn resistance. The fight lasted till the morning of the 1st of May. Individual enemy troops, that were hiding in the basement, capitulated only in the early hours of the 2nd of May. In the early morning of 1 May, the Red Banner was flying over the dome of the Reichstag. It was raised by Sergeants Mikhail Yegorov and Meliton Kantaria. They were scouts of the 756th Rifle Regiment. On the 2nd of May the Berlin garrison surrendered.

As Soviet troops advanced towards the center of Berlin, they left behind block of flats in which civilians – women, children and old people – were waiting for their fate to be decided. There was neither bread, nor fuel, nor water in the city. They needed urgent help. Many of the citizens were convinced by fascists propaganda of “cruel reprisals” they face on the part of Soviet soldiers, and they were afraid of them.

But soon they saw that the Soviet Army treated them humanly. Hot food was distributed to starving Berliners from field kitchens in the city streets while the

fighting was still going on and SS-men in a savage frenzy fired at Soviet soldiers from attics and basements.

The Soviet troops drove the enemy out of houses without artillery support to save the lives of civil population that might be there. Many of the Soviet soldiers risked their lives to save German children from fascist fire. ...» [5].

Задания по дополнительному материалу подготавливаются с таким расчетом, чтобы обучаемые могли самостоятельно работать с этими текстами, читать и переводить их. Учебно-проверочные задания, которые сопровождают учебные адаптированные англоязычные тексты, предполагают, что обучаемые смогут осуществлять анализ этих текстов по содержанию и по вокабуляру, развивать навыки нахождения интересных, с их точки зрения, слов и словосочетаний, подобрать к ним синонимы и антонимы, ставить вопросы для обсуждения предлагаемых текстов в группе и выполнять другие задания в зависимости от изучения текстов по соответствующей теме.

Рассмотрим вариант учебно-проверочных заданий, подготовленных к отрывку из адаптированного текста дополнительного дидактического материала, приведенному выше:

«QUESTIONS

Tick if you agree with the position:

The main idea of this story is heroism of the Soviet Army:

- a. Soviet Army did not establish the contact with the American Army,
- b. enemy troops were encircled and split into several groups),
- c. Soviet scouts raised the Red Banner on the dome of the Reichstag,
- d. many soviet soldiers risked their lives to save German children from fascist fire they drove the enemy out of houses without artillery support to spare the lives of children that might be there.

SUPPORTING DETAILS.

1. According to the text:

- a. the German grouping surrounded in Berlin was routed only after fierce fighting,
- b. the Soviet Union's allies also wanted to take Berlin,
- c. Berlin was decided and fixed in the agreement must be a zone of Soviet operations,
- d. the German command did its utmost to prevent the capture of Berlin by the Soviet army.

2. The Berlin garrison laid down their arms and surrendered on the 2nd of May:

- a. before capturing the whole of the German capital the fascists offered stubborn resistance,
- b. the storming of the Reichstag started on the morning of the 30 of April,
- c. in the early morning of 1 May the Red Banner could be seen flying over the dome of the Reichstag.

VOCABULARY:

In this text the word "rout" means:

- a. to run away, b. to follow, c. to escape.

The word “capture” means:

a. catch, b. imprison, c. attraction.

INFERENCE.

From reading this text one could surmise:

The Soviet Army:

a. a military commandant’s office was set up to Berlin to bring life in the city back to normal, b. treated the German citizens humanely, c. the slogan “Better to Surrender Berlin to the Anglo-Saxons than to the Russians” » [9].

Основной целью учебного процесса при освоении дополнительного дидактического материала является достижение формирования у обучаемых таких общепрофессиональных компетенций, как способность применять правила построения текстов на рабочем языке для достижения их связности и целостности на основе композиционно-речевых форм.

Изучающий иностранный язык должен: получить представление об основных подходах к методике анализа письменного текста, что будет способствовать точному восприятию исходного высказывания, прогнозированию вероятных когнитивных несоответствий и диссонансов и в процессе перевода и путей его преодоления; овладеть всеми видами речевой деятельности на изучаемом иностранном языке в объеме, необходимом для обеспечения профессиональной деятельности [4].

Мы полагаем, что такой подход к изучению текстов представляет интерес и дает положительные результаты. Таким образом, при изучении иностранного языка подготовка и освоение дополнительных дидактических учебных материалов с содержанием лексических тем по истории нашей страны, особенно в эпоху постправды, способствует повышению у обучаемых интереса к изучению иностранного языка, получению ими необходимых фоновых знаний, развитию у них мотивации к обучению, воспитанию патриотических чувств и любви к Родине.

Список литературы

1. Ахманова О. С. Словарь лингвистических терминов / 2-е Изд., стер. – М.: УРСС, 2004 (Калуга : ГУП Облиздат). – 569 с.
2. Военно-гуманитарный альманах. Серия «Лингвистика». Выпуск № 4. Том 1 : материалы XIII Международной научной конференции по актуальным проблемам языка и коммуникации «Язык. Коммуникация. Перевод» (Москва, Военный университет, 28 июня 2019 г.) / Фоновые знания и языковая коммуникация / А. Н.Крюков / под общ. ред. Н.В. Иванова. – Москва : Издательство «Наука», 2019. – 488 с.
3. Практикум по методике преподавания иностранных языков: Учеб. пособие для студентов пед. Институтов по спец № 2103 «Иностр. яз.» / К.И. Саломатов, С.Ф. Шатилов, И.П. Андреева и др.; Под общ. Ред К.И. Саломатова, С.Ф. Шатилова. – М.: Просвещение, 1985. – 224 с.
4. Учебная программа дисциплины «Практический курс второго иностранного языка (английский язык)». Специальность: «Перевод и

- переводоведение» (квалификация «лингвист-переводчик»). Очная форма обучения. – М.: ВУ, 2017. – 28 с.
5. Центральный музей вооруженных сил СССР. Путеводитель на английском языке/ ред. русск. текста В.В. Остроумов, перев. с русск. Т.Горшунова, В.Семенов / ред. англ. текста А.В.Буяновская, Ю.В.Семенов. – Москва: Издательство «Радуга» Государственного комитета СССР по делам издательств, полиграфии и книжной торговли, 1983. – 223 с.
 6. Campaign 1. English for the Military. Student's book: Simon Mellor-Clark, Yvonne Baker de Altamirano. – Macmillan Publishers Limited 2008.– 160 p.
 7. Campaign 1. English for the Military. Workbook.: Yvonne Baker de Altamirano, Simon Mellor-Clark. – Macmillan Publishers Limited, 2004. – 96 p.
 8. Campaign 1. English for the Military. Teacher's book.: Nicola King, Randy Walden, Simon Mellor-Clark, Yvonne Baker de Altamirano. – Macmillan Publishers Limited, 2004. – 160 p.
 9. Check your Vocabulary for Military English.: Richard Bowyer. – Macmillan Publishers Limited, 2004. – 66 p.
 10. Upstream. Upper intermediate. Student's book: Bob Obee, Virginia Evans.- Publishing Liberty House, 2003. – 153 p.

Кожемяков Алексей Семёнович

доктор юридических наук

независимый эксперт по вопросам мировой политики

г. Москва, Россия

e-mail: akozhemyakov@inbox.ru

ГЛОБАЛЬНЫЕ ПРОБЛЕМЫ (МИРОСТРОИТЕЛЬСТВО) ЧЕРЕЗ СТО ЛЕТ ПОСЛЕ ВЕРНАДСКОГО: КЛЮЧЕВЫЕ ПРИЧИНЫ «ОТЛОЖЕННОГО СПРОСА» НА ПРЕДЛОЖЕННЫЕ РЕШЕНИЯ

Аннотация. Рассмотрены причины, по которым первое обозначение Вернадским «глобальных проблем» и путей их преодоления (отход от сугубо натурфилософского и природного в восприятии мира в сторону их «человеческого восприятия и воздействия») до сих пор не является доминантой в естественных и общественных науках. Предложены как обозначенные наукой XIX века, так и современными изысканиями, пути решения этой кардинальной проблемы Человечества.

Ключевые слова: Вернадский, ноосфера, оценка причинности глобальных проблем, окружающий мир, или среда, “желанный мир будущего», человеческий фактор в принятии политических решений, интересы versus рациональность, «Человек разумный» и «Человек сознательный», Человеческое общество - ожидаемые последствия перехода.

DOI: 10.46865/978-5-901640-36-4-2021-197-206

Kozhemyakov Alexey Semenovich

Doctor of Law

Independent expert on World Politics

Moscow, Russia

e-mail: akozhemyakov@inbox.ru

GLOBAL PROBLEMS (OR HOW TO BUILD THE FUTURE WORLD), AS SEEN 100 YEARS AFTER VERNADSKIY: KEY IMPEDIMENTS FOR ACCEPTING THE PROPOSED RECEIPTS

Abstract. The article considers the reasons which made the first “appeal” by Vernadskiy regarding “global problems” and the way of its overcoming (the drive from former natural philosophy to the creative and responsible role of human beings) are not still commonly applicable in modern natural and social science. The ways of overcoming these impediments, based on former concepts from XIX century and these produced by recent researchers in modern times to solve these problems of crucial importance are also developed in this article.

Key words: Vernadskiy, noosphere, reasons of global problems, nature around us or environment, human impact on political decision making process, interests

versus rationality, Homo Sapiens and Homo conscious, Human Society - expected consequences following the transition.

Обращаясь к трудам В.В.Вернадского из XXI-го века, ясно видно, что его эпоха знаменовала становление глобальной проблематики. Высказанная этим великим учёным концепция «ноосферного гуманизма», и в более широком плане «русского космизма», при всей их новизне, подтверждает его полную включенность в общий мыслительный контекст своего времени. Его ключевые положения - это рационализм, научный позитивизм, безграничная вера в науку и поступательный прогресс человечества, и т.д. Вместе с тем с его именем связана и одна из первых попыток преодоления тех рамок, которые были заданы эпистемологией и всей научной парадигмой XIX века.² Вместе с тем, для гуманистически-обществоведов особенно важно и то, что естественно-природные идеи здесь впервые (если исключить предшествующих мыслителей-утопистов и марксизм) были сопряжены с Человеком и его деятельностью. При этом, Вернадский сделал это не в духе мыслителей-утопистов (они, как и гегельянцы, давали, как правило, хотя и развёрнутую, но сугубо умозрительную картину «желанного мира будущего»), или Маркса, с его материализмом и рационализмом, предлагавшим хотя и первый в истории науки междисциплинарный и ориентированный на политическую практику подход, опирался всё же на ограниченное число социально-экономических критериев (да многих тогда просто ещё не существовало). Начиная с Вернадского (и, разумеется, Тейяр де Шардена), решающим в изменении человеческих сообществ была предложена именно ориентация на последние, новаторские открытия «современной наука» (вместе с тем, уже тогда, пусть в самой общей и декларативной форме, итогом виделась создания некой «общественной организации», которая должна будет привести всех нас к «новому человечеству»). Так произошло первое в новое время сопряжение «наук о природе» и «наук об обществе» (вновь заметим, что обособление «общественных наук», как признанного кластера науки в целом, тогда ещё не произошло).

Гений Вернадского, как представляется, пошёл совершенно своеобразным путём – проведя симбиоз базовых наук о природе, начав с геологии, а затем геохимии, введя понятие «живой природы», с одной стороны, и представления своего времени о «Человеке», с другой. Тем самым была сделана попытка преодолеть извечный «природный порядок вещей» и появился принципиально новый класс научных проблем - природно-общественных. Именно в рамках такого подхода впервые встретились, именно как научные задачи, тревожные аспекты взаимосвязи природы и человека. В качестве конечной цели размышлений Вернадского представало уже всё

² В подтверждение его вклада в эту новую мировоззренческую научную тенденцию обычно приводят развитые Вернадским идеи биогеохимии, живого вещества, регуляции природы, ноосферы и разумной эволюции Человечества.

«Человечество», как общность, причём это был уже проект онтологического переустройства мира, характерный для «русских космистов».

Долгосрочным последствием этого новаторского научного взгляда стала возможность приступить в XX веке к обсуждению перспективных общечеловеческих целей, чем мировой науке и предстоит заниматься в XXI веке, надеюсь, более плодотворно. Действительно, проблемы отношения Человека и природы, сто лет спустя активно внесены в массовое общественное сознание, породив многоликие экологические движения. Безусловно, на мой взгляд, все они обязаны зачислить имя Вернадского среди своих «отцов-основателей».

Новые общечеловеческие цели XXI века пока ещё не сформулированы достаточно имплицитно и приемлемы по форме и содержанию для всех участников, тем не менее их предварительное обсуждение активно идёт сегодня под названием т.н. «глобальных проблем». Разум, наука, сознательность, планетарность масштабов, скоординированная работа на «общий проект», принципиальный отказ от сиюминутных, сомнительных выгод, даже если они рядятся в разряд «государственных» интересов (а на самом деле, с позиций перспективных, приходящих выгод) – всё эти качества настойчиво перемещаются в наше время из разряда желанных, идеальных и исключительных в абсолютно необходимые для будущего. На этом позитивном фоне встает вопрос о том, в чем же причины того, что эти проблемы, как и прежде, остаются преимущественно в разряде «научных разработок» и «общественных движений», но вместе с тем остаются «отложенными возможностями», когда речь заходит о практических действиях правительств (воздействие международных организаций, безусловно, значимо и нарастает, но, в силу их природы, они лишь в ограниченных случаях принимают обязательные для исполнения практические решения)?

Чтобы ответить на поднятый выше вопрос полезно вернуться к тому, как выглядел список глобальных проблемы в начале и в конце XX века³ и сравнить их с сегодняшними. За исключением «Программы устойчивого развития ООН до 2030» года и признание всеобщей значимости и обязательств государств, касательно экологических и климатических проблем, надо иметь мужество признать, что положение дел не изменилось кардинальным образом и в XXI веке. Отсутствует не только «единый список») глобальных проблем и вызовов, но, что важнее, нет и общей оценки их приоритетность, а в итоге, нет и «повестки дня Человечества», понимаемой как практическая задача. При этом,

³ Вряд ли кому удастся сегодня составить убедительный список таковых на начало прошлого века (разве что разговоры о бесперспективности массового автомобиля, который рискует отравить воздух городов, или безумности использования пулемёта, как оружия боевых действий, из-за его невиданной тогда поражающей способности, впрочем, кто всерьёз будет сегодня это обсуждать). Удивительно, что и в наши дни, несмотря на злободневность дискуссий о «глобальных проблемах», идущих на бесчисленных конференциях и форумах, не существует даже их единого списка, точнее, их приоритетности (он меняется, и довольно существенно: от «нерешенности отмены проблемы старения», или «астероидной опасности» ... до «недостатка питьевой воды», остро стоящей уже, вероятно, перед четвертью населения Земли (сегодня такой темой стали «климатические изменения»). На практике, у каждого - свои «глобальные проблемы», и эта какофония, сама по себе, также является признаком недуга.

на мой взгляд, недостаточно сводить причины этого к ссылкам на т.н. «национальный эгоизм», «экономическую выгоду», «недостаточную включенность экологии в экономическую теорию», или «традиционное соперничество государств» - причины, как представляется, гораздо глубже.

Отметим только две базовые проблемы. Во-первых, «глобальные проблемы» (сведённые в массовом сознании до «экологии»), строго говоря, не являются целями *per se* для Человечества. Они, безусловно, важны как средства для преодоления возникших новых и вполне реальных опасностей, но их итоговое предназначение - не более чем «создание условий» для некоего будущего (о самом будущем здесь речь не идёт, имеет место классическое смешение «средства» и «цели»). Истинной целью должно стать именно «миростроительство», как целенаправленная, долгосрочная и всеобщая (принятая всеми) программа для будущего Человечества (поэтому оно и выведено в название данной статьи). Таким образом, «глобальные проблемы» предстают не более чем как первичное оформление (и в то же время мощный стимул) идеи «миростроительства» (глобального мира). Во-вторых, налицо очевидная диспропорция между заявленными «угрозами» (экологическими и природными, но и связанными с базовым жизнеобеспечением (воздух, вода, питание, жилище, базовая медицина и т.д.) и практическими действиями для их преодоления. На мой взгляд, явная дихотомия по двум наблюдаемым темам сигнализирует об «антропологическом кризисе Человечества», суть которого не только в исчерпанности его нынешней миро-хозяйственной модели и организации общества, но и подвижек в собственной природе Человека, как биологического вида, вплоть до утери им чувства самосохранения⁴.

Сохраняя чувство интеллектуальной признательности перед Вернадским и плеядой мыслителей его времени, следует признать парадоксальность нынешней ситуации: ноосферные идеи, давно оцененные и принимаемые с благодарностью в ответственной научной среде, остаются, к сожалению, далёкими от того, чтобы стать востребованными в качестве питательной среды и базы для поиска практических решения глобальных проблем, и определения будущего направления развития Человечества. Мне представляется, что данная проблема заслуживает как минимум самостоятельного изучения, и по мере нарастания вызовов, стоящих перед глобальным Человечеством, её объективное рассмотрение может быть подскажет ключ к решению самих глобальных вызовов. Суть этой проблемы, кратко, может быть сведена всё к тому же вопросу, остающемуся без ответа: почему в XX веке не состоялись ни «ноосферный гуманизм», ни «общее дело», почему до сих пор в мире не востребованы на практике гениальные идеи ноосферного гуманизма, за который ратовал Вернадский и русские космисты? Напротив, в самых разных странах и в разных формах звучат сегодня мысли о том, что «... мы сами не

⁴ адепт Ницше, наверняка, поправил бы здесь, сказав, что «самосохранение - это удел слабых», а сильные должны его преодолевать, но время «ярких ницшеанцев», будем надеяться, осталось в прошлом

знаем, какого будущего мы хотим», либо об «отсутствии ясно выятных представлений о «желаемой картине будущего»⁵.

Специалисты по Вернадскому знают, что выдающийся учёный предупредил, как сейчас бы выразились, о «возможных негативных сценариях» развития (преимущественно технологического свойства). Однако реальности через сто лет превзошли все эти предупреждения, как по количеству, так и, особенно, по сложности и весомости отдельных проблем. Почему это произошло? Базовая причина видится в том, что Вернадский вошёл в науку (в тогдашнем её состоянии и соответствующих представлениях о её предназначении) прежде всего, как кристаллограф и минералог, прекрасно осознававший различие живого (человека и природы) и неживого (созданного человеком).⁶ Не углубляясь далее в эту специфическую область философии науки, замечу только, что по мере продвижения от «живого» к «социальному», а тем более к неизбежно следующему за этим «политическому», сложность и нелинейность задач не просто стремительно повышается. Она принципиально изменяется. В отличие от «природного», являющегося областью естественных наук, рассматривающих аналогичные или повторяемые явления (отсюда – возможность, роль и значение здесь «научного опыта -эксперимента»), «социальное», как предмет наук общественных, изначально не предполагает даже полностью схожих ситуаций, а тем более единых на все времена и народы закономерностей.⁷

Таким образом, одна из первопричин в том, что во времена Вернадского второй научный «домен» (общественные науки) просто еще не сформировался, как целостная система научных дисциплин (если исключить марксизм, появившийся как «экономическое учение», но достаточно быстро ставший претендовать на универсальность). Характерно, что исследователи творчества Вернадского прямо признают, что гениальному мыслителю удалось охватить «все три уровня нашего мироздания: космос, биосферу Земли и микромир». Не упоминание здесь мира собственно самого Человека, его индивидуальности, социума и сферы общественно-политической, на мой взгляд, более чем показательны. Объяснение, которое возникает первым - действительно, это вопросы, где Вернадский, отличавшийся высочайшей научной добросовестностью, сам считал себя некомпетентным (что не умаляет некоторых из его прозрений и в этой области). Помимо этого, природа и взаимоотношения с ней Человека (а время Вернадского было началом перехода от локальных к глобальным формам освоения Природы), были тогда неизмеримо большей принадлежностью «истинной (т.е. естественной) науки»,

⁵ Здесь остаётся добавить, что в отсутствие таковых, общество не в состоянии выработать и выбрать правильную, оптимальную и перспективную стратегию на будущее (что не исключает собственных планов отдельных групп, в частности, «элиты»).

⁶ Даже тот факт, что «эволюционная, генетическая минералогия» Вернадского стала предтечей молекулярной биологии, не снимает нерешенной по сей день проблемы «перехода от неживого к живому» (последний термин был введён, как известно, самим Вернадским, но саморазличие между двумя веществами, по его осторожному предупреждению, если и существует, то «глубже нам известных физико-химических явлений»)

⁷ (Макиавелли, безусловно, был гениален, но, к счастью, не на все времена, ведь сегодня можно только пожелать, чтобы мир поскорее уходил от «времён семьи Борджиа»).

нежели отношения в этой связи между самими людьми (в социуме, политике, а тем более международных отношениях).

Логическим последствием многократно проявившегося в XX веке разрыва (или, как минимум, несоответствия) между «природным» и «социальным», между моделированием и проектированием будущего, с одной стороны и реальными процессами в природе и обществе, с другой, стала постановка серьёзных вопросов о «методе исследования». По мнению И.М. Борзенко [5], результатом стал существенный сдвиг от «жесткой» логики прошлого века в сторону более «мягких» логических языков, где в качестве нового методологического центра науки сформировалась «системология» (от «тектологии» А.А.Богданова, через «общую теорию систем Л.фон Берталанфи и соответствующие им иерархические связи и структуры более высокого порядка), появилась и концепция «логосферы», включающей культуру и эстетику, как промежуточной области и опосредующего звена между ноосферой и непосредственно человеком [6, С.14-16]. Соответственно, изменялись и концептуальные «картины будущего»: от «экстраполярного видения» к его «нелинейному развитию», вплоть до «кривой технологической сингулярности», от сверхожиданий от «цифровизации» и «искусственного интеллекта», до предупреждений об угрозах «небиологического будущего человека».

Причина столь существенного разброса в научных оценках состояния и процессов в природном и социальном мирах (на мой взгляд, можно говорить об «устойчивом фазовом сбое» между ними) - в объективно данных различиях состояния, положения и намерений (целей) отдельных субъектов личностно-общественно-политических отношений. И если признать «интерес» (во всех его многочисленных пониманиях и измерениях) в качестве «движителя» социально-политических процессов (вряд ли кто будет всерьёз оспаривать, что в естественно-природном мире, в силу его обезличенности, он в принципе не существует), то наряду с признанием существования «полей общих интересов» (всё более присутствующих сегодня в общественном сознании), социально-политическая реальность, как и вся история, требует признать и наличие гораздо более широких полей интересов не совпадающих, противоречивых и даже конфликтных. Объясняя кратко такое расхождение в проблематике, принципах подхода, методах и предсказуемости выводов и прогнозов, имеющих место в природном и человеческом мирах, а, следовательно, и в двух научных «доменах», необходимо отметить дуалистическую природу «интереса»: наряду с онтологической составляющей («объективная потребность») в нём обязательно присутствует и гносеологическая (осознание этих потребностей и формулирование «интереса»). Поскольку последняя обязательно несёт в себе и личностное начало, она всегда ограничена («кто из нас безгрешен»), поэтому и субъективность (т.е. возможность ошибки) в идентификации и оценке значимости интереса практически неизбежна. Всё это открывает в политике путь для «стихийности», для формулирования

ошибочных, ложных и мнимых взглядов, а затем и интересов. [3, С.250]⁸ Результат такого положения и проявляется в углубляющемся разрыве между научно-техническим прогрессом и хроническим запаздыванием такового в человеческом обществе и международных отношениях. Хуже того – этот разрыв рассматривается преимущественно, как, якобы, «извечно данный», что лишь отдаляет поиск ответа на вопрос об истинной причинности такого положения.

Тем не менее, достаточно единодушным становится и лежащее вполне в русле идей Вернадского мнение о том, что стихийное развитие приводит современный мир к эпохе принципиально отличной от всех прежних - впервые в истории мир (имеется в виду «западный мир», формировавший до того «доминантные идеи») не имеет новой парадигмы (в форме парадокса она звучит как – «именно отсутствие парадигмы и есть парадигма нынешнего человечества»). И это не игра слов - современное человечество, по одному из существующих мнений, имеет «нулевую парадигму», касательно перспективы будущего Человечества. Такое положение, следуя в продолжение ноосферных идей Вернадского и его последователей, должно уступить место развитию, основанному на науке и ответственности, (история учит, что крайне редко такие судьбоносные решения приходят извне существующей властной системы). Возможно, мы действительно имеем дело сегодня с таким положением, которое Грегори Бейтсон, через десятилетия после Вернадского, в книге «Экология разума» назвал «эпистемологическими ошибками». Они делаются опасными, когда становятся эквивалентными изменяемой ими реальности, что приводит в итоге, по мнению Бейтсона, к опасности опустошения и саморазрушения мира [6].

На тревожном фоне антропогенного разрушения природы (по сути которого в мире, в том числе научном, также нет полного единодушия) всё настойчивей звучит вопрос: что препятствует вызреванию Человечества для изменения мира? Становится ясно, что «*Homo faber*», столь часто видевшийся в начале XX века, как тот движитель, который выведет человечество на путь процветания, прогресса и гармонии, сегодня решительно не видится больше носителем такой миссии. На крупном международном экологическом форуме в сентябре 2013 года мне довелось услышать от критически настроенного ученого-экономиста призыв к переходу к «сознательной экономике» (*conscious economy*), как альтернативе современной экономической доминанте (работы Римского Клуба, начатые в 70-е годы вполне подготовили почву для таких суждений). В предыдущий век, когда, как предрекалось некоторыми, «*Homo sapiens*» сменил нынешний «*Homo economicus*», это высказывание показалось достаточно революционным, если бы не одно обстоятельство: за много лет до этого российские авторы сделали авторскую заявку на то, что на смену тому и другому грядёт «Человек сознательный» («*Homo conscious*»). Впервые эта мысль была публично высказана в «Манифесте гуманитарного (человеческого)

⁸ В общественных науках эта вопросы объединяются обширно проработанной темой «о роли личности в истории».

общества», опубликованного на Всемирном конгрессе «Итоги тысячелетия» (Санкт-Петербург, 21-23 ноября 2000г.).⁹ Очевидно, что будущее обустройство жизни Людей эпохи *Ното сознательного* будут весьма существенно отличаться от всех, известных нам за предыдущие века, когда Человек существовал фактически как «инструмент» хозяйственной и всякой иной активности, вместо того, чтобы сделать последнюю инструментом и средством своего собственного духовного возрастания.

Одной из сфер, в которых наиболее наглядно просматривается разрыв между мощным научно-технологическим развитием и хронической отсталостью форм и методов регулирования социально-политических процессов в мире, являются международные отношения. Необходимость в смене парадигмы для мировой политики (а она уже началась с продвижением концепта «многополярного мира», хотя отнюдь не исчерпывается им) ощутима всё более (одна только ссылка на то, что ежегодные расходы на оборону в мире превысили 2 триллиона долларов, заставляет усомниться в хваленой «разумности» тех, кто принимает такие решения, причем независимо от того, обосновываются ли они соображениями «угроз безопасности», «сдерживанием противника», или «исторической необходимостью» - его итогом стал устойчивый риск самоуничтожения Человечества). В мироустройстве «Человека Сознательного», разумеется, не останется места для большинства кажущихся и поныне «незыблемыми» постулатов. Бесконечное жонглирование «стратегическими и текущими интересами», «соотношением сил», «коалициями и союзами», «правилами игры» и «игроками» (что может быть более интеллектуально убогим и циничным, чем восприятие мирового развития, как «игры»!)- всё то, что занимает подавляющее место в разговорах о мировой политике сегодня обречено исчезнуть на перспективу. Весь этот хорошо известный и многовековой набор понятий и смыслов постепенно уйдёт в прошлое, как исчезли каменные топоры, или «узелковое письмо». Кстати, независимо от признания, или непризнания (точнее, неведения о нём) «Человека Сознательного», о неизбежности кардинального пересмотра мироустройства говорили многие мыслители уже в XX веке (помимо Вернадского, такие идеи основываясь на глубоких и авторских идеях «динамического эволюционизма» социокультурной реальности (П.А.Сорокин), либо ведомые идеями «нового гуманизма» и «нового Ренессанса», в которых нуждается Человечества будущего Запрос на перемены (своего рода новая версия Манифеста Рассела-Энштейна 1955 года) - очевиден¹⁰.

⁹ Как свидетель и участник событий, я вправе утверждать, что копирайт на это «новое научное представление» принадлежит группе российских авторов, ведомых Сергеем Жанивичем Давитая, сформулировавшим его, как центральное положение на упомянутом Конгрессе) См.подробнее С.Ж.Давитая «Человек сознательный. Ното Conscience: (рукописи и беседы). – Санкт-Петербург: СИНЭЛ, 2015.

¹⁰ Одним из ответов на такой «исторический запрос» стал «Манифест гуманитарного общества», опубликованный по случаю Всемирного Конгресса III Тысячелетие в октябре 2000 г. в Санкт-Петербурге [9]. В том же русле идей и инициатив можно рассматривать и выступление на данном заседании К.С. Хруцкого «Биокосмологическая инициатива» (проект) [10].

Разумеется, изложение взглядов сторонников идеи «Человека сознательного» требует рассмотрения их многочисленных публикаций, что выходит за рамки этой статьи. Это ограничение касается и рассмотрения «трансгуманизма», как единственного на-сегодня научно-социетарного течения, которое в широком историческом плане выступает как единственная и серьёзная «цивилизационная альтернатива» «Человеку сознательному» и «Человеческому обществу» (отчасти эта тема рассмотрена автором в приведённых в списке работах [1,2,3,4]).

В ряду этих «требований времени» следует рассматривать и идею «сообщества единой судьбы человечества», выдвинутую китайским руководством на 19-м съезде КПК в октябре 2017 г.[11]. Она, на мой взгляд, является сегодня по сути одной из немногих целостных, глобальных и перспективных внешнеполитических доктрин, заявленных в современном мире. Следует отметить три её особенности: во-первых, её «развернутость» на всё Человечество (что достаточно заметно отличает её от традиционных внешнеполитических воззрений Китая), во-вторых, её достаточно чёткие идеологические контуры, и, в-третьих, её неограниченность во времени (что косвенно подтверждает второй упомянутый тезис). Не вдаваясь в данной статье в причины заметной «отстранённости» от обсуждения этой доктрины в мире, в том числе, и в России (причины этого достаточно очевидны), отметим, что в нарастающем «запросе на перемены» в мировой политике, было бы чрезвычайно полезным восстановить эту тему в дискуссиях, идущих в рамках Биокосмологической Ассоциации.

В заключение, приведу знаменательное и, похоже, только набирающее смысл высказывание Э.Фромма о том, что в XIX-м веке мыслители предрекали «смерть Бога», однако XX-й век, похоже, становится веком «смерти Человека». Эти слова были сказаны всего через десяток лет после смерти Вернадского, однако главная перемена была в том, что «массовый человек», во времена Фромма уже отчетливо становился существенно иным, нежели тот, который был в центре начальных построений российского мыслителя. Эти отсылки призваны лишь сформулировать одно соображение: казавшиеся «навечно данными» представления о Человеке всего за сто последних лет не только заставили усомниться в их неизменности, но подошли к тому, чтобы отчетливо сформулировать мысли о том, что может прийти им на смену.

Список литературы

1. Fondation GIPRI, Novembre 2016 – Homo Conscious as an Exit from the Crisis of World Politics – d'Alexey Kozhemyakov (Texte et Entretien pour la conférence: Quelle paix pour quel ordre du monde? <http://www.gipri.ch/evenements/conferences-2/conference-paix/articles/> («Человек Сознательный» как выход из кризиса мировой политики) - выступление на международной конференции в Женеве в ноябре 2016г. (15стр. на англ. языке)

2. Alexey Kozhemyakov/ Continuare la storia – verso quale direzione? Russia e Occidente dopo la dissoluzione dell'Unione Sovietica. Nuovi schemi concettuali per le relazioni Internazionali? Nuova Antologia, Fondazione Spadolini, Gennaio-Marzo 2015, Fasc. 2273, pp. 317–343. Felice Le Monnier – Firenze.

(статья «Продолжение истории – в каком направлении? Россия и Запад после распада Советского Союза: новые концептуальные схемы в международных отношениях», в журнале Университета Флоренции «Новая антология», 2015 г. (25 стр. на итал. языке)

3. Кожемяков А.С. Глобальные проблемы: вчера, сегодня, завтра (в коллективной монографии “Vernadsky, la France et l'Europe”, Maison des Sciences de l'Homme d'Aquitain, MSHA, Bordeaux, 2016, Conclusion, pp. 245–255 (на фр. языке)

4. Кожемяков А.С. Формирование «культуры сложного» в мировой политике: от «Политики» Аристотеля к современности // *Biocosmology – Neo-Aristotelism* Vol. 8, No. 1 (Winter 2018), с. 21–40. DOI: 10.24411/2225-1820-2018-00002

5. Кожемяков А.С. Идентичность versus глобализация: проблемы и перспективы становления единого человечества», в сборнике «Большая Евразия: Развитие, безопасность, сотрудничество». Ежегодник. Вып. 4. Ч. 1 /РАН. ИНИОН. Отд. науч. сотрудничества; Отв. ред. В.И. Герасимов. – М., 2021, с. 356–362.

6. Борзенко И.М. Ноосферный гуманизм/ Сост. В.И.Борзенко, А.Г.Гачевой, Т.А.Щегляевой –М.: Академический проект, 2015.

7. Давитая С.Ж. Человек Сознательный. Номо Consciens: (рукописи и беседы)/С.Ж.Давитая.-Санкт-Петербург: СИНЕЛ, 2015.

8. Бейтсон Грегори. Разум и природа: Неизбежное единство. Пер. с англ./Предисл. Д.Я.Федотова. Изд.3-е, испр. и доп. – М.: УРСС: Книжный дом «ЛИБРОКОМ», 2016.

9. Анисимов А.М., Градов С.Ю., Руденко Е.А., Горбатов О.С. Человек сознательный: гармоническое планирование хозяйственного взаимодействия (Приложение 2). «СИНЕЛ», Санкт-Петербург, 2021.

10. Биокосмологическая инициатива (Обращение к научному сообществу – выдвижение *Биокосмологической Инициативы*); принята на 22-м Международном симпозиуме по Биокосмологии; в рамках 7-й Международной конференции по Глобалистике, Москва, МГУ, 15–18 июня 2021 г.: URL: https://biocosmology.org/?page_id=2171

11. Хруцкий К.С. Новый Ноократический Интегральный рационализм, как основание к построению «Сообщества единой судьбы человечества» // *Biocosmology – Neo-Aristotelism* Vol. 8, No. 1 (Winter 2018), с. 148–194.

Колясникова Елизавета Юрьевна

Студентка

МГУ им. М.В.Ломоносова

г. Москва, Россия

e-mail: eliza.kolyasnikova@mail.ru

COVID-СЛОВАРЬ СОЦИОЛИНГВИСТИЧЕСКИХ МАРКЕРОВ 2020 ГОДА

Аннотация. Статья посвящена анализу появления слов и выражений, которые стали актуальными в современной речевой практике в связи со следующими экстралингвистическими факторами: пандемия COVID-19, охватившая сегодня почти весь мир, и связанные с этим явления изменения в жизни людей. Исследование было проведено на материале нескольких языков: в основном английского, но также и русского.

Ключевые слова: экстралингвистические факторы, лингвокультура, речевое общение, сленгизмы-неологизмы, COVID-контаминанты.

DOI: 10.46865/978-5-901640-36-4-2021-207-211

Kolyasnikova Elizaveta Yuryevna

Student

Lomonosov Moscow State University

Moscow, Russia

e-mail: eliza.kolyasnikova@mail.ru

COVID-VOCABULARY SOCIOLINGUISTIC MARKERS OF 2020

Abstract. The article analyzes the appearance of words and expressions that have become relevant in modern speech practice due to extralinguistic factors: the COVID-19 pandemic, which has engulfed almost the entire world today, and the changes in people's lives associated with this phenomenon. The study was conducted on the material of several languages: mainly English, but also Russian.

Keywords. Extralinguistic factors, linguoculture, speech communication, slangisms-neologisms, COVID-contaminants.

According to the entire history of the study of neologisms, especially productive periods of the new vocabulary formation are those associated with the greatest social upheavals. When the processes of language development are accelerated, language changes are piled up, and they do not have time to adapt to the lexical system. People who faced the coronavirus pandemic in 2020 witnessed such a phenomenon. This social explosion, like many previous ones, gave rise to a linguo-semiotic explosion, leading to the formation of slangisms-neologisms [1].

This is an incredibly *relevant topic* at the moment. The pandemic has already significantly affected and continues to affect all spheres of public life without exception, which naturally has found its reflection in speech communication. This is confirmed not only by the fact that in almost all world languages the number of uses of words with the meaning of 'COVID-19' has increased hundreds of times, but also by many other manifestations of their active development not only in speech, but in some cases in language systems. People around the world began adopting official medical terminology used by health and government officials to better understand the situation they found themselves in.

Goal and objectives: to find the confirmation that there are completely new terms which have been combined with previously existing words such as "personal protective equipment (PPE)", "ventilation", "pathogen", "lockdown", "self-isolation", and "quarantine"; to prove that the creation of these new words reflect what people are feeling amid the pandemic and help individuals cope with their "new reality", describe something that has not previously happened to them before.

In addition, I conducted a *mini survey* among 53 students of the Faculty of Global Studies:



Диаграмма 1.



Диаграмма 2.

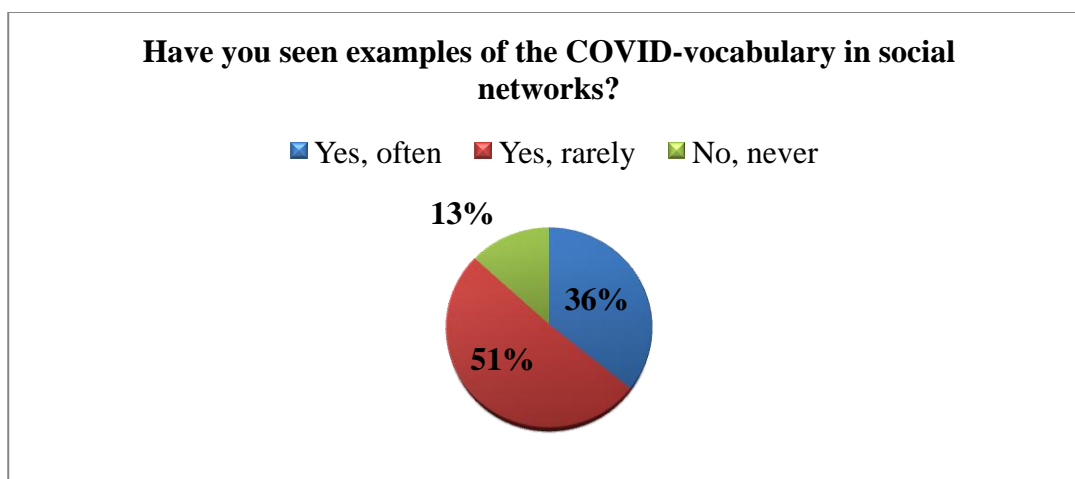

Диаграмма 3.

The term COVID itself is formed on the basis of fragments of the two words **CO**rona**VI**rus and **D**isease. The range of neologisms from the root of COVID -, that were created and used frequently, is simply amazing. According to the Urban Dictionary¹¹, during March – August 2020, the following neologisms entered the English-language speech practice [3]:

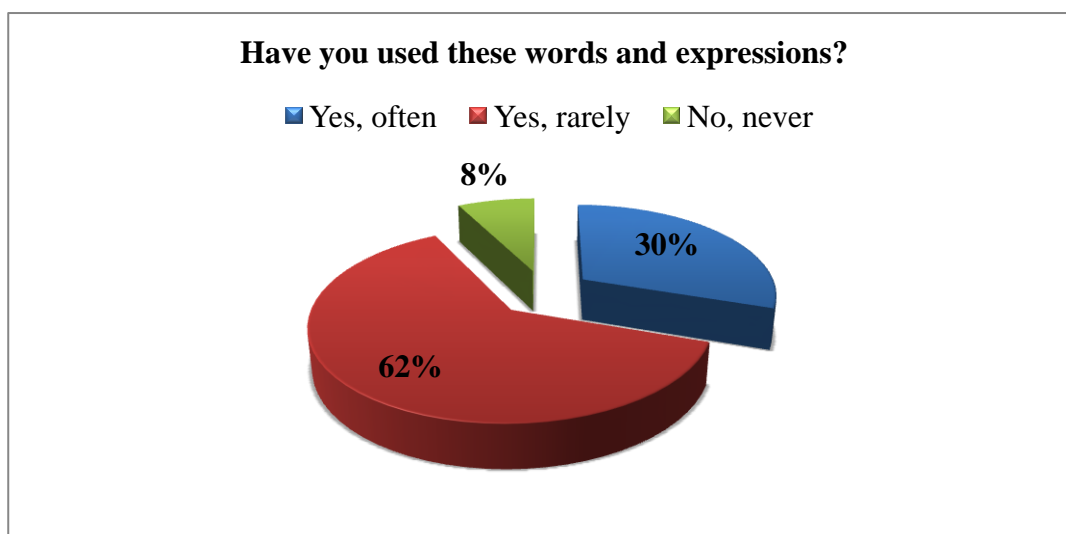
- **COVIDity** (This is one of the meanings: ‘The ability to express emotion without use of the lower half of the face for emotional expressions behind a mask’) – ковидизм (‘умение выражать эмоции без использования нижней половины лица для эмоционального выражения под маской’);

- **Covidhead** (‘Slang for the feeling of being entirely overtaken, mentally and emotionally, by stress due to the Coronavirus Pandemic’ – ‘сленгизм для обозначения ощущения, что вас полностью поглотил психологический и эмоциональный стресс из-за пандемии коронавируса’); русскоязычный аналог отсутствует;

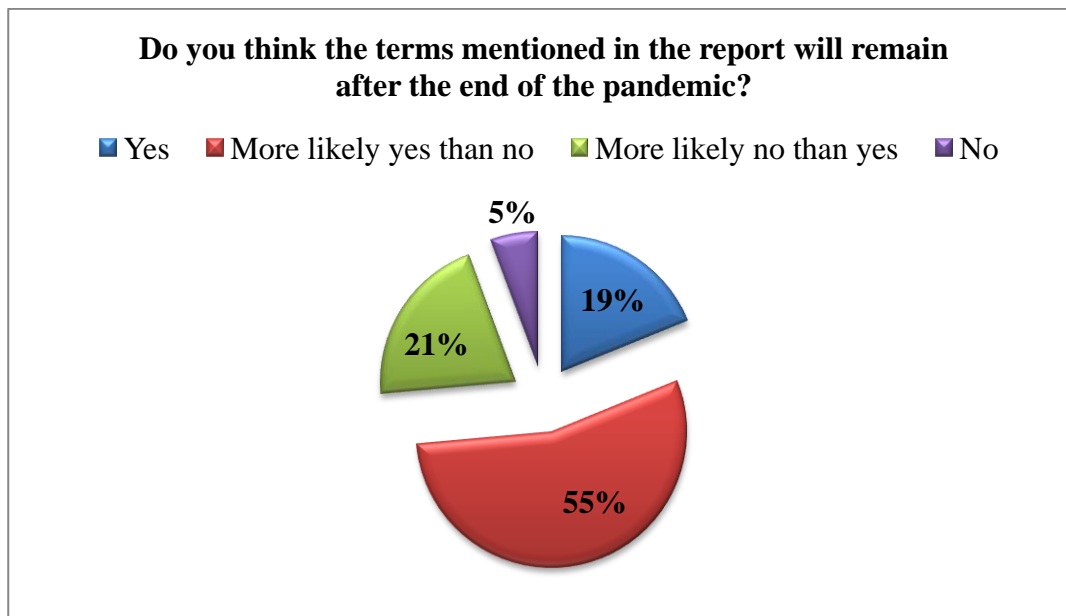
- **Covidhoaxamitis** (‘A crippling mental disability that results in a diminished capacity to understand the basic science about the viral pandemic caused by SARS-CoV-2(Covid19) thus espousing inaccurate and deceptive information that minimizes, disregards and embraces that the disease is simply a hoax’) – ковидоаксамит (‘психический недуг, приводящий к снижению способности научно трактовать вирусную пандемию, вызванную Covid-19, следствием чего

¹¹ Urban Dictionary is a crowdsourced online dictionary for slang words and phrases operating under the motto "Define your world". The site that hosts this ever-expanding dictionary was founded in 1999 by Aaron Peckham. Urban Dictionary was originally conceived as a dictionary of slang or cultural words or phrases that are not usually found in standard dictionaries, but later it was used to define any word or phrase, including those with multiple meanings. As of 2014 the dictionary included more than 7,000,000 interpretations of words and expressions with 2,000 new dictionary entries added daily.

является принятие недостоверной информации о болезни, в том числе и отрицание ее существования») [4];

- **Coviding** ('How you're responding emotionally and physically to the worldwide Covid-19 pandemic of 2020') – ковидинг ('характеристика эмоциональной и физической реакций человека на пандемию Covid-19 в 2020 г.');

- **Covidism** – ковидизм (толкование данного слова в Urban Dictionary отсутствует, приведены лишь содержащие его фразы (например, I am suffering from Covidism in 2020), которые позволяют определить зависящее от контекста значение: 'эмоциональное и/или физическое состояние личности, обусловленное влиянием коронавирусной пандемии 2020 г.') [4];

- **Covidmania** ('an uncontrollable obsession or preoccupation with coronavirus diseases like Covid-19') – ковидмания ('неконтролируемая навязчивая идея или озабоченность коронавирусными заболеваниями, такими как Covid-19');

- **Covidophobia** ('a morbid fear of coronavirus diseases') – ковидфобия ('болезненный страх перед коронавирусными заболеваниями').

COVID-contaminants of the English language reflect the most diverse aspects of human existence in the era of the pandemic: here, despair (coronapocalypse = corona + apocalypse, coronageddon = corona + Armageddon) and, probably, to overcome this despair, alcoholic beverages (quarantini = quarantine + martini and coronarita = corona + margarita) or viewing videos and Internet resources (covidéo = covid + video, quaranstream = quarantine + stream) and discord in the relationship (covidivorce = covid + divorce) [3]:

The coronavirus COVID-19 that crushed China in 2019, set the rest of the world up for coronageddon in 2020.

I think I'll have a Quarantini and skip the news.

I am just chilling and watching a ton of COVIDEOS.

If my office closes because of Coronavirus I'll quaranstream Netflix all day [2].

The analysis of COVID-contaminants of the modern English language revealed the actualization of the "friend/foe" opposition: if we unite with the former on the basis of the similarity of our attitude to the situation, that is, we are like-minded people, team members (quaranteam = quarantine + team), then we mark the behavior of the latter as socially irresponsible (covidiot = covid + idiot). The following example is highly successful, since it demonstrates the functioning of both words in the same sentence:

We are going to quaranteam the covidiot neighbours across the street [2].

The "coronavirus" vocabulary, which continues to be actively updated, is of absolute interest for understanding. According to the online dictionary Urban Dictionary: covidist (ковидист – 'a follower of covidism'), Covidian (ковидианец – 'someone who has survived the global Covid – 19 pandemic'), COVIDRAZY ('someone who has gone mad trying to perceive all the information available about the COVID-19 virus'; there is no Russian-language equivalent) and others.

All in all, today it is not an exaggeration to say that the COVID-19 pandemic caused by the SARS-CoV-2 coronavirus has already left its noticeable mark on modern speech practice. It has had a serious impact on society, on the communication space, and on the language character. Some of the consequences of this influence are obvious, some are predictable, and some are inevitable. The latter, as my research has shown, include the rapid growth of neologisms and the endless linguo-creativity. The change and complexity of the language in hard times is what we should pay more attention to. It is difficult to make any predictions about which words will remain in the language and which ones will become a thing of the past. However, the analysis demonstrates the reflection of the unprecedented global phenomenon, memory of which will definitely be preserved in history in the most frequently used terms.

References

1. Barabak M.Z. ‘Quarantini.’ ‘Doomscrolling.’ Here’s how the coronavirus is changing the way we talk. // [Electronic resource]. URL: <https://www.latimes.com/world-nation/story/2020-04-11/coronaviruscovid19-pandemic-changes-how-we-talk>. (дата обращения: 05.04.2021).
2. Redkozubova E.A. COVID-vocabulary: etymology and word-formation (based on Russian, English, German) // Humanities and social sciences. 2020. № 4. – С. 195. URL: <https://cyberleninka.ru/article/n/covid-leksika-etimologicheskii-i-slovoobrazovatelnyy-aspekty-na-materiale-russkogo-angliyskogo-i-nemetskogo-yazykov>.
3. Urban Dictionary. // [Electronic resource]. URL: <https://www.urbandictionary.com> (дата обращения: 03.04.2021).
4. Zaitseva I.P. ‘Coronapsychosis,’ ‘Coronasceptics,’ ‘Covidism,’ ‘Covidophobia’ and other sociolinguistic markers in 2020 // Communication Studies. 2020. № 4. – С. 810–811. URL: <https://cyberleninka.ru/article/n/koronapsihoz-koronaskeptiki-covidism-covidophobia-i-drugie-sotsiolingvisticheskie-markery-2020-g>.

Кондорский Борис Михайлович

кандидат биологических наук

Независимый исследователь

г. Донецк, Украина

e-mail: bmkbox@mail.ru

ОБЩЕСТВЕННЫЕ СИСТЕМЫ КАК АРЕНА ГЛОБАЛЬНОГО ПРОТИВОСТОЯНИЯ РОССИИ И ЗАПАДА

Аннотация. В процессе исторического развития, помимо основных этапов, можно выделить две основных эпохи – социальную и общественную, что предполагает различия двух понятий – социума и общества. Общество можно представить как интегративное единство общественных систем, соответствующих определенным видам человеческой деятельности. Помимо политической и экономической систем, в последние десятилетия проявляют себя и другие системы – массовой культуры, СМИ, спортивная, экологическая и другие. Эпидемия коронавируса способствовала активизации медицинской системы. В противостоянии с Россией Запад сейчас активно использует все основные общественные системы посредством так называемых «гибридных войн».

Ключевые слова: общество, социум, общественные системы, противостояние России и Запада, гибридные войны.

DOI: 10.46865/978-5-901640-36-4-2021-212-219

Kondorskiy Boris Mikhailovich

Ph. D. (Biological Sciences),

Independent Researcher,

Donetsk, Ukraine

e-mail: bmkbox@mail.ru

SOCIETY SYSTEMS AS THE ARENA OF THE GLOBAL CONFRONTATION OF RUSSIA AND THE WEST

Abstract. In the process of historical development, in addition to the main stages, two main epochs can be distinguished - social and society, which implies differences between two concepts - socium and society. Society can be represented as an integrative unity of society systems corresponding to certain types of human activity. In addition to the political and economic systems, in recent decades, other systems have manifested themselves - mass culture, media, sports, environmental and others. The coronavirus epidemic has helped revitalize the medical system. In the confrontation with Russia, the West is now actively using all the main society systems through the so-called "hybrid wars".

Keywords: society, socium, society systems, confrontation between Russia and the West, hybrid wars.

В основе каждого этапа исторического развития лежит определенный тип революций: неолитических, архаических, феодальных, революций Нового времени. Именно революции формировали потенциал последующего развития. Помимо этапов, можно говорить о двух основных эпохах в истории человечества. Первую эпоху можно назвать социальной, а вторую – общественной, что предполагает принципиальные различия двух понятий – социума и общества [10, С.567].

Элементом социума как системы является человек как личность. Социум выступает как форма совместного существования. Элементом общества является деятельность человека. Основу общества составляют экономическая и политическая системы, экономические и политические отношения.

В обществе человек подчиняется его законам. В социуме – подчиняется воле (прямой или отчужденной в форме права). В первом случае наблюдается господство объективных законов, во втором – господство воли и его носителя. В обществе его законам подчиняется не сам человек как личность, а его деятельность. Капиталист имеет успех или разоряется не по социальным, а по экономическим законам. Настоящий политик должен «чувствовать» законы политической системы и следовать им в своей деятельности [10, С.569].

Помимо экономической и политической систем в середине XX века начали проявлять себя и другие системы общества: массовой культуры, СМИ, спортивная, научная, экологическая, религиозная и другие. Достаточно вспомнить, какое влияние на молодежь оказал Элвис Пресли, а затем группа «Битлз». С этой точки зрения общество следует рассматривать как интегративное целое систем (имеющих свои внутренние законы), связанных с тем или иным видом человеческой деятельности.

В свою очередь, вышеуказанные общественные системы (ОС) начинают играть более чем заметную роль в политических процессах, во взаимоотношениях государств и международных организаций. Примером может служить недавний допинговый скандал. Или история с томосом на Украине. Экологические проблемы пытаются превратить в инструмент политического давления. Наконец, мы сейчас наблюдаем беспрецедентную активизацию медицинской системы в рамках эпидемии коронавируса, ее политизацию и экономизацию.

Переход от социальной к общественной эпохе произошел в процессе революций Нового времени. В каждом из основных государств конкретные революции следует рассматривать как проявление процессов в рамках революционного периода (РП) как временной системы, имеющей свои внутренние закономерности, как особое состояние общества. Обычная продолжительность РП около ста лет.

В зависимости от начала РП и характера его протекания можно выделить три основных группы государств: стран первой, второй и третьей генераций

(СПГ, СВГ, СТГ). Первые две группы были характерны для Европы, США и Японии. К странам третьей генерации относятся основные государства третьего мира, включая Россию. Здесь РП ограничился рамками XX века [9, С.403].

В СТГ ОС имеют специфику, которая заметно может отличаться от таковой в западных странах. В частности, в СТГ невозможно формирование капиталистической системы. В России в конце XIX – начале XX века существовал только капиталистический уклад, который, в отличие от системы, не имел потенциала развития. То же самое имеет место в современной России.

Только после окончания РП страна может стать полноправным субъектом геополитического пространства (ГПП). На рубеже XX – XXI вв. Россия, Китай, Турция, Иран став таковыми, стали претендовать на свою долю влияния в мировом ГПП, что встретило не прикрыто враждебную реакцию со стороны западных стран. Между Западом и СТГ в настоящее время отношения носят антагонистический характер [9, С.405]. Каждый день сейчас подтверждает тезис о невозможности нормальных здесь отношений, переговоров и заключения долгоиграющих договоров.

По аналогии, можно говорить о временном военном периоде, имеющем свои внутренние законы. Военная система как ОС, сформировалась в конце XIX века и проявила себя в рамках Первой и Второй мировых войн, которые я рассматриваю как единый военный период, имеющий системный характер.

Второй военный период начался в конце 40-х годов в рамках так называемой «холодной войны». В 50-е годы он проявлял себя в виде ряда военных конфликтов с прямым или косвенным участием обеих сторон. Однако, начиная с 60-х годов, ареной противоборства становится в основном экономическая и культурная ОС, где Советский Союз как раз и потерпел свое поражение.

Нужно также иметь в виду, что Советский Союз, будучи реально сверхдержавой, не мог быть субъектом ГПП, так как находился в состоянии РП. Для поддержания своего статуса СССР приходилось тратить намного большие ресурсы, по сравнению со странами, где РП уже закончился.

Сейчас наблюдается второй этап Третьей мировой войны. Действуют те же закономерности, что были характерны для первого военного периода. Единственное, что сейчас мы имеем не полномасштабную войну, вследствие наличия атомного оружия, а противостояние на уровне всех основных ОС, для которого используют термин «гибридная война».

Обычно противостояние и противоборство рассматриваются как синонимы. Мы считаем, что противоборство, которое основано на определенных правилах, было характерно для «холодной войны». Нынешнее противостояние происходит без каких либо правил. Основные принципы Вестфальской системы отодвинуты далеко в сторону [6, С.283].

Попытки вмешательства во внутренние дела великих и региональных держав – России, Китая, Индии, Турции, Ирана со стороны Запада стали нормой. Достаточно почитать последнее итоговое коммюнике G 7. Следует

отметить, что в истории попытки одной великой державы вмешательства во внутренние дела другой, обычно заканчивались для нее печальным образом.

Сейчас в СМИ и научных публикациях много пишут о гибридных войнах. Цели гибридной войны – полная или частичная дезинтеграция государства для достижения качественной трансформации и полного изменения его внутри- и внешнеполитического курса. Замена руководителей на лояльных Западу лиц, установление внешнего идеологического и финансово-экономического контроля [12, С.64]. Гибридная война предполагает использование всех известных методов противоборства [4, С.102].

Гибридная война имеет две основных составляющих – внешнюю и внутреннюю. Первая направлена непосредственно против неудобного политического режима на уровне глобальных ОС. Речь идет, в первую очередь, об информационной войне путем всевозможной дискредитации противника, создания образа врага в мировом общественном мнении. Примером может служить «дело Скрипалей», «отравление Навального». Все это делается, как правило, в рамках информационного пространства, информационной ОС (СМИ).

Информационная составляющая является важнейшей в гибридной войне [5, С.34]. Все национальные ОС в той или иной степени являются частью глобальных, международных систем. Доминируя в этих организациях, Запад занимает как бы «господствующие высоты», что предоставляет ему несомненное преимущество. Можно обратить внимание на ВАДА и ОЗХА, которые, усилиями Запада, превратились в своеобразную инквизицию. В этом плане используют и другие глобальные ОС.

Нужно иметь в виду, что в мире существует множество СМИ, но только американские и зависимые от США европейские формируют глобальное мировое информационное пространство. Именно в его рамках «производится» то, что Запад каждый раз пытается представить в качестве мирового общественного мнения. Гибридная война имеет технологический характер, поэтому подобного рода термин здесь более чем уместен. К сожалению, на нынешнем этапе в информационном противоборстве с Западом Россия заранее обречена на поражение. Также как и Китай. Обе страны в рамках «мирового» информационного пространства в настоящее время вынуждены находиться в «глухой обороне».

Единственное утешение, что подобного рода информационная война со стороны Запада «в лоб», практически не оказывает определяющего влияние на принятие политических решений как в России, так и в Китае и, даже, в Белоруссии. Russia Today, о котором сейчас много говорят и пишут, конечно отличается достаточным уровнем профессионализма. Однако о каком-либо влиянии на умонастроения общества в странах, где этот телеканал функционирует, ни сейчас, ни в ближайшем будущем не может идти речь.

Вторым «утешением» может служить тот факт, что в самих США мы сейчас имеем фактически гражданскую информационную войну. В мировой

истории можно найти достаточно примеров, когда излишняя внешняя агрессивная активность оборачивалась бумерангом во внутрь страны.

Доминируя в рамках глобальной экономической ОС (в первую очередь, за счет доллара) США пытаются использовать санкции для давления на руководство России с целью изменения его поведения. Ведутся разговоры даже об изменении самого режима. Однако подобного рода политика не принесла заметных успехов даже по отношению к Ирану и Северной Корее. К тому же, экономические санкции имеют свои положительные стороны, стимулируя развитие собственных высоких технологий.

В противостоянии Запада и России следует обратить внимание на очень важный момент. С одной стороны, идет ритуализация противостояния двух основных субъектов ГПП, а с другой стороны – процессы в рамках политической и экономической глобальных ОС происходят по законам игры. Путин и Трамп встречались ради встречи и не более того. Ритуальный характер экономики проявил себя во время кризиса 2007 – 2008 годов.

Все ОС имеют свои объективные законы, которым должен подчиняться человек в процессе своей деятельности. Если политик действует вопреки законам политической системы, он попадает в иллюзорное пространство. В случае руководства государства – со всеми разрушительными для него последствиями. Достаточно вспомнить в истории России Керенского и Горбачева. «Иллюзия» от лат. *illudere* – играть, обманывать.

Подобного рода ситуация характерна для большинства стран постсоветского пространства, в частности Украины. Основной особенностью игры является отсутствие какого-либо материального результата. Игра ради игры. Целеполагание игрового действия заключается в самом процессе [3, С.143]. На Украине уже почти тридцать лет имеет место демократия ради демократии, свобода ради свободы, выборы ради выборов, рынок ради рынка [8, С.124].

Внимательный анализ показывает, что нечто похожее мы сейчас наблюдаем и на уровне глобальных ОС, особенно это касается западного информационного пространства. Здесь доминирует какая-то «детская наивность». И это нельзя назвать пропагандой. Те, кто это пишет, пребывая в иллюзорном пространстве, обычно искренне в это верят. Даже в научных статьях, касающихся ситуации на постсоветском пространстве, просматривается иллюзорное восприятие действительности. Дело в том, что Запад сейчас находится в своем развитии в инерционном состоянии. «Исторический возраст» соответствует 70-80 годам (если не более). Это как раз объясняет «детскость» в поведении не только прессы, но и политиков.

Мировая экономика также превратилась в своеобразную «игру». Более двух третей ценных бумаг не обеспечены никакими материальными ценностями. Однако пребывание в иллюзорном пространстве отнюдь не отменяет объективных законов экономической ОС. В перспективе маячит кризис, который может разрушить глобальную ОС западного типа.

Более эффективным является опосредованная, внутренняя стратегия гибридной войны, направленная на общественное сознание в рамках национальных ОС. Каждая ОС имеет свою элиту. В отличие от социальной, в рамках общественной эпохи элита имеет автономное сознание в виде определенной системы. То же самое касается национального, классового сознания. Члены элиты – не более, чем носители этого сознания.

Запад еще в конце 80-х. – начале 90-х годов смог сформировать нужное ему сознание на уровне ряда общественных систем в России через так называемые сети, в первую очередь посредством различного рода неправительственных организаций и благотворительных фондов. В ряде стран, в том числе на постсоветском пространстве, НПО, финансируемые Западом, сыграли более чем существенную роль в подготовке и осуществлении цветных революций [1, С.33]. Если в западных странах НПО являются естественным компонентом гражданского общества, то в условиях России способствуют формированию и продвижению чуждого, ее цивилизационной специфики, массового сознания [7, С.102].

Начиная с двухтысячных годов, в России предпринимаются попытки исправить ситуацию, которые дали определенные результаты. Однако руководство страны не до конца понимает, что опасность исходит не только от НПО, которые занимаются политической деятельностью, но и от остальных подобного рода организаций в рамках других ОС. Здесь главным критерием является финансирование из-за рубежа.

Сейчас главную опасность представляют социальные сети, которые сыграли не последнюю роль в ряде цветных революций. Особенно во время Арабской весны [11, С.105]. В условиях России актуально не столько внешнее влияние в политической сфере, как во время последних событий в Белоруссии, сколько свое, доморощенное блогерство. Действуя в рамках различных ОС, в настоящее время они оказывают огромное влияние на умы молодежи, в плане более чем заметного понижения интеллектуального уровня. В будущем это может самым непосредственным образом сказаться на качестве элиты национальных ОС.

Российское блогерство в нынешнем виде является порождением 90-х годов, той политики, которое проводило тогдашнее руководство страны, и которая привела к доминированию чуждого российскому менталитету общественного сознания. Парадокс заключается в том, что не столько Запад, сколько властители дум нынешней молодежи являются главными акторами так называемых концентрических (смысловых войн), направленных на разрушение устоявшихся мировоззренческих ценностей, цивилизационной идентичности и замещение последних различного рода симулякрами [2, С.20].

Российскому руководству в противостоянии с Западом, как в шахматах, все нужно просчитывать на несколько ходов вперед. Причем, в рамках всех основных ОС. Я считаю, что решение о строительстве «Северного потока-2» было ошибкой. Оно связало внешнюю политику России «с головы до ног» и дало противнику инструмент для шантажа. Нужно было планировать для

«Потока» газ направит на производство готовой продукции, с на порядок большей добавленной стоимостью.

В дальнейшем все будет зависеть от внутреннего состояния российского общества, его способности противостоять агрессии Запада по всем основным общественным системам. Руководству России нужно проявить максимальную активность по созданию вместе с другими не западными странами (особенно Китаем) автономной от Запада совместной политической, экономической и финансовой систем.

Список литературы

1. Абрамов В. Н., Соловьев А. В. Информационное противоборство и неправительственные организации // Вестник МГУ. Сер. 12. Политические науки. 2008. № 2. С. 26 – 35.
2. Балаев Р. С. Сетевые войны как доминирующий фактор формирования социальных страхов и «экзистенциального вакуума» в современном обществе // Вестник АГУ. 2015. Вып. 2 (158). С. 19 – 23.
3. Зберовский А. В. Становление демократической политической культуры в Элладе VIII – V веков до н. э. Красноярск: КГАУ, 2008. 310 с.
4. Золотухин В. М. К вопросу о природе и сущности гибридной войны в современном мире: философско-культурологический аспект // Вестник КемГУКИ. 2017. № 41. С. 99 – 104.
5. Касюк А. Я. Информационно-психологические операции: история и современность // Вестник МГЛУ. Общественные науки. 2018. № 1 (794). С. 26 – 39.
6. Комлева Н. Поствестфальская система международных отношений как угроза национальной безопасности Российской Федерации // Известия УрГУ. 2007. № 52. С. 283 – 290.
7. Кондорский Б. М. «Революции» после революций («цветные революции» с позиций теории революционного периода) // История и современность. 2018. № 4. С. 88 – 105.
8. Кондорский Б. М. Рецидивы архаических социальных институтов в рамках политических режимов постсоветских государств // История и современность. 2019. № 3. С. 112 – 131.
9. Кондорский Б. М. Использование теории революционного периода для глобального прогноза // Глобалистика: Глобальные проблемы и будущее человечества. Сб. статей Международного научного конгресса Глобалистика – 2020. М.: МООСИПНН, 2020. С. 401 – 407
10. Кондорский Б. М. Революционная концепция процесса исторического развития // Глобалистика: Глобальные проблемы и будущее человечества. Сб. статей Международного научного конгресса Глобалистика – 2020. М.: МООСИПНН, 2020. С. 566 – 571

11. Мазниченко В. С. Социальные сети и сетевая война // Культурная жизнь Юга России. 2014. № 2 (53). С. 104 – 106
12. Панарин И. Н. Основы теории «Гибридной войны» // Международное сотрудничество евразийских государств: политика, экономика, право. 2019. № 4. С. 57 – 71.

Корниенко Ольга Юрьевна
кандидат филологических наук
доцент
МГУ им. М.В.Ломоносова
г. Москва, Россия
e-mail: lin_expr@mail.ru

РОЛЬ И МЕСТО ИДЕНТИЧНОСТИ В СТРУКТУРЕ ОБРАЗОВАНИЯ РОССИИ

Аннотация. В статье дается обзор основных образовательных трендов в СССР и РФ, а также те изменения, которые происходят в стране под влиянием глобализации. Приводятся аргументы в пользу учета российских ценностей в образовательной сфере. Автор акцентирует то, что современная система образования РФ могла бы взять на вооружение при адаптации образовательных подходов к современным реалиям глобализации.

Ключевые слова: ценности, превосходство в образовании, цивилизационный код, Россия, тип общности.

DOI: 10.46865/978-5-901640-36-4-2021-220-226

Kornienko Olga Yuryevna
Cand. Sc. (Philology)
Associate Professor
Lomonosov Moscow State University
Moscow, Russia
e-mail: lin_expr@mail.ru

ROLE AND POSITION OF IDENTITY IN THE STRUCTURE OF EDUCATION IN RUSSIA

Abstract. The article provides an overview of the main educational trends in the USSR and the Russian Federation, as well as the changes that are taking place in the country under the influence of globalization. The author describes arguments in favor of taking into account Russian values in the educational sphere. The author emphasizes on aspects that the current Russian education system could benefit from adapting educational approaches to the modern realities of globalization.

Keywords: values, excellence in education, civilizational code, Russia, type of community.

Уже в новгородской Руси 9-12 веков практически всё население, даже семилетние дети, было грамотным, что подтверждают берестяные новгородские грамоты. Грамотные политические элиты понимали, что хороший

уровень всестороннего образования является гарантом успехов страны во всех сферах внешней политики и внутренней социально-экономической жизни.

В советское время система образования стран была конкурентоспособной, а специалисты были востребованы. СССР занимал первые строчки в рейтингах государств с самым высоким уровнем образования.

В 1957 году, в день запуска СССР первого спутника, американский президент Дж. Кеннеди четко подытожил такое положение фразой «Космос мы проиграли русским за школьной партой». Дело было в качестве преподавания, квалификации учителей и в системе образования, когда акцент был сделан на развитие логического мышления и научного взгляда на мир.

Страна активно развивала творческие способности детей через бесплатную систему кружков, факультативов, художественных и технических школ и студий, технических и биологических станций. Кроме того, СССР создал условия для детей из рабоче-крестьянских семей и семей малых народов через предоставление им определенных образовательных льгот. Такой подход вполне соответствовал идентичности советского и, ранее, русского народов, где общинность и ее правила во-многом определяли моральные устои и тип отношения к коллективной собственности.

Советское руководство четко знало, на что тратить ресурсы, которые были весьма ограниченными. В русской идентичности не было подходов к «непрямому управлению», что подразумевало общее руководство при осуществлении конкретной деятельности другими, т.е. управление чужими руками. В соответствии с установками русской идентичности средства выделялись на закупку только необходимого, самого современного оборудования, а не на бизнес-проекты, или на новые подходы к управлению.

Радостное встраивание в систему западных ценностей не могло пройти бесследно для России, потому что любая социальная реформа становится успешной только в случае учета культурно-исторических и национальных ценностей и традиций страны. Сам тип русского языка и русской ментальности плохо соотносится с исключительно рациональной системой ценностей западной цивилизации, поскольку тип восприятия мира, выражаемый через языковые механизмы, предполагает возможность учета множества факторов, времени и др., перед тем, как дать информационное заключение.

Преобразования в таких условиях обязательно приводят к напряжению в обществе и часто вызывают провалы, возмущение, утрату перспектив для данной нации, также как откат назад в развитии и другие негативные последствия. Всё это очередной раз стало очевидным в случае с отказом почти всего социального наследия СССР.

Система образования СССР была недостижимой для американского общества, что отмечал Джон Кеннеди. В 2009 году Барак Обама также заявил о необходимости изменения подходов к среднему образованию в США “Those who out educate us today will outcompete us tomorrow” (Те, кто превзойдет нас в сфере образования сегодня, те переиграют нас в конкурентоспособности завтра). После краха СССР стало очевидным, что, желая добиться признания

нашего образования за рубежом, мы его полностью потеряли, подстроившись под типичную западную систему тестов и упростив задания.

Вместо этого предлагается опять по американскому образцу не готовить в стране образованных людей, а импортировать из-за рубежа готовых специалистов [1, с. 86-88]. Данное предложение может иметь важное значение для страны, но оно не может быть основным источником повышения образовательного уровня в России. Так, авторы уверены, что: развитие учебной миграции гарантирует: высокое качество образовательного процесса и социокультурные стандарты, также, как и улучшение демографии.

Как всегда, основной акцент делается на коммерческие интересы: 1) нет необходимости тратиться на иждивенческий период обучающегося в вузе; 2) можно получать неплохие дивиденды, продавая образовательные услуги и получая дополнительные доходы от трат стажеров или абитуриентов на местный бюджет, сферу услуг, местный бизнес; 3) возможно получить молодого специалиста, интегрированного в социальный и культурный контекст страны и хорошо подготовленного.

Безусловно, сегодня в условиях падения уровня выпускников невозможно вернуть общеобразовательные подходы и уровень критического мышления предыдущего времени. В 1953 году СССР занимал третье место в мире по интеллектуальному потенциалу молодежи, а сегодня разные источники дают показатели с 40 по 47 место. Уровень грамотности представлен девятнадцатым местом, ниже Казахстана, Кубы, Азербайджана [5], а цифровая и юридическая грамотность также оставляют желать лучшего.

Вместо бесплатных кружков и факультативов по развитию кругозора, творческого мышления и критического мышления, необходимого для решения логических задач, сегодня активно распространена система платных услуг, которые необходимы тем, кто хочет учиться дальше. За остальные, небазовые дисциплины, как то - иностранный язык, математика с элементами анализа, физика, фундаментальные науки, другие, нужно платить, что обходится не менее шести тысяч в месяц. Результатом становится снижение возможностей по получению нормального образования для мыслящего человека.

В советское время всех возмущало то, что Гитлер хотел превратить жителей СССР в полуграмотных обывателей, для которых было важно читать и уметь заполнять нужные формы, ставя подпись, знать простейшие правила арифметики, немецкий язык, знать правила общежития в новом обществе. При этом, с самого начала за образование нужно было платить от 20 рублей в первом классе до 500 в старших классах, и количество обязательных предметов было невелико, от пяти до семи. Историю и курс обществоведения выстроили так, что просто дискредитировали все достижения СССР.

Активно использовались подстановочные упражнения на базе книги «Гитлер и дети», где, по словам Красильникова И.Б. тренировались навыки удаления слов, связанных с советским строем и стирание норм предыдущей жизни таким образом. Вместо слова «СССР» нужно было писать «Россия», вместо «пионер» - «школьник», вместо «колхоз» - «община» и т.д [2, с.204].

Таким образом мягко внедрялась замена понятий через образовательную и культурную политику. Влияние на население шло через газеты, журналы, театры, кинотеатры, средние специальные заведения, систему семилетних школ для одаренных детей. Однако идентификационные ценности такой подход часто отторгали, благодаря действию генетической установки на базе основополагающих ценностей русского народа «свой – чужой», «свобода – собство», «закон – обычай».

Сегодня все страны мира пытаются встроиться в мировой прогресс западного образца через ими принятые правила. Никто не обращает внимания на то, что учреждения среднего образования США выпускают не самых образованных людей, которые знают хорошо, как считать деньги и их зарабатывать, но мало что могут дать развитию науки и технологии, устойчивому развитию человечества. Поскольку сегодня востребованы идеи и новые технологии по их применению все больше на первый план выдвигается необходимость воспитания и образования людей с широким кругозором и аналитическими навыками, что не дает установка на потребительство.

Сегодняшний кризис в США и Европе есть результат неразумного приема многих иммигрантов, которые должны были, по словам А.Меркель, помочь интегрироваться в цивилизованное общество, но из-за разных идентификационных установок они не вливаются в общество, даже несмотря на предлагаемые образовательные программы для детей и взрослых.

Россия пытается найти свой путь в поднятии образовательного уровня населения через систему школ для одаренных детей, типа «Сириус», многочисленные олимпиады и конкурсы. Результаты этой работы можно будет оценить позднее, но, в любом случае, это не коснется всех учащихся, которые будут жить в старшей школе в координатах ЕГЭ и ОГЭ в виде натаскивания на тесты.

Сегодня мы снова пытаемся попробовать американский сценарий покупки хороших специалистов, делая ставку на увеличение числа иностранных студентов, обучающихся в российских вузах. Увеличение количества иностранных студентов происходит за счет приема студентов из Китая, стран СНГ и Кореи, которые часто выбирают вузы РФ по причине их дешевизны по сравнению с западным образованием. При этом установка на то, что данная группа иностранцев останется в России часто не срабатывает, поскольку студенты, за которых платит правительство КНР, должны вернуться в страну и отработать там 3-5 лет.

Обучение в России ближе китайским студентам, потому что они мысленно понимают коллективизм России, здесь нет слишком интерактивных занятий, есть возможность бесплатно пользоваться научными фондами и недорогими коммунальными услугами. Кроме того, российское образование высоко ценится еще и потому, что это гарантия хорошего знания русского языка, который сейчас востребован во многих китайских компаниях. По статистике МВД России, в 2016 году учебную визу получили 47 895 китайцев, в 2017 году - 58 352, в 2018 году - 76470, в 2019 году - 84 226 человек. Деньги в

страну они приносят, но не более того, потому что работать на нашу страну и в нашей стране мало кто пойдет.

Сегодня наблюдается тенденция к увеличению количества студентов из европейских стран, в том числе из Германии, Франции, Италии, особенно по программам стажировки, что видно на примере факультета глобальных процессов, где даже во время пандемии учатся четыре студента из Франции. Неплохой факт, но он не указывает на перспективу получения Россией хороших специалистов с Запада. При этом Российская Федерация и россияне всегда готовы принять иностранцев из категории «чужих» в категорию «дружественных», что свидетельствует о готовности их интегрировать, но у многих западных студентов есть своя ментальная картина, где Россия представляется «чужой».

Важным фактором привлекательности российских университетов является значительное улучшение позиций российского высшего образования в ведущих мировых рейтингах университетов (ARWU, QS, THE). В целом российские вузы из года в год показывают положительную динамику в рейтингах. Таким образом, согласно анализу, проведенному рейтингом QS, Россия в 2018 году вошла в 6% лучших стран мира по динамике улучшения позиций в рейтинге.

При этом наши университеты представлены не только в предметных, но и в общих рейтингах, что свидетельствует о росте их конкурентоспособности сразу по широкому спектру направлений деятельности: повышается качество образования, развивается наука, проводятся исследования. проводится по наиболее актуальным в мире темам, формируется репутация российских университетов как ведущих мировых научных и образовательных центров. При этом, сегодня, как и прежде, все установки для улучшения образования следуют шаблонам рекомендаций Всемирного банка, которые видят мир в виде реализации некоторых проектов с расчетной стоимостью в 4,5 трлн. руб.

В российском образовании много проблем: недостаточная поддержка талантов, пробелы в качестве профессионального образования. Кроме того, многие исследователи указывают на отсутствие мотивации поступающих в вузы школьников, и тем фактом, что 25% оканчивающих девятый класс школьников не обладают минимальным набором навыков, необходимых для достижения жизненного успеха, что несет в себе риски подрыва социальной стабильности.

Вместо комплексного образования с фундаментальными знаниями и установкой на критическое мышление уже в систему дошкольного образования России внедряется установка получить максимальный (пусть и отложенный) эффект для успешной карьеры. Предлагается создать службу патронажа для поддержки физического, умственного и социального развития для всех детей, в рамках которой семьям будут регулярно даваться консультации специалистов по развитию детей, что опять идет в русле западных образовательных установок.

Систему образования в России регулярно реформируют, что не есть хорошо, поскольку любые преобразования в социальной сфере ведут к напряжению в обществе и часто оборачиваются провалом. Более того, любые реформы в обществе предполагают учет культурно-исторических и национальных особенностей страны, иначе они отторгаются на ментальном и ценностном уровне. сопровождаются откатами назад и негативными последствиями для населения страны.

С 1983 года в российской образовательной системе идет постоянное реформирование, что отразилось в России и бывших странах СССР на системе передачи культурного кода, жизненного опыта, исторической памяти народа. А такой сбой представляет серьезную угрозу процессу национальной, культурной идентичности человека и гражданина, национальной безопасности страны.

В июне 1983 года, продвигая реформу образования, Ю.В. Антропов признал, что в стране на тот момент ещё не имелось правильного представления страны об обществе, в котором они жили и работали. Руководители реформировали школу, плохо понимая даже контуры образования и даже самой страны. Результатом стал разрыв с национальными традициями, сформированными в течение всего исторического процесса, т.е. разрушение национальной матрицы. Такую проблему прочувствовали не только люди в СССР, но и многие западные исследователи, в частности, Юрген Хабермас [6].

Система ценностей - это результат исторического существования народа или нации, и, по мнению А.Г.Кузьмина [3], отличие России от Запада состоит в разных системах нравственных ценностей и форм сообщества, главными из которых являются: разное отношение к собственности, территориальный тип общности/общины на основе самоуправления, сильные территориальные связи между соседями, избираемость старейшин, иерархия снизу-вверх, понимание закона как справедливости, а не свода четких правил.

Любые попытки модернизации страны в России всегда осуществлялись сверху, а люди были вовлечены в реформах через участие в правительственных мероприятиях. А в системе «государство – общество- личность» именно государственный бюрократический аппарат мешал развитию общества, сводя на нет как инициативы сверху, так и снизу. Этим также объясняется то, почему для России в течение длительных периодов времени была свойственна догоняющая модель развития.

Когда преобразования шли от общества и учитывались властью и ее бюрократическим аппаратом, то развитие страны шло быстрее: вечевое самоуправление, сословно- представительные учреждения в начале деятельности Романовых, подъем социально-экономического развития СССР тридцатые-семидесятые годы двадцатого века [4].

Вовлечение общества снизу для России всегда очень важно, поскольку модернизация, цифровизация, переструктуризация идут намного легче, если проблемы снимаются на ментальном уровне. А задачей образования как раз и является необходимость готовить граждан страны к переменам, которые

особенно активно внедряются в нашу жизнь в двадцать первом веке. При этом, необходимо подготовить как компетентностный уровень, так и ментальный, базирующийся на ментальном уровне, на идентификации народа. Именно поэтому реформы образования должны быть увязаны с национальной идентичностью, через которую следует адаптировать все международные подходы и стандарты.

В основе адаптированного к русской ментальности и идентичности подхода должно быть:

- ❖ отказ от рассмотрения образования как коммерческой услуги, переходя к образованию как к получению знаний;
- ❖ соединение обучения с воспитанием, когда оно становится социальным институтом передачи национальных ценностей; отход от исключительно прагматической функции, внедряя лучшие установки справедливости и хорошести;
- ❖ отказ от подхода натаскивания для будущей жизни учеников и студентов в духе модели амбициозной и успешной карьеры; развитие кругозора и мировоззрения;
- ❖ развитие критического мышления через системное образование и модели анализа.

Список литературы

1. Волков А.Е., Зуева Д.С., Галкин В.В. Модернизация российского образования. Вызовы нового десятилетия. М.: Издательский дом ДЕЛО, 2016 – 104 с.
2. Красильников И.Б. Состояние образовательных и культурно-просветительских учреждений Смоленской области в период немецкой оккупации//Известия Смоленского государственного университета. № 1(5), 2009 – с. 198-211
3. Кузьмин А.Г. Древнерусская цивилизация. М.: Алгоритм, 2013. — 496 с.
4. Лубков А.В. Образование и идентичность: развитие и структура//АПН. 17.05.2017
5. Список стран по уровню грамотности. URL: https://en.wikipedia.org/wiki/List_of_countries_by_literacy_rate (дата обращения: 12.05.2021)
6. Хабермас Ю. От картин мира к жизненному миру» —М.: Идея-Пресс, 2011. - 126 с. — (Лекции зарубежных профессоров на философском факультете МГУ имени М. В. Ломоносова)

Кочетков Владимир Викторович

доктор социологических наук,

профессор

МГУ имени М.В. Ломоносова

г. Москва, Россия

e-mail: vkochetkov58@mail.ru

ГЕОПОЛИТИЧЕСКИЕ ТЕОРИИ МЕЖДУНАРОДНЫХ ОТНОШЕНИЙ

Аннотация. В статье проводится анализ геополитических теорий международных отношений. Рассмотрены предыстория и появление термина геополитика. Сформулировано определение геополитики. Проанализированы англо-саксонская, немецкая, французская и русская школы геополитики. Нашла отражение современная (критическая) геополитика.

Ключевые слова. геополитика, геополитические теории международных отношений, англо-саксонская, немецкая, французская и русская школы геополитики, современная (критическая) геополитика.

DOI: 10.46865/978-5-901640-36-4-2021-227-230

Kochetkov Vladimir Viktorovich

Doctor of Sociological Sciences,

Professor

Lomonosov Moscow State University

Moscow, Russia

e-mail: vkochetkov58@mail.ru

GEOPOLITICAL THEORIES OF INTERNATIONAL RELATIONS

Abstract. The article analyzes the geopolitical theories of international relations. The background and appearance of the term geopolitics are considered. The definition of geopolitics has been formulated. The Anglo-Saxon, German, French and Russian schools of geopolitics are analyzed. Modern (critical) geopolitics is reflected.

Key words. geopolitics, geopolitical theories of international relations, Anglo-Saxon, German, French and Russian schools of geopolitics, modern (critical) geopolitics.

Геополитика – наука, изучающая связь и зависимость между державной политикой государства и географической средой, в рамках которой она осуществляется.

Термин «геополитика» впервые предложил шведский профессор и парламентарий Рудольф Челлен (1864 - 1922) в 1916 г. [7, 8]. Он считал, что успешная политика должна сочетать 5 элементов:

1. экономополитика – хозяйство;
2. демополитика – население;
3. социополитика - социальное устройство общества;
4. кратополитика – управление, конституция, административная структура;
5. геополитика – пространство с географическими признаками.

Геополитические мысли высказывали Геродот и Аристотель, Макиавелли и Монтескье. В VI в до н.э. китайский мыслитель Сун Цзы составил описание 6 типов местности и 9 типов пространства, которые должен знать стратег для успешного ведения войны. В XIV в. Ибн Хальдун связывал духовные силы человека с импульсом, который исходит от пространства.

Англо – саксонская школа геополитики. Американский адмирал Альфред Мэхэн (1840 - 1914) – создатель теории «морского могущества» [2]. Основная мысль Мэхэна: будущее США состоит в стремлении занять ведущие позиции в мире в экономическом, стратегическом и идеологическом отношении и установить мировое господство.

Английский географ и политический деятель Хэлфорд Джон Макиндер (1861 – 1947) создал теорию, которая более чем на столетие пережила своего автора [1, 9]. Главной мыслью теории является то, что для государства самым выгодным положением является центральное. С планетарной точки зрения центральным является Евразийский континент, в центре которого находится сердцевидная земля – Хартленд. Это обширная долина, простирающаяся от Северного ледовитого океана до азиатских степей, выходящая на Германию и Северную Европу, сердцем которой является Россия.

Профессор Йельского университета Николас Спайкмен¹² (1893 - 1943) формулирует понятие Римленд [6]. Именно Римленд, а не Хартленд, является, по мнению Спайкмена, ключем к мировому господству.

Немецкая школа геополитики. Географ Фридрих Ратцель (1844 - 1904) рассматривает государство как живой, укорененный в почве организм [3-5]. Человек связан с землей тем, что он создал не ней своим трудом. Сформулировал 7 законов пространственного роста государств:

1. Пространство государства растёт с ростом его культуры.
2. Рост государства сопровождается развитием идей, торговли и активностью во всех сферах жизни.
3. Рост государства идет за счет поглощения и присоединения малых и слабых государств.
4. Граница – периферийный орган государства, в котором проявляются его рост, сила, слабость и все изменения в его организации.
5. Государство стремится вобрать в себя наиболее ценные элементы окружения – береговые линии, русла рек, районы, богатые ресурсами.

¹² Основные работы: «Американская стратегия в мировой политике», «Соединенные Штаты и баланс силы»

6. Импульс к территориальному росту приходит к государству извне, от более слабых государств.

7. Тенденция к слиянию – характерная черта государств.

Карл Хаусхофер (1869 - 1946) оставил противоречивое наследство, которое использовали для обоснования агрессивной политики нацистской Германии. Считал, что главной движущей силой государства выступает борьба за обеспечение и расширение жизненного пространства. Наиболее эффективный способ расширения страны – поглощение слабых, менее развитых государств. Показал направление экспансии Германии – на Восток.

Основатель *французской школы геополитики* Поль Видаль де ла Бланш (1845 - 1918) создал особое направление геополитики, «поссибилизм». Пространство не предопределяет историю, а предрасполагает к тому или иному ее течению.

Русская геополитическая школа. В.П. Семенов-Тянь-Шанский (1870-1942) выделил 3 существовавшие в истории формы «территориальных систем политического могущества»:

- 1) кольцеобразная система (в Средиземноморье),
- 2) клочкообразная система (применяемая европейцами со времен Великих географических открытий),
- 3) система «от моря до моря» (Российская империя).

П.Н. Савицкий (1895-1968) предложил термин «месторазвитие», впоследствии развитый Л.Н. Гумилевым (1912-1992). Месторазвитие – неповторимая географическая среда в которой развивается народ. Оно определяет формы их хозяйственной деятельности.

Современная (критическая) геополитика. Пьер Галлуа (1911-2010) к традиционным элементам (географическое положение, протяженность и конфигурация границ, ландшафт, климат, недры, население) добавляет новые элементы, переворачивающие все прежние представления о силе государств и меняющих приоритеты при выборе факторов, определяющих мощь государств. К ним относятся:

- появление и распространение ОМП (прежде всего, ракетно-ядерного), которое выравнивает силу владеющих им государств независимо от их географического положения, климата и количества населения;

- появление новых средств информации и связи, которые приводят к непосредственному участию населения во внешней политике.

- если традиционная геополитика была ограничена земным пространством – сушей и морем, то современная геополитика должна учитывать и космическое пространство.

Список литературы

1. Маккиндер Х. Дж. Географическая ось истории // Полис. 1995. № 4.
2. Мэхэн А. Влияние морской силы на историю. Питер, 2017.
3. Ратцель Ф. Земля и жизнь: сравнительное земледование. Т. 1-2. СПб., 1903—1906.
4. Ратцель Ф. Народоведение. Т. 1-2. СПб., 1903.
5. Ратцель Ф. Политическая география (1897).
6. Спикмэн Н. Дж. География и внешняя политика // Известия Тульского государственного университета. Гуманитарные науки. – 2014 -2018.
7. Челлен Р. Великие державы. Лейпциг, Берлин, 1914.
8. Челлен Р. Государство как форма жизни. Лейпциг, 1916.
9. Mackinder H. J. Democratic Ideals and Reality. N.Y. 1942.

Кочуров Николай Викторович

*Старший преподаватель
МГУ им.М. В. Ломоносова
г. Москва, Россия
e-mail: nkochurov@gmail.com*

РОССИЯ В ПАРАДИГМЕ СОВРЕМЕННОГО ПОЛИТИЧЕСКОГО ДИСКУРСА США

Аннотация. Стремление к получению единственно возможного права озвучивания глобальных событий путем легитимации своей внешней политики формирует и определяет современный политический дискурс США. После распада Советского Союза Соединенные Штаты не готовы видеть Россию равноправным партнером и одним из геополитических полюсов. С 2017 года американский дискурс на самом высоком институциональном уровне отводит России роль противника США и одной из главных дестабилизирующих сил в мире.

Ключевые слова: политический дискурс США, Постправда, Россия, Стратегия национальной безопасности, Вмешательство в выборы.

DOI: 10.46865/978-5-901640-36-4-2021-231-238

Kochurov Nikolay Viktorovich

*Senior Lecturer
Lomonosov Moscow State University,
Moscow, Russia
e-mail: nkochurov@gmail.com*

RUSSIA IN THE PARADIGM OF CURRENT POLITICAL DISCOURSE IN THE UNITED STATES

Abstract. The article addresses the processes that shape and define the state of current political discourse in the United States of America. The US political discourse is driven by the American striving to obtain the sole right to vocalize global events by legitimizing its foreign policy. After the collapse of the Soviet Union, the US has not been willing to see Russia as an equal partner and one of the geopolitical centers. Since 2017, the role of US adversary and one of the main destabilizing forces in the world has been assigned to Russia by the American discourse at the highest institutional level.

Keywords. US political discourse, Post-Truth, Russia, National Security Strategy, Election meddling.

Идея американской исключительности во многом определяет специфику исторического развития Соединенных Штатов Америки и является

доминирующей в политическом дискурсе государства. Прежде чем обрести современное звучание и стать неотъемлемой частью внешней и внутренней политики государства, укоренившись в сознании нации, идея американской исключительности прошла большой эволюционный путь. Стремление к глобальному лидерству и претензии на особое положение Америки среди других государств с точки зрения ее национального духа, впервые сформулированные в конце Первой мировой войны в знаменитых «14 пунктах» Вудро Вильсона об американском видении мироустройства, окончательно оформились после Второй мировой войны и нашли свое продолжение во всех последующих внешнеполитических доктринах США. Современные политические отношения США с другими государствами по существу определяются тем, насколько такие государства встраиваются во внешнеполитическую модель страны и способствуют продвижению политических и экономических основ экспансионистской внешней политики США как мирового гегемона. Именно стремление к получению единственно возможного права озвучивания глобальных событий путем легитимации своей внешней политики формирует и определяет современный политический дискурс США. Поэтому Россия как один из центральных геополитических игроков на мировой арене, имеющих свой собственный голос, занимает существенное место в политическом дискурсе США. Чем сильнее Россия или иная страна заявляют о своем праве озвучивания событий, чем определеннее и настойчивее они обозначают свои идеологические интересы на мировой арене, тем большее противодействие они встречают со стороны западного мира во главе с США, стремящихся сохранить идеологическое лидерство в глобальном масштабе и не допустить ухода от однополярного мира. Голос России последнее время звучит всё отчетливее, и этим объясняется повышенное внимание к ней со стороны США, а также тот градус конфронтации, который присущ современному политическому дискурсу российско-американских отношений.

Несмотря на то, что отношениям США с Россией присуща некая цикличность, курс на системное сдерживание России со стороны США никогда не выпадал из американского политического нарратива. С самого начала холодной войны, впервые озвученной Черчиллем в знаменитой Фултонской речи, что символично, на американской земле, не перестает разыгрываться антисоветская, а затем, с падением Советского Союза, антироссийская карта. С начала 21-ого века наблюдается общая понижающая тенденция статус-кво российско-американских отношений. Эта тенденция начала прослеживаться именно с того момента, когда Россия вновь заявила о себе как о глобальном игроке после кратковременного самоустранения в начале 1990-х годов. При этом нарратив американского политического курса в отношении России не претерпевает существенных стратегических изменений: после распада Советского Союза Соединенные Штаты не готовы видеть Россию равноправным партнером и одним из геополитических полюсов. Напротив, США пытаются изменить политическую систему России исходя из своего

видения демократии таким образом, чтобы Россия действовала в фарватере интересов США, при этом сами США не соотносили бы свои интересы с интересами России.

Каждое новое американское правительство с приходом в Белый дом выражало глубокую озабоченность состоянием российско-американских отношений, доставшихся в наследство от предыдущей власти, и каждое правительство, за редким исключением, стремилось к их перезагрузке. И даже правительство Байдена, изначально конфронтационно настроенное по отношению к России, готово к перезагрузке российско-американских отношений в определенных сферах, прежде всего, военной.

Оптимистичная риторика по поводу улучшения российско-американских отношений затем сменялась у нового правительства разочарованием из-за неспособности США влиять на ход событий в России в нужном для себя русле, в итоге каждое новое правительство получало все более деградирующие отношения между двумя странами. Вину за деградацию отношений каждое американское правительство традиционно возлагало на Россию. Правительство Байдена действует в таком же русле, обвиняя именно Россию в дестабилизации отношений. Недавно вступивший в должность официальный представитель Госдепа Нед Прайс уже заявил, что именно Кремль виновен в нестабильности российско-американских отношений из-за своих злонамеренных действий [1].

Нарративу внешней политики США, в общем и целом, свойствен принцип, в свое время озвученный 41-ым президентом США Джоржем Бушем-старшим, который заявил, что никогда не будет извиняться за Америку, каковы бы ни были факты [2]. Сделанное еще в 1988 году символическое заявление президента Буша-старшего о том, что факты его не волнуют, во многом предвосхитило глобальную тенденцию текущего политического дискурса эпохи постправды. В наступившую сейчас эпоху постправды факты теряют свою первичность, уступая место вольной интерпретации и альтернативной правде, основанной на идеологии, т.е. той правде, которую хочет видеть производитель дискурса. Такой нарратив в стиле президента Буша-старшего, характерен и для последующих правительств Соединенных Штатов. Что касается динамики отношений США с Россией, то нарратив единственно верной правды - правды США - экстраполируется на американский медийный мейнстрим и неинституциональных игроков и тиражируется ими в режиме «нон-стоп». В итоге это приводит к крайней деградации отношений между двумя странами, а также образа России не только среди существенной части американского истеблишмента, но и в глазах простых американцев.

В текущем американском политическом дискурсе России с 2017 года на самом высоком институциональном уровне отведена роль противника США. Россия также считается одной из главных дестабилизирующих сил в мире. Переход России от статуса союзника США по борьбе с терроризмом к статусу идеологического противника был постепенным. Это не означает, что Россия раньше не воспринималась определенной частью американского истеблишмента в качестве врага, но после распада Советского Союза,

окрещенного Рональдом Рейганом «империей зла», Россия до 2017 года не фигурировала в американских базовых документах в сфере обеспечения национальной безопасности в качестве противника.

В «Стратегии национальной безопасности Соединенных Штатов Америки» 2002 года [3] президент Джордж Буш-младший с оптимизмом говорит о строительстве новых стратегических отношений с Россией, основанных на главной реальности 21-ого века, заключающейся в том, что США и Россия перестали быть стратегическими противниками.

В «Стратегии национальной безопасности Соединенных Штатов Америки» 2006 года [4] оптимизма в отношении России у американцев меньше, и США уже отмечают недовольство вектором развития демократии в России, говоря о зависимости дальнейшего развития отношений между двумя странами от курса, проводимого Россией.

С приходом к власти в 2009 году президента Барака Обамы растет оптимизм по поводу дальнейшего вектора отношений с Россией. В «Стратегии национальной безопасности США» 2010 года [5] президент Обама говорит о стремлении США выстроить полноценные отношения с Россией, основанные на взаимных интересах, при этом Соединенные Штаты заинтересованы в сильной и процветающей России и хотят видеть Россию ответственным партнером в Европе и Азии. Россия рассматривается в контексте страны, являющейся одним из основных центров силы в мире.

Но уже в «Стратегии национальной безопасности США» 2015 года [6] действия России охарактеризованы как агрессия и один из основных вызовов для США.

С 2013 года, после опубликования в 2012 году «Закона Магнитского», США в отношении России делают ставку на конфронтацию и язык санкций, отодвигая дипломатические средства на задний план. С тех пор заявления о введении очередных санкций против России и связанная с этим жесткая риторика прочно входят в институциональный политический дискурс США, характеризующий российско-американские отношения.

Антироссийская тематика зазвучала с новой силой в 2016 году, в разгар президентской кампании, когда кандидат от Демократической партии Хилари Клинтон заявила, что российские хакеры взломали ее почту, чтобы повлиять на исход выборов. Прозвучавшее утверждение стало мощным началом не поднимавшейся ранее в американском дискурсе темы вмешательства России в президентские выборы США.

Переход России в стан противников окончательно закрепился в институциональном американском политическом дискурсе в 2017 году.

В начале 2017 года выходит Доклад Управления директора национальной разведки, координирующего работу 17 ведомств США, «Оценка действия и намерений России в недавних выборах в США», в котором сообщалось, что за хакерскими атаками на компьютерные системы США с целью дискредитации кандидатуры Хилари Клинтон стоит непосредственно президент России [7]. В

докладе в качестве коммуникативной стратегии наблюдаются случаи лингвистического хеджирования в стиле «highly likely».

В 2017 году также, в дополнение к вводимым ранее при президенте Обаме точечным санкциям по отношению к России за определенные действия, например, кибератаки, выходит закон «О противостоянии противникам Америки посредством санкций» (CAATSA). Этот закон, исходя из своего названия, определяет Россию противником и применяет против неё, а также Северной Кореи и Ирана жесткие ограничения.

Механизм применения санкций становится центральным в отношениях США с Россией: Конгресс США публикует все новые законопроекты, среди которых так называемые «драконовские санкции» и «санкции из ада». Маховик санкций раскручивается до сих пор, и нет признаков того, что в скором времени он собирается замедлить свой ход. Тема санкций широко освещается американским медийным мейнстримом, накладывая отпечаток на американский внешнеполитический дискурс. Язык ультиматумов и давления, свойственный санкционной политике, становится определяющим в политическом дискурсе США по отношению к России.

И, наконец, в декабре 2017 года выходит очередная «Стратегия национальной безопасности» [8], в которой Россия и Китай названы ревизионистскими державами, пытающимися распространять свое дестабилизирующее влияние в мировом масштабе и мешать процветанию США.

Затем публикуются «Стратегия национальной обороны США» 2018 года и «Обзор ядерной политики» 2018 года, в которых Россия также определяется в качестве прямой угрозы США. Именно концептуальные основы этих документов окончательно сформировали текущую направленность и вектор институционального политического дискурса США в отношении России, в которых «доминирует прагматическая ориентированность на создание конфронтации со странами-ревизионистами (Россия, Китай) и странами-изгоями (Иран, КНДР) как представляющими вызов для США» [9, С.637] в качестве единственного геополитического полюса.

Риторика в отношении России становится еще жестче с приходом к власти президента Байдена. В опубликованной в марте 2021 г. «Промежуточной стратегии национальной безопасности» Россия предстает как страна, играющая разрушительную роль в мире и вместе с Китаем стремящаяся не позволить Соединенным Штатам и их союзникам защищать свои интересы [10]. При этом жесткая риторика, по мнению США, не будет мешать администрации Байдена сохранять курс на прагматику: сотрудничать с Россией в вопросах, представляющих интерес для США.

Официально проводимый страной курс в отношении России, безусловно, оказывает огромное влияние на то, как простые американцы относятся к России. Согласно последним данным Исследовательского центра Пью, восприятие американцами России сейчас является самым негативным за всю историю проведения опросов по данной теме с 2007 года. Всего 18%

опрошенных американцев относятся к России положительно по сравнению с 44% в 2007 году. Небольшой рост количества американцев (49%), позитивно настроенных по отношению к России, наблюдался в 2010 и 2011 годах, после этого кривая неуклонно шла вниз. Индекс доверия Путину также низок – всего 20%, при этом наблюдается различие в оценках среди демократов (10%) и республиканцев (31%) [11].

Статистика Центра Гэллапа также подтверждает резкую динамику ухудшения имиджа России среди американцев: в 2021 году 26% опрошенных американцев определили Россию главным врагом своей страны. Более высокий показатель в 32% наблюдался лишь в 2019 году. В 2012 году, когда вопрос «Какую страну Вы считаете главным врагом США?» был задан впервые, такой показатель составлял всего 2%. В 2021 году 36% опрошенных американцев ответили, что воспринимают Россию крайне негативно. Это рекордно высокий показатель за всю историю наблюдений еще со времен Советского Союза [12].

Характерной особенностью современного дискурса отношений США с Россией является то, что внешнеполитический и внутривнутриполитический дискурсы переплетены друг с другом. Тема России, как и тема СССР ранее, традиционно встроена во внутривнутриполитический дискурс США и занимает его существенную часть. Россия как никакая другая страна выступает в качестве инструмента внутривнутриполитической борьбы в США. Тема России является одной из козырных карт двух противоборствующих партий Америки в их предвыборной борьбе, и российская тематика обязательно присутствует в предвыборной программе кандидатов на пост президента.

Особый накал эта тема получила в президентской гонке 2016 года, когда демократы обвинили Россию во вмешательстве в выборы. Весь срок президентства Дональда Трампа прошел под знаком расследования предполагаемого вмешательства России в выборы США. Несмотря на оправдательные для Трампа выводы комиссии во главе с прокурором Мюллером, а также на то, что Комитет палаты представителей по делам разведки не выявил фактов сговора Трампа и его предвыборного штаба с Россией, тема российского вмешательства вновь зазвучала в американском политическом дискурсе уже в отношении президентской гонки 2020 года.

В марте 2021 года, уже после объявления Джо Байдена президентом США, выходит отчет Национального разведывательного совета «Иностранные угрозы федеральным выборам США в 2020 году» [13], в котором Россию и непосредственно президента России Путина обвиняют в игре против кандидата в президенты США Байдена, а также в воздействии на американское общество путем подрыва доверия к самим выборам и обострения социально-экономических противоречий США. При этом, в отличие от президентских выборов 2016 года, Россию не обвиняют в попытках кибератак для получения доступа к инфраструктуре выборного процесса. Россия обвиняется в дезинформации американского общества и очернительстве кандидатуры Байдена через целый спектр посредников, начиная от медийных организаций и заканчивая влиятельными лицами США.

Говоря о языке отчета, следует отметить, что в нем, в той части, которая касается России, как и в уже упомянутом докладе Управления директора национальной разведки от 2017 года в качестве коммуникативной стратегии присутствуют маркеры лингвистического хеджирования: по-видимому, почти наверняка, скорее всего, по крайней мере, с высокой степенью уверенности» и т.д.

Очередным витком напряженности в российско-американских отношениях и совершенно новым явлением с точки зрения дискурса стал личный выпад президента США Байдена в адрес российского президента. Все это делает кризис российско-американских отношений еще более глубоким.

Исходя из динамики развития отношений, можно сделать вывод о том, что жесткая антироссийская риторика со стороны США будет продолжать главенствовать в американском политическом дискурсе, но вряд ли приведет к необратимой деградации отношений, и обе страны будут искать варианты диалога, но только по проблемам, представляющим взаимный интерес.

Список литературы

1. Ned Price, Department Spokesman. Department Press Briefing – U.S. Department of State, April 8, 2021. [Электронный ресурс]. - Режим доступа: <https://www.state.gov/briefings/department-press-briefing-april-8-2021/> - (Дата обращения: 10.04.2021).
2. Marty Steinberg ‘Kinder, gentler’ and other George HW Bush quotes. December 1, 2018. [Электронный ресурс]. – Режим доступа: <https://www.cnbc.com/2018/12/01/george-hw-bush-quotations.html> - (Дата обращения: 15.12.2020).
3. The National Security Strategy of the United States of America. - The White House, September 2002. [Электронный ресурс]. – Режим доступа: <https://georgewbush-whitehouse.archives.gov/nsc/nss/2002/> - (Дата обращения: 12.03.2021).
4. The National Security Strategy of the United States of America. - The White House, March 2006, [Электронный ресурс]. – Режим доступа: <https://georgewbush-whitehouse.archives.gov/nsc/nss/2006/> - (Дата обращения: 15.03.2021).
5. National Security Strategy. - The White House, May 2010. [Электронный ресурс]. – Режим доступа: https://obamawhitehouse.archives.gov/sites/default/files/rss_viewer/national_security_strategy.pdf - (Дата обращения: 15.03.2021).
6. National Security Strategy, - The White House, February 2015. [Электронный ресурс]. – Режим доступа: https://obamawhitehouse.archives.gov/sites/default/files/docs/2015_national_security_strategy_2.pdf - (Дата обращения: 03.04.2021).
7. Background to “Assessing Russian Activities and Intentions in Recent US Elections”: The Analytic Process and Cyber Incident Attribution. - Office of the Director of National Intelligence, January 6, 2017. [Электронный

- ресурс]. - Режим доступа: https://www.dni.gov/files/documents/ICA_2017_01.pdf - (Дата обращения: 23.12.2020).
8. National Security Strategy of the United States of America. - The White House, December 2017. [Электронный ресурс]. – Режим доступа: <https://www.whitehouse.gov/wp-content/uploads/2017/12/NSS-Final-12-18-2017-0905.pdf> - (Дата обращения: 25.03.2021).
9. Кочуров Н.В. Политический дискурс США в эпоху постправды. Глобалистика-2020: Глобальные проблемы и будущее человечества. Сборник статей участников Международного научного конгресса Глобалистика-2020, 18 – 22 мая и 20 – 24 октября 2020 г., под ред. И.В. Ильина. - МОСИПНН Н.Д. Кондратьева, Москва.
10. Renewing America’s Advantages, Interim National Security Strategic Guidance. - The White House, March 2021. [Электронный ресурс]. – Режим доступа: <https://www.whitehouse.gov/wp-content/uploads/2021/03/NSC-1v2.pdf> - (Дата обращения: 03.04.2021).
11. Christine Huang and Jeremiah Cha. Russia and Putin receive low ratings globally. – Pew Research Center, February 7, 2020. [Электронный ресурс]. – Режим доступа: <https://www.pewresearch.org/fact-tank/2020/02/07/russia-and-putin-receive-low-ratings-globally/> - (Дата обращения: 28.03.2021).
12. Russia. - Gallup. [Электронный ресурс]. – Режим доступа: <https://news.gallup.com/poll/1642/russia.aspx> - (Дата обращения: 29.03.2021).
13. Foreign Threats to the 2020 US Federal Elections. Intelligence Community Assessment. - National Intelligence Council, March 10, 2021. [Электронный ресурс]. – Режим доступа: <https://www.dni.gov/files/ODNI/documents/assessments/ICA-declass-16MAR21.pdf> - (Дата обращения: 23.03.2021).

Красильников Олег Юрьевич

доктор экономических наук

профессор

Саратовский национальный исследовательский

государственный университет имени Н.Г. Чернышевского

г. Саратов, Россия

e-mail: ok-russia@yandex.ru

РОССИЯ НА ПЕРЕПУТЬЕ ЭКОНОМИЧЕСКИХ СИСТЕМ ЗАПАДА И ВОСТОКА

Аннотация. В статье рассматривается возможность экономики России стать своеобразным «мостом» между хозяйственными системами западных и восточных стран, США, Евросоюзом и государствами Юго-Восточной Азии, среднего и ближнего востока. Отдельное внимание уделяется проблемам присоединения России к проекту нового «шелкового пути» от Лиссабона до Шанхая.

Ключевые слова: новый «шелковый путь», Транссиб, Севморпуть, ЕАЭС.

DOI: 10.46865/978-5-901640-36-4-2021-239-246

Krasilnikov Oleg Yuryevich

Doctor of Economics

Professor

National Research Saratov State University

Saratov, Russia

e-mail: ok-russia@yandex.ru

RUSSIA IS AT THE CROSSROADS OF ECONOMIC SYSTEMS WEST AND EAST

Abstract. The article considers the possibility of the Russian economy to become a kind of “bridge” between the economic systems of Western and Eastern countries, the United States, the European Union and the states of Southeast Asia, the Middle and Middle East. Special attention is paid to the problems of Russia's accession to the project of the new “Silk Road” from Lisbon to Shanghai.

Keywords. The new “Silk Road”, the Trans-Siberian Railway, the Northern Sea Route, the EAEU.

Актуальность темы статьи определяется наличием проблемы глобального экономического неравенства и противостояния стран и регионов мира. Представляется необходимым рассмотреть место экономики России в условиях глобализации в аспекте конкуренции мировых экономических систем Запада и

Востока, Европы и Азии, возникающие при этом основные угрозы и вытекающую отсюда стратегию экономического развития.

При написании статьи на заявленную тему, сразу вспоминаются крылатые слова Д.Р. Киплинга: «Запад есть Запад, Восток есть Восток, им не сойтись никогда». К экономическим системам Запада мы относим экономику США и стран Европейского союза, к восточным экономическим системам – хозяйство Китая и государств, так называемого «восточного пояса», к которым принадлежат мусульманские страны ближнего и среднего востока, северной и частично центральной Африки, в первую очередь государства так называемой «арабской весны». В расчет не берутся страны Юго-Восточной Азии, типа Индонезии, Малайзии или Филиппин по причине их удаленности от границ Российской Федерации (см. таблицу 1).

Таблица 1

Показатели развития экономических систем России, Запада и Востока

	Территория		Население		ВВП	
	тыс. кв. км	% от суши	млн. чел.	% от населения мира	млрд. долл. США	% от мирового продукта
Россия	17 125	11,42	146	1,86	1 470	1,75
США	9 519	6,35	332	4,23	20 600	24,57
Европейский союз	4 136	2,76	447	5,7	18 526	22,1
Китай	9 597	6,4	1 443	18,4	15 222	18,15
«Восточный пояс»	21 313	14,21	912	11,62	5 951	7,1

Источник: Используются оригинальные расчеты автора на основе электронного ресурса «Википедия» [Электронный ресурс] URL: <https://ru.wikipedia.org/> (дата обращения: 08.04.2021)

Экономический потенциал России по сравнению с другими хозяйственными системами необходимо рассматривать по следующим показателям:

- общий объем и динамика валового внутреннего продукта и ВВП на душу населения,
- доля ВВП России в мировом валовом продукте,
- производительность труда,
- отраслевая структура с точки зрения сырьевых, обрабатывающих и инновационных секторов экономики,
- структура основных производственных фондов и их износ,
- объем инвестиций, уровень безработицы и коррупции,
- структура и объем экспорта и импорта.

К сожалению, по многим из указанных параметров Россия уступает не только развитым, но и некоторым развивающимся странам. Так, по показателю производительности труда Россия отстает от развитых государств в 3–5 раз. С точки зрения отраслевой и экспортно-импортной структуры российская экономика имеет явно выраженную сырьевую направленность. Уровень износа основных производственных фондов по данным Росстата в 2019 году составлял 37,8%. Численность безработных в России в декабре 2020 года составила 4,433 млн. человек (5,9%), что на 27,6% выше аналогичного показателя 2019 года (+1,3%) [1]. По индексу восприятия коррупции авторитетной международной организации «Трансперенси Интернешнл» в 2019 г. Россия находилась на 137 месте из 180 стран между Папуа-Новой Гвинеей и Ливаном (в первых рядах списка идут наименее коррумпированные государства) [2].

Между тем экономика России находится как-бы в центре между экономическими системами Запада и Востока. С одной стороны, подобное геоэкономическое положение имеет множество позитивных составляющих, с другой – вбирает в себя все противоречия и негативные последствия противостояния указанных хозяйственных систем. Рассмотрим в этой связи экономическую стратегию России в отношении каждого из указанных в таблице 1 регионов мира.

1) США. Являются основным конкурентом, зачастую проводящим недружественную экономическую политику в отношении России. Особенно наглядно это проявилось во время украинского кризиса. Ответом на введение экономических санкций может стать пересмотр корзины резервных валют, продажа казначейских обязательств США, создание новых финансовых центров и национальной платежной системы, развитие сотрудничества с партнерами в Азии, Африке и Южной Америке, формирование новой экономической парадигмы в противовес политике вашингтонского консенсуса. Конфронтационность введенных США и рядом европейских стран экономических санкций против России и последующие за этим антисанкции усиливают противостояние указанных экономических систем.

2) Европейский союз. Является основным политическим и экономическим союзником США. С другой стороны, с точки зрения Евросоюза, помимо важного источника энергии, Россия служит мостом между Европой и Азией и открывает большие возможности для расширения его рынка. Поэтому необходимо сделать акцент на сотрудничестве с наиболее терпимыми или обделенными в рамках единой Европы государствами (например, с Германией, Грецией, Португалией, бывшими странами социалистического лагеря), в том числе поощряя их действия против гегемонии США. Одним из политико-экономических инструментов противодействия недружественным действиям может стать поддерживаемое Германией строительство газопровода «Северный поток – 2».

3) Страны «восточного пояса». Это государства, где господствует мусульманская религия без учета «пятой колонны» в России и бывших республик Советского Союза с преобладанием ислама.

За некоторыми исключениями, для государств мусульманского мира характерно наличие нищеты и стагнации (годовой ВВП на душу населения, например, в Афганистане – 938 долл. США). Широко распространены недовольство и чувство неудовлетворенности, люди ощущают свою неполноценность и полны решимости добиться какого-нибудь улучшения. Это выражается в таких проявлениях, как международный терроризм, похищения людей, неприкрытый национализм и экспансионизм (идея всемирного халифата).

В ближайшее время можно прогнозировать обострение конфронтации между умеренными и радикальными исламскими течениями в самом мусульманском мире. Умеренные исламские силы в своем противостоянии с экстремистами нуждаются в союзниках за пределами исламского мира. А для немусульманского мира, в том числе России, они тоже потенциально очень серьезные соперники. Ислам оказывается мощным фактором, мобилизующим протестные настроения, он имеет возможность аккумулировать любые антисистемные силы.

В качестве укрепления экономического сотрудничества со странами «восточного пояса» можно отметить продолжение строительства атомных электростанций «АККУЮ» (Турция), «ЭЛЬ-ДАБАА» (Египет), «БУШЕР-2» (Иран). Кроме того, необходимо достроить газопровод «Турецкий поток».

4) Китай. Развитие экономического сотрудничества с Китаем сегодня особенно необходимо на фоне ухудшения отношений с США и Евросоюзом, а также введения со стороны штатов экономических санкций против поднебесной. В отношении России Китай пока проявляет явные союзнические настроения. Необходимо использовать эти настроения для укрепления экономического партнерства с Китаем, в том числе в рамках АТЭС, БРИКС и ШОС. Некоторые публицисты выдвигают и более радикальные предложения о создании полноценного экономико-политического и даже военного союза с Китаем. Важным фактором усиления экономического сотрудничества с КНР стала прокладка газопровода «Сила Сибири» и строительство АЭС «ТЯНЬВАНЬ».

Однако, призывы «поддерживать китайскую экономику» не всегда приемлемы. Для нас приоритет – развитие «русского мира», а также укрепление геополитического положения России в глобальной экономике. Любые действия Китая, ухудшающие это положение, невыгодны. И, напротив, все, что улучшает мировые позиции России, является полезным. В действиях китайских партнёров присутствует и то, и другое. Это необходимо учитывать, несмотря на разговоры о дружбе и стратегическом союзе, которые китайцы с удовольствием ведут с самыми разнообразными государствами.

Очевидным плюсом географического положения России между Западом и Востоком является возможность стать важным связующим звеном, своеобразным «мостом» между данными экономическими системами. Идея создания кратчайшего пути между Европой и Азией насчитывает многие сотни лет. Сегодня она получила воплощение в виде проекта нового «шелкового

пути», то есть высокоскоростной магистрали от Лиссабона до Шанхая. Это связано со стремительным ростом товарооборота между Европой и Китаем. В 2020 году Китай впервые стал крупнейшим торговым партнером Евросоюза, обогнав США, сообщает Eurostat. Как отмечается, это произошло на фоне роста экспорта из ЕС в Китай (+2,2%) и импорта в ЕС из Китая (+5,6%) – до общего объема торговли в 586 млрд. евро [3].

Возникает вопрос: насколько Россия сможет вписаться в проект создания нового «шелкового пути»? Существует как минимум два варианта прокладки данной магистрали: через территорию России или в обход неё. Первое направление предполагает использование транссибирской железной дороги или пройдет через территорию Казахстана с частичным пересечением географического пространства России. Второе направление: в обход России через среднеазиатские страны, Иран и Турцию или через государства Закавказья, Каспийское и Черное моря с выходом опять же через проливы Турции в Европу. Обычно в качестве показателей оптимальности того или иного маршрута приводят его протяженность и время доставки грузов. Так, если традиционный морской путь через Суэцкий канал составляет примерно 20 тысяч километров и более месяца плавания, то протяженность дороги по Транссибу или через Казахстан с захватом территории России равняется примерно 13 тысячам километров и в случае прокладки высокоскоростной магистрали займет 6 суток.

Еще одной альтернативой является перевозка грузов с использованием северного морского пути, протяженность которого от Санкт-Петербурга до Владивостока составляет примерно 14 тыс. км. Объем перевозок грузов в 2017 году по Севморпути достиг уровня в 10,7 млн. тонн, что является абсолютным рекордом за всю историю существования этого транспортного коридора, включая советский период. Однако существенным недостатком использования Севморпути является высокая стоимость перевозок в зимнее время по причине использования ледокольного флота. Это объясняет тот факт, что в 2017 году было выдано всего 662 разрешения на плавание, в том числе 107 разрешений иностранным судам [4]. Для сравнения: пропускная способность Суэцкого канала 18 тыс. судов в год. Экономическую эффективность развития нового «шелкового пути» можно рассчитать традиционным способом на основе сравнения издержек (инвестиций) и результатов – экономии на тарифах перевозки грузов (см. таблицу 2).

Таблица 2

Финансовые показатели различных вариантов нового «шелкового пути»

Варианты маршрутов	Тариф перевозки грузов, USD / TEU*		Инвестиции млрд. долл.
	Сейчас	В перспективе	
Северный путь (через Транссиб или Казахстан)	2 200	1 400	2 – 2,5
С использованием морских перевозок (Каспий, Черное море)	4 000 – 4 500	2 000 – 2 500	2,5 - 5
Южный путь (через республики Средней Азии, Иран и Турцию)	3 000 – 6 000	1 500 – 2 000	1 – 2,5

Источник: Беляков Д. Интеграция, способная изменить мир // Мир перемен. 2018. № 5. [Электронный ресурс] URL: <http://mirperemen.net/2018/05/integraciya-sposobnaya-izmenit-mir/> (дата обращения: 12.04.2021)

Кроме того, следует отметить, что стоимость перевозок сильно зависит от вида транспорта. Так, по железной дороге она составляет существенно меньшую сумму чем по автомагистрали. С точки зрения транзакционных издержек, зависящих от транзитных платежей и количества таможенных пунктов, наиболее привлекательными являются маршруты по транссибирской магистрали или через Казахстан с использованием территории России. Так, в 2016 году по сравнению с 2015 годом по Северному варианту пути с использованием транссибирской железной дороги было зафиксировано двойное увеличение грузопотока до 148 тысяч контейнеров в год [5].

В результате реализации Северного маршрута нового «шелкового пути» Россия может получить многомиллиардные транзитные платежи. Так, согласно договора о Едином транзитном тарифе (ЕТТ) перевозка только одного двадцатифутового контейнера по железным дорогам на одну тысячу километров стоит 693 швейцарских франка [6].

Казалось бы, что Россия, у которой на сегодняшний момент очень хорошие отношения с Китаем, может воспользоваться всеми преимуществами присоединения к новому «шелковому пути». Однако, некоторые ученые, например, Р. Гринберг, полагают, что с учетом доминирующего положения Китая как страны инициатора, главного инвестора и бенефициара, новый «шелковый путь» может стать не элементом развития, а «шелковой удавкой» на шею российского бизнеса [5]. Для России сотрудничество с Китаем очень важно для достижения стабильного экономического роста. Но только в том случае если Россия будет не зависимым участником на вторых ролях, а станет равноправным партнером. Несомненным является следующее:

1) Китай будет рассматривать несколько вариантов нового «шелкового пути».

2) Часть одного из вариантов прокладки пути (большая или меньшая) обязательно пройдет по территории России.

3) У России недостаточно инвестиционных ресурсов на строительство самого выгодного варианта «шелкового пути» в виде высокоскоростной железнодорожной магистрали по медиане через западную и восточную Сибирь.

Таким образом, необходимо дальнейшее развитие транссибирской железной дороги и строительство второй ветки Байкало-Амурской магистрали (БАМ). В планах Правительства Российской Федерации и компании «РЖД» предусмотрена реализация комплекса мероприятий по увеличению транзитного потенциала транспортного коридора между странами Азиатско-Тихоокеанского региона и Европой. Данные мероприятия предусматривают качественное обновление инфраструктуры транссибирской магистрали, в том числе реализацию крупных инвестиционных проектов в восточной части Транссиба, развитие железнодорожных станций на границе с Китаем, Монголией и КНДР, модернизацию доступа к морским портам, строительство контейнерных терминалов в соответствии с мировыми стандартами.

Кроме того, сообщается, что железнодорожные войска Министерства обороны РФ приступают к строительству второй ветки БАМа. Реализуются проекты по прокладке высокоскоростных железнодорожных магистралей (ВСМ) «Москва-Санкт-Петербург» и «Москва-Казань-Екатеринбург», которые могут стать частями нового «шелкового пути».

Таким образом, развитие транспортной сети с использованием ВСМ может стать локомотивом развития российских регионов Сибири и Дальнего Востока. Кроме того, проект нового «шелкового пути» имеет большой потенциал совершенствования международных связей в рамках Евразийского экономического союза (ЕАЭС). Россия заинтересована в стыковке ЕАЭС и «шелкового пути», так как они территориально перекрывают друг друга. Государства – члены ЕАЭС географически расположены вдоль различных вариантов прокладки нового «шелкового пути». Китайские эксперты полагают, что со временем большинство стран центральной Азии станет членами ЕАЭС, что очень важно для продвижения проекта «шелкового пути». Это уникальная возможность для государств – членов ЕАЭС встроиться в глобальные цепочки добавленной стоимости и провести комплексную структурную перестройку национальной экономики.

При формировании единого хозяйственного пространства между Западом и Востоком нельзя сбрасывать со счетов экономику Индии – второго по численности населения государства мира. Необходимо развивать не только торговлю вооружением, но и обратить внимание на обширный рынок товаров широкого потребления. Этому в том числе может способствовать строительство новых энергоблоков АЭС «КУДАНКУЛАМ» на юге индийского штата Тамилнад.

Необходима реальная, а не на словах, структурная перестройка и диверсификация экономики России, ее реиндустриализация на новой передовой технологической основе. Речь идет, прежде всего, о значительной сырьевой направленности национального хозяйства. Политическая воля должна быть подкреплена экономическими преобразованиями, главным из которых станет смена сырьевого вектора развития экономики на инновационный, перевод ее на новые постиндустриальные рельсы.

Таким образом, представленную экономическую стратегию России в отношении сопряжения экономик Запада и Востока кратко можно охарактеризовать изречением «объединяй разделенное». Другими словами, опираясь на сегодняшних союзников – Китай, Индию, лояльные страны «восточного пояса» и Европы необходимо максимально ослабить основных мировых конкурентов – США и их западноевропейских сателлитов, создать единый экономический блок стран – сторонников многополярного мироустройства.

Список литературы

1. Федеральная служба государственной статистики [Электронный ресурс] URL: <https://rosstat.gov.ru/> (дата обращения: 13.04.2021)
2. Россия в Индексе восприятия коррупции – 2019: 28 баллов и 137 место / Трансперенси Интернешнл – Россия [Электронный ресурс]. URL: <https://transparency.org.ru/research/v-rossii/rossiya-v-indekse-vospriyatiya-korruptsii-2019-28-ballov-i-137-mesto.html> (дата обращения: 13.04.2021)
3. Китай стал крупнейшим торговым партнером ЕС / Коммерсантъ [Электронный ресурс] URL: <https://me-forum.ru/media/news/10921/> (дата обращения: 12.04.2021)
4. Северный морской путь. Досье / ТАСС [Электронный ресурс] URL: <http://tass.ru/info/4999806> (дата обращения: 12.04.2021)
5. Фляхов Р. Россия – Китай: шелковая удавка вместо «Шелкового пути» [Электронный ресурс] URL: <https://www.gazeta.ru/business/2017/11/03/10969928.shtml> (дата обращения: 12.04.2021)
6. См.: Единый транзитный тариф. Действует с 1.07.1991 года (с изменениями и дополнениями по состоянию на 1.01.2017 года). Комитет Организации сотрудничества железных дорог (ОСЖД), г. Варшава. С. 82. [Электронный ресурс] URL: http://www.evrcargo.ee/Files/Tarif%20%20ETT_01.01.2017.pdf (дата обращения: 12.04.2021)

Красникова Екатерина Сергеевна

Магистр

МГУ им. М.В. Ломоносова

г. Москва, Россия

e-mail: kate@spivak.ru

Научный руководитель Узкая Юлия Анатольевна

ПРОЦЕСС “УТЕЧКИ УМОВ” ИЗ РОССИИ: НА ПРИМЕРЕ ЭМИГРАЦИИ РОССИЙСКИХ ВРАЧЕЙ

Аннотация. В статье рассмотрены понятия «интеллектуальная миграция», «утечка умов», «циркуляция умов», также проанализирована статистика выбывших граждан за пределы России по критерию гражданства. Для иллюстрации процесса «утечки умов» среди российских врачей были использованы статистические данные ОЭСР (Организации экономического сотрудничества и развития), собранные в рамках проекта «Health Workforce Migration» (Миграция кадров здравоохранения). Согласно статистическим данным ОЭСР, за 2019 год за границей проживают и работают более 18,5 тыс. российских врачей. Большая часть российских врачей-мигрантов сосредоточена в США (6021 чел.), Израиль (5806 чел.), Германия (2091 чел.). Российские врачи были зафиксированы более чем в 28 странах мира. Рассмотренная статистика ОЭСР не включает российских врачей, которые совершили переезд и не трудоустроились по специальности, т.е. на данный момент нет открытых статистических данных о реальном количестве российских врачей, эмигрировавших из России. По данным ОЭСР, за последние 20 лет Россия потеряла более 18,5 тыс. врачей.

Ключевые слова: эмиграция, эмиграция врачей, миграция врачей, российские врачи, утечка умов, врачи мигранты

DOI: 10.46865/978-5-901640-36-4-2021-247-253

Krasnikova Ekaterina Sergeevna

Master Degree Student

Lomonosov Moscow State University

Moscow, Russia

e-mail: kate@spivak.ru

Scientific adviser Uzkaya Yulia Anatolyevna

“BRAIN DRAIN” FROM RUSSIA: THE EXAMPLE OF THE EMIGRATION OF RUSSIAN DOCTORS

Abstract. The article deals with the concepts of "intellectual migration", "brain drain", "brain circulation". The statistics of citizens who left Russia by the criterion of citizenship are considered. To illustrate the "brain drain" process among Russian doctors, we used OECD (Organization for Economic Cooperation and Development) statistics collected in the framework of the "Health Workforce Migration" project. According to OECD statistics, in 2019 more than 18.5 thousand Russian doctors live and work abroad. Most of Russian migrant doctors are concentrated in countries such as the United States (6021 people), Israel (5806 people), Germany (2091 people). Russian doctors were registered in more than 28 countries of the world. According to the OECD, Russia has lost more than 18 thousand doctors over the past 20 years. The considered OECD statistics do not include Russian doctors who moved and did not find a job in their specialty. Thus, at the moment there is no open statistical data on the real number of Russian doctors who emigrated from Russia.

Key words: emigration, emigration of doctors, migration of doctors, Russian doctors, brain drain, migrant doctors

Миграция высококвалифицированных специалистов далеко не новое понятие, но в последние десятилетия приобретает глобальный характер, поэтому многие специалисты из разных стран занимаются изучением данного процесса.

Определение понятия «утечка умов». Выделяют два вида миграции высококвалифицированных специалистов: интеллектуальная миграция (временная миграция специалистов) и «утечка умов» [5]. Стоит подчеркнуть, что утечка умов – это безвозвратная миграция высококвалифицированных специалистов, включая потенциальных специалистов, в отношении которых странами иммиграции проводится целенаправленная политика по их привлечению [3]. Также стоит сразу разграничить такие понятия, как «циркуляция умов» и «утечка умов». Как уже было указано выше, «утечка умов» это безвозвратная миграция, негативный процесс для стран-доноров, которая теряет высококвалифицированные кадры, и положительный - для принимающих стран, которые получают готовых специалистов на свой рынок труда. «Циркуляция умов» — это процесс взаимообмена специалистами между странами. Специалисты временно покидают свою страну (трудовая миграция высококвалифицированных специалистов) и в дальнейшем возвращаются в свою страну [4]. «Циркуляция умов», помимо прямого обмена специалистами между странами, включает также временную миграцию молодёжи с целью получения образования, прохождения практики и повышения квалификации, а затем дальнейшее возвращение на Родину [2]. То есть «Циркуляция умов» - это современный процесс взаимообмена «умами» между странами, возникший в ходе глобализации и не имеющий ничего общего с процессом «утечки умов».

После распада СССР Россия стала страной-донором высококвалифицированных мигрантов. Основными факторами, спровоцировавшими «утечку умов», являлись: низкий уровень доходов среди учёных и преподавателей, политическая нестабильность и социальная

незащищённость, ослабленная техническая база большинства научных институтов и отсутствие перспектив для научных работников [1].

Миграция научной молодёжи за рубеж для учёбы и профессиональной подготовки является существенной частью международной миграции квалифицированной рабочей силы. Это естественный процесс, способствующий обмену идеями, опытом, научными подходами, который, в целом, ведёт к обогащению интеллектуального потенциала нашей страны. Однако, как показывает практика, научные стажировки, работа по временному контракту, обучение аспирантов и студентов в зарубежных научных центрах и университетах увеличивают вероятность перехода «циркуляции умов» в «утечку умов», т. е. приводит к безвозвратной миграции.

Статистические данные «утечки умов» из России. Согласно статистическим данным из Демографического ежегодника России, количество эмигрировавших в другие страны российских граждан растёт с 2012 по 2018 годы (исключением является 2015 год, когда число эмигрировавших россиян было меньше на 5 504 человека) [6]. Для сравнения, количество эмигрировавших граждан РФ в другие страны в 2015 году составило 51846 человек, в 2016 году – 58739 (на 6 893 человека больше по сравнению с 2015 годом), в 2017 – 66735 (на 7 996 человек больше по сравнению с 2016 годом), в 2018 – 73344 (на 6 609 человек больше по сравнению с 2017 годом). Как видно из данных, каждый год Россию покидают больше 60 000 человек (по данным за 2017 год), при этом число эмигрантов растёт с каждым годом, примерно на 7 тыс. человек каждый год.

Таблица 1

Численность выбывших из Российской Федерации за 2012-2018 гг., человек

	2012	2013	2014	2015	2016	2017	2018
Выбывшие из Российской Федерации - всего	122751	186382	308475	353233	313210	377155	440831
в том числе:							
граждане России	46687	47439	53235	51846	58739	66735	73344
из них имеют второе гражданство	577	625	867	903	1112	1273	1521

Источник: Демографический ежегодник России. 2019 [6]

По данным демографического ежегодника можно сделать вывод об увеличении потока эмиграции российских граждан с 2015 года, но невозможно точно сказать об увеличении потока высококвалифицированной эмиграции, так как неизвестны уровень образования и специальность выбывших. На данный момент нет открытых данных Федеральной службы государственной статистики о количестве выбывших российских граждан по уровню образования и профессии. Если бы такие данные были собраны и

опубликованы, то масштабы «утечки умов» из России можно было бы проанализировать на основе официальной статистики.

«Утечка умов» среди российских врачей. Как уже было сказано выше, в России нет открытых данных об образовании и специализации эмигрировавших граждан Российской Федерации. Однако есть данные о российских врачах, которые проживают и работают за границей, в статистической базе данных ОЭСР (Организация экономического сотрудничества и развития). Статистика здравоохранения ОЭСР включает в себя наиболее полный источник сопоставимых статистических данных о здоровье и системах здравоохранения в странах ОЭСР. В рамках проекта ОЭСР «Health Workforce Migration» (Миграция кадров здравоохранения) были собраны данные о национальности и образовании врачей и медсестёр, которые работают в странах ОЭСР. Организация получает данные от работодателей (от медицинских организаций), т.е. работодатель передаёт данные по каждому сотруднику, в том числе о полученном образовании, национальности, месте рождения и др. Стоит сразу отметить, что данные, которые будут рассмотрены далее, включают в себя только тех врачей, которые смогли подтвердить свою квалификацию, сдали экзамен на знание языка и успешно трудоустроились по специальности в стране проживания. База данных о миграции кадров здравоохранения не включает в себя информацию о российских врачах, которые переехали и не трудоустроились по своей специальности в новой стране.



Рис. 1 Количество российских врачей, работавших за границей в 2019 году
Источник: OECD Health workforce migration [7]

Согласно статистическим данным ОЭСР, в 2019 году за границей проживало и работало более 18,5 тыс. российских врачей (рис.1). Большая

часть российских врачей-мигрантов сосредоточена в США (6021), Израиле (5806), Германии (2091) (рис.1). Значительно меньшее число врачей проживает в Финляндии (669), Великобритании (521), Швеции (497), Франции (301), Греции (297), Норвегии (264), Латвии (259), Канаде (254), Португалии (249), Чехии (234) Венгрии (213), Испании (197), Польше (182), Швейцарии (106), Эстонии (100) [7]. Меньше 100 российских врачей работает в таких странах, как Чили (74), Новая Зеландия (53), Ирландия (50), Италия (24), Бельгия (23), Литва (20), Турция (11), Словения (11), Нидерланды (9), Австрия (1).[7] По статистическим данным можно сделать вывод, что российские врачи работают более чем в 28 странах мира.

В тройке лидеров стран приёма российских врачей-мигрантов находятся США, Израиль и Германия не случайно. Данная тройка стран славится во всём мире своей сильной системой здравоохранения, что привлекает наших специалистов. Рост числа российских врачей в Германии и в Израиле мог быть связан с программой репатриации, которая позволила многим российским гражданам совершить переезд в короткие сроки и в упрощённом порядке получить документы, с дальнейшим трудоустройством. Также Германию и Израиль могли использовать как промежуточную страну эмиграции для дальнейшего переезда в другую страну. Например, российский врач мог совершить переезд в Израиль по программе репатриации, в упрощённом порядке получить документы, подтвердить свою квалификацию, сдать экзамен на владение английским языком, устроиться на работу врачом. После нескольких лет работы он мог легко и быстро совершить переезд в США, так как у него уже есть диплом врача международного образца и опыт работы врачом в Израиле.



Рис. 2. Изменение количества российских врачей в США, Германии и Израиле.

Источник: OECD Health workforce migration [7].

Данные по российским врачам в США есть только с 2006 года, но несмотря на это, можно увидеть, как за короткий срок увеличилось число наших врачей. В 2006 году в США работало 4 508 врачей, а в 2019 - уже 6021 врач, прирост за 13 лет в 1513 врачей (рис. 2). В Германии число российских врачей за последние 20 лет увеличилось почти в 3,5 раза: с 610 врачей в 2000 году до 2091 врача в 2019 году (рис.2). Израиле наблюдался рост числа российских врачей с 2000 года по 2004 год, а в последующие годы число наших врачей стало снижаться. Так, в 2004 году было зафиксировано максимальное количество российских врачей в Израиле – 6 917 человек, а в 2019 году количество российских врачей составило 5 806, то есть 1 111 врачей покинуло Израиль или вышли на пенсию, т.е. на момент сбора данных уже не работали врачом.

Что касается изменения количества российских врачей-мигрантов, то их количество с каждым годом растёт. В 2000 году было зафиксировано 7168 российских врачей, в 2001 уже 7621 человек, в 2002 – 8080, в 2005 – 8860, в 2010 – 15538, в 2016 - 16659 человек, в 2019 году количество российских врачей уже составило 18 535 [7]. То есть за последние 20 лет Россия потеряла более 18,5 тыс. высококвалифицированных врачей, которые могли трудиться в российской системе здравоохранения на благо общества. Россия терпит и финансовые убытки, так как часть уехавших врачей обучались в России на бюджетной основе. Всё усугубляет тот факт, что уезжают за границу чаще всего лучшие, те, кто хорошо проявил себя в учёбе и на практике. Также стоит отметить, что рассмотренная статистика ОЭСР не включает российских врачей, которые совершили переезд и не трудоустроились по специальности, т.е. на данный момент нет официальных статистических данных о реальном количестве российских врачей, эмигрировавших из России.

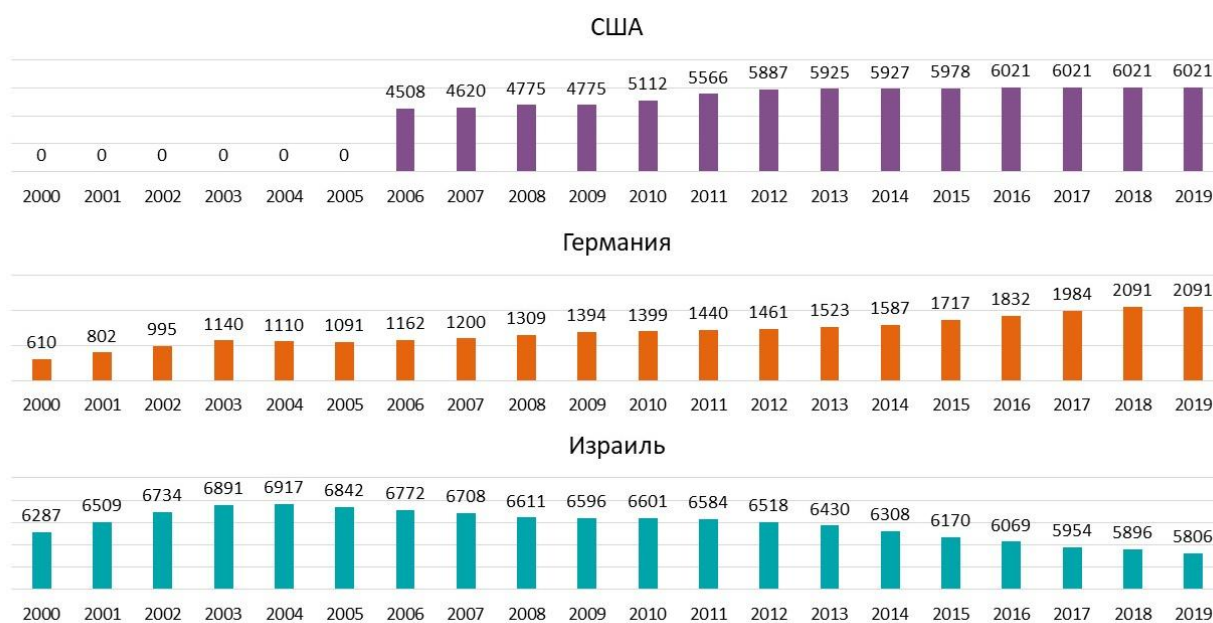
Список литературы

1. Ащеулова Н.А., Ломовицкая В.М. Международная научная конференция «Миграционная мобильность учёных как механизм включения России в мировое научное сообщество»// Социология науки и технологий. Том 1. - 2010. - №1. - С. 188.
2. Иванова Н. Г. Включение России в процесс циркуляции мирового образовательного капитала («Циркуляция умов») // Общество: социология, психология, педагогика. - 2018. №6. [Электронный ресурс].-URL: <https://cyberleninka.ru/article/n/vklyuchenie-rossii-v-protsess-tsirkulyatsii-mirovogo-obrazovatel'nogo-kapitala-tsirkulyatsii-umov> (дата обращения: 23.10.2020).
3. Ионцев В.А., Магомедова А.Г. Демографические аспекты развития человеческого капитала в России и её регионах // Экономика региона. - 2015. - №3. - С. 89-102, 97.
4. Латова Н.В. «Утечка умов» в системе институтов воспроизводства человеческого капитала современной России // ИИС. - 2011. - №3. - С.

- 91-92 [Электронный ресурс] URL:
<http://cyberleninka.ru/article/n/utechka-umov-v-sisteme-institutov-voisproizvodstva-chelovecheskogo-kapitala-sovremennoy-rossii> (дата обращения: 23.10.2020).
5. Субботин А. А. «Утечка умов» в России на современном этапе её развития // Электронное научное издание «Альманах Пространство и Время». - 2017. - №1. [Электронный ресурс]. - URL: <https://cyberleninka.ru/article/n/utechka-umov-v-rossii-na-sovremennom-etape-eyo-razvitiya> (дата обращения: 23.10.2020).
6. Демографический ежегодник России. 2019: Стат. сб./ Росстат. - М., 2019. – С. 229.
7. ОЭСР. Миграция кадров здравоохранения (OECD Health workforce migration) [Электронный ресурс]. - URL: https://www.oecd-ilibrary.org/social-issues-migration-health/data/oecd-health-statistics/health-workforce-migration_1497601f-en (дата обращения: 23.10.2020).

Леонова Кристина Сергеевна

преподаватель

МГУ им. М.В.Ломоносова

г.Москва, Россия

e-mail: leokristi@yandex.ru

ЗНАЧЕНИЕ КОНЦЕПЦИИ УСТОЙЧИВОГО РАЗВИТИЯ ДЛЯ ГЛОБАЛЬНЫХ ИССЛЕДОВАНИЙ

Аннотация. В статье рассматриваются место и роль концепции устойчивого развития в современных исследованиях. Анализируя теории, предшествующие концепции устойчивого развития, автор обращается к работам великого русского ученого В.И. Вернадского, которые были направлены на поиск оптимального пути развития человечества. Также автор выделяет проблемы, препятствующие эффективному переходу к устойчивому развитию, и доказывает ключевую роль указанной концепции в формировании новой научной парадигмы.

Ключевые слова: глобальные исследования, глобалистика, глобальное развитие, концепция устойчивого развития, глобальная безопасность.

DOI: 10.46865/978-5-901640-36-4-2021-254-258

Leonova Kristina Sergeevna

Lecturer

Lomonosov Moscow State University

Moscow, Russia

e-mail: leokristi@yandex.ru

IMPACT OF SUSTAINABLE DEVELOPMENT CONCEPT ON GLOBAL STUDIES

Abstract. This article reveals the place and role of the sustainable development concept in current research. The author analyzes the theories that precede the sustainable development concept and refers to the works of the great Russian scientist Vladimir Vernadsky, as his scientific works were aimed at considering the best way of human development. The author also highlights the problems that halt the effective transition to sustainable development and proves the key role of this concept in the formation of a new scientific paradigm.

Keywords. Global studies, globalistics, global development, sustainable development concept, global security.

*Исследование выполнено при финансовой поддержке РФФИ в рамках
научного проекта № 19-010-00809*

Одним из основополагающих вопросов, ответ на который стремится найти мировое сообщество, является вопрос будущего как человеческой цивилизации, так и всего окружающего ее мира. Исследование будущего становится особенно актуальным в условиях кризисов и неразрешимых по сей день противоречий между различными акторами международных отношений, что в свою очередь приводит к подавленным и даже паническим настроениям внутри гражданских обществ. Неопределенность и неуверенность мирового населения в будущем негативно сказываются на дальнейшем общечеловеческом развитии и вместе с тем ставят под сомнение приемлемость существующей модели развития.

Изменение господствующих в мире тенденций неизбежно приводит к трансформациям в научной и образовательной сферах. Так, процесс становления глобального мира, движущим фактором которого является глобализация, влияет на научные исследования следующим образом:

- ❖ с одной стороны, формируются новые научные дисциплины (глобальная экология, глобальная экономика, глобальная история и т.д.), предметом которых являются отдельные глобальные процессы и феномены и которые впоследствии становятся частью целого мультидисциплинарного направления – глобальных исследований;
- ❖ с другой стороны, традиционные научные дисциплины, прошедшие долгий путь развития, сформировавшие объект и предмет и обладающие своим собственным понятийным аппаратом, начинают рассматривать те или иные вопросы в контексте новых явлений, имеющих глобальный характер (через призму интеграционных процессов, устойчивого развития, глобальных проблем и др.).

Под влиянием новейших тенденций в глобальных исследованиях возникла потребность в изучении вопросов глобального развития, поскольку от выбранной модели развития напрямую зависит безопасность всего человечества. И хотя глобальное развитие уже является предметом такой междисциплинарной науки, как глобалистика, остается огромный ряд неизученных аспектов этого явления. При этом мощный импульс более детальным исследованиям феномена глобального развития дало возникновение концепции устойчивого развития. На сегодняшний день устойчивое развитие (УР) представляется наиболее безопасным управляемым социоприродным развитием, при котором антропогенная нагрузка на глобальные системы максимально снижена, а сохранение и безопасность человеческой цивилизации обеспечены на неопределенно долгие годы.

Понятие «sustainable development» впервые появилось в официальных документах в 1980 году, когда вышла Всемирная стратегия охраны природы [6]. Однако, как это часто бывает, идея о необходимости подобного развития возникла гораздо раньше. В начале XX века русский ученый Владимир Иванович Вернадский (1863-1945) неоднократно отмечал, что именно неразрывная связь с природой дает человеческой цивилизации широкие возможности, включая дальнейшую эволюцию, и превращает человечество в

особую «небывалую геологическую силу» [1]. В связи с этим человеку важно и дальше укреплять эту связь с окружающим миром за счет развития науки и трудовой деятельности, учитывать при этом возможные негативные последствия и не допускать их возникновения. Эти принципы стали ключевыми в учении о ноосфере, которое начал разрабатывать В.И. Вернадский, и со временем легли в основу концепции устойчивого развития. Сегодня формирование ноосферы рассматривается как одна из ступеней развития биосферы и как результат успешной реализации модели устойчивого развития.

В 1970-е годы работы ученых международной неправительственной организации «Римский клуб» также значительно повлияли на исследования будущего глобального развития. В докладе «Пределы роста» (1972) Деннис Медоуз и его коллеги описывают и подвергают критике современную модель мирового развития, в основе которой - экспоненциальный рост, имеющий крайне негативные долгосрочные последствия для всех глобальных систем. Особенность такого роста заключается в том, что показатели резко достигают предельных значений, после чего следует спад. В случае с развитием человеческой цивилизации опасность связана прежде всего с истощением запасов природных ресурсов, без которых человек не может существовать. Авторы доклада Римскому клубу приходят к выводу о необходимости перехода к «глобальному равновесию» («global equilibrium»), при котором основные показатели – численность населения и объем капитала – будут постоянно равны [3].

Разработки отечественных и западных ученых в начале и середине XX века привели к становлению и признанию концепции устойчивого развития на самом высоком уровне [2]. В 1992 году Организация Объединенных Наций официально приняла концепцию УР на Конференции ООН по окружающей среде и развитию в Рио-де-Жанейро. Одобренные в 2015 году государствами-членами ООН Цели в области устойчивого развития (ЦУР) стали своеобразным ориентиром для всех участников международных отношений на пути к безопасному поступательному развитию [5]. Однако, несмотря на рост числа работ по вопросам УР, проводимых конференций и семинаров, научная теория в области устойчивого развития пока недостаточно разработана.

Существует ряд препятствий на пути успешной реализации модели устойчивого развития. Самые серьезные из них касаются содержания существующей концепции УР. Определение, которое было использовано в 1987 году в докладе «Наше общее будущее» Всемирной комиссии по вопросам окружающей среды и развития и которое стало общепринятым, вводит в заблуждение тех, кто впервые узнает об устойчивом развитии. Оно гласит: «Устойчивое развитие является развитием, которое удовлетворяет потребности настоящего времени, но которое не ставит под угрозу способность будущих поколений удовлетворять свои собственные потребности» [4]. Из этого определения можно заключить, что основная цель перехода к устойчивому развитию – удовлетворение человечеством своих потребностей в настоящем и будущем. Получается, что внимание снова фокусируется на человеке и его

эгоистичных интересах, а окружающая среда упускается из поля зрения. И хотя в упомянутом докладе есть продолжение про ограничения окружающей среды, общеупотребительным стало лишь первое предложение. Грамотно сформулированное определение позволит получить более точное представление об изучаемом предмете. Именно поэтому важно на официальном уровне выработать более полное и корректное определение понятия «устойчивое развитие».

Следующая проблема, препятствующая эффективному переходу к устойчивому развитию, – это экологоцентризм концепции УР. Выработанные Цели в области устойчивого развития доказывают, что устойчивое развитие охватывает все сферы человеческой деятельности, а значит необходимо экстраполировать идеи устойчивого развития на все области.

Цели устойчивого развития также следует доработать в ближайшее время, поскольку в них упущен вопрос обеспечения безопасности. Исследования в области развития и в сфере безопасности достаточно долгое время проводились по отдельности, без учета их взаимосвязи. Вместе с тем человеческая история показывает, что конфликты, военные действия и любые другие угрозы безопасности негативно сказываются на развитии общества. И в то же время неэффективная модель развития может приводить к проблемам в сфере безопасности и даже ставить под угрозу будущее социальных и природных систем.

Тем не менее перечисленные проблемы на пути реализации модели устойчивого развития могут быть решены. Устойчивое развитие предполагает использование опережающих механизмов (особенно в сферах безопасности и образования), междисциплинарных подходов, развитие международного сотрудничества, формирование глобального сознания. Продолжение научных исследований в области устойчивого развития позволит не только выработать теорию устойчивого развития, но и стимулировать дальнейшие исследования глобального характера.

Таким образом, можно сделать вывод о том, что центральной темой современных глобальных исследований становится глобальное развитие, оптимальным и безопасным типом которого является устойчивое развитие. Концепция устойчивого развития в существующем виде не лишена недостатков и требует дальнейших доработок в том числе с учетом замечаний, описанных автором в данной статье. Несмотря на имеющиеся проблемы, идеи и принципы устойчивого развития являются своего рода катализатором глобальных исследований, а значит занимают особое место среди других концепций и теорий в этом мультидисциплинарном направлении современной науки. Кроме того, концепция устойчивого развития призвана способствовать формированию новой научной парадигмы, способной дать ответы на вызовы и угрозы настоящего и будущего.

Список литературы

1. Вернадский В.И. Научная мысль как планетное явление. М.: Наука, 1991. – 271 с.
2. Урсул А.Д. От пределов роста к устойчиво-ноосферному развитию // Коэволюция и ноосфера: исследования, аналитика, прогнозирование. – 2018. – № 3. – С. 5-26.
3. Meadows D.H., Meadows D.L., Randers J., Behrens III W.W. Limits to Growth. New York: Universe Books, 1972. – 205 p.
4. Report of the World Commission on Environment and Development: “Our common future” //United Nations, 1987. URL: <https://digitallibrary.un.org/record/139811#record-files-collapse-header>.
5. Transforming our world: the 2030 Agenda for Sustainable Development // United Nations, 2015.URL: <https://sustainabledevelopment.un.org/content/documents/21252030%20Agenda%20for%20Sustainable%20Development%20web.pdf>.
6. World Conservation Strategy // International Union for Conservation of Nature and Natural Resources, 1980. URL: https://portals.iucn.org/library/e_files/documents/wcs-004.pdf.

Липчанская Дарья Сергеевна

Студент

МГУ им. М. В. Ломоносова

г. Москва, Россия

e-mail: lipds21@gmail.com

РАЗВИТИЕ РАЗГОВОРНЫХ НАВЫКОВ ВО ВРЕМЯ ПАНДЕМИИ COVID-19

Аннотация. Во время пандемии мировое сообщество столкнулось со множеством проблем в области изучения иностранных языков. Вирус ограничил возможности людей путешествовать, общаться с носителями языка вживую и изучать язык естественным образом. Поэтому людям, изучающим иностранные языки, стоит обратиться к новым способам их изучения, таким как онлайн-курсы, занятия с репетитором, разговор с самим собой, пение английских песен, использование зеркал, практика скороговорок, чтение вслух и использование интернет-ресурсов. Тема очень актуальна, так как изучение языков важно для всех в глобализированном 21 веке, в первую очередь для того, чтобы быть востребованными на рынке труда, особенно в пост-ковидную эпоху, когда люди должны действовать сообща, чтобы облегчить влияние пандемии. В этой статье были проанализированы основные способы изучения языка, в частности, как можно улучшить разговорные навыки в новой реальности, способами, доступными каждому. Использовались интернет-ресурсы, анализ документов, а также отзывы самих студентов и людей, которые использовали вышеперечисленные способы обучения.

Ключевые слова: английский язык, разговорные навыки, COVID-19, сфера EdTech.

DOI: 10.46865/978-5-901640-36-4-2021-259-263

Lipchanskaia Daria Sergeevna

Student

Lomonosov Moscow State University

Moscow, Russia

e-mail: lipds21@gmail.com

PRACTICING SPEAKING SKILLS DURING THE PANDEMIC OF COVID-19

Abstract. During the pandemic the worldwide community faced many problems in the field of language learning. It limited people's ability to travel, communicate with native speakers and pick up the language in a natural way. That is why we have to turn to the new ways of language learning such as taking online courses or classes with a tutor, talking to yourself, singing English songs, using

mirrors, practicing tongue twisters, focusing on fluency, reading aloud and using internet resources. The topic is very relevant because learning languages is important for everyone in the globalized 21st century in order to be in demand in the job market, especially in post-covid era when people are in need for cooperative efforts to alleviate the impact of pandemic. In this article the main ways of learning a language were analysed, and in particular, how one can improve speaking skills in the new reality without spending a lot of money and time. The Internet and the analysis of documents were used, as well as the reviews of the students themselves and people who were engaged in this activity.

Keywords. English language, Speaking skills, COVID-19, EdTech.

During the lockdown there was a rise in the popularity of language learning. Nevertheless, many faced a lot of problems when trying to improve their speaking skills. The top 3 challenges that students have faced during these unprecedented times are time management, motivation and communication. Speaking skills are the most difficult to practise at home. The lack of face-to-face interaction with teachers and peers prompted many learners to turn to appreciate digital tools like YouTube and Zoom a bit more. To maintain your speaking skills, you need partners [4]. Before the coronavirus pandemic, students used to join clubs, courses, or other types of student groups for practice. During the outbreak, every formal educational institution like schools, colleges, and offices was closed. For some people, it was a catastrophe. But for others, it became new freedom as they discovered how they can practice without leaving their house.

The first and the most obvious way of improving speaking skills is taking online courses. The online course has become a solution for long-distance learning [7]. Usually, it is well-structured and allows to go from beginner to advanced level in a short period of time. Courses may include different tasks that a student has to complete to build up their confidence in a language. They might consist of speaking exercises, such as talking for 1-2 minutes on a specific topic or answering a certain question. However, it can be challenging for learners, especially the ones lacking discipline because it requires a daily practice and they have to do it for several months at least.

Another option is to find a language tutor and study with them via Skype or Zoom. It is individual-orientated and helps to reduce the number of mistakes and errors. However, not everyone has an opportunity to study with the teacher personally, due to the economic crisis that the pandemic has provoked. That is why, it is possible to reconnect with old friends who know your target language and ask for help. In social networks there are plenty of people who are willing to have a live conversation (both native speakers and non-native speakers). Consider joining an online community of language learners, which is not only going to help you speak but also motivate you. Any type of conversation in a foreign language can be of use. Furthermore, there are language exchange websites that allow you to find someone to speak with for free.

Another effective way is talking to yourself that makes one more confident and more accustomed to the language. Trying to speak while doing daily chores may be effective because one learns the names of routine tasks. Expressing your emotions and feelings in a different language or commenting on what is going on is useful, too. Students have to get used to the sound of their voice in another language. A student becomes less timid when they talk to other people as well. Moreover, the brain remembers new words and phrases when one says them out loud. It is even better to record yourself and listen afterward to check your speech for mistakes. Singing songs may be the easiest and the funniest way to boost speaking skills. It may become the students' first choice as the songs are available on social media - both as audio files and videos [2]. You become more confident in pronouncing English words as well. Moreover, even children can do this as it is easy and a lot of fun. By singing songs students will be able to imitate the singer's pronunciation and learn different accents along the way. It can be turned into a group activity by gathering together and singing with friends and family.

Pronunciation is quite important in the language learning process. By speaking correctly and pronouncing words and phrases the right way, you are able to make your speech clear and comprehensible. Sometimes people lack confidence when they cannot pronounce a difficult word and it makes speaking a less enjoyable process. Nevertheless, there are easy ways to fix it. For instance, practicing tongue twisters enhances the learner's pronunciation, fluency, and learner motivation in practicing their language. A tongue twister is a short, syntactically correct phrase in any language with artificially complicated articulation. Tongue twisters contain similar sounds, but different phonemes and combinations of phonemes that are difficult to pronounce. They use the repetition method. Keep a track of them and repeat on a daily basis. One more way to practice your pronunciation is using mirrors [6]. First of all, it can help you to pronounce difficult words and sounds and watch the shape of the mouth. Observing how native speakers pronounce words, what their mouth shape looks like during certain sounds and shaping yours the same way may considerably change the way you speak. Secondly, using mirrors is a great way to practice if you don't have someone to speak with. Using mirror allows you to reproduce a conversation as it gives you brain the idea as though you are speaking to someone. Focusing on fluency not grammar is crucial. Sometimes learners are worried about making mistakes so at first, they should be allowed to make them practice and speak more correctly later on.

Reading aloud is not the same as having a conversation with somebody, but it is very useful for training your vocal muscles [3]. Beginners can start with children's books, more advanced learners may read crime stories, biography, fiction or non-fiction, history, poetry, science etc. It is possible to find something to read everywhere even on social networks such as Instagram or Facebook. Instead of spending time in vain one can take up many words and slang that is used in day-to-day speech. After reading an article or a chapter it is beneficial to retell it to another person or to yourself in the mirror. Learners may have difficulties with it at first but despite all the mistakes the important thing is to be able to explain the main idea of

the piece. However, one should not read, not knowing how to do it correctly otherwise it is possible to learn wrong pronunciation which will be difficult to fix later on. That is way sometimes it is necessary to check how a difficult word is pronounced. Sometimes reading aloud may be replaced with listening to native speakers and repeating after them or imitating. Listen to things that are suitable for your language level and choose from something you like, for instance podcasts, radio, YouTube videos, films and TV series. Repeat what you hear aloud or in your head. Turn your favorite show with subtitles, pause and repeat what you just heard. Another technique is shadowing which means repeating at the same time with the audio, slowly decreasing the time between cue and its imitation. Finally, learn how to think in your target language. It might sound difficult at first but it is not as hard as it seems.

It is also possible to improve speaking skills by listening. In order to become proficient in listening and fluent in English, you should listen to a lot of audio and watch videos in your target language, such as dialogues, subject texts and audio stories, and re-listen to them from time to time. Listen to each sentence several times. While listening, you need to see the text itself and read each sentence. Make sure you understand each sentence in terms of pronunciation, vocabulary and grammar. Without looking at the text, try to repeat each phrase (say it out loud) exactly as you heard it. When you repeat a sentence as close to the text as possible, you memorize its content. Listen to a specific text in short paragraphs, conventionally dividing it into parts. For example, after reading one paragraph, immediately compare it with subtitles. Listen to the entire text several times and try to retell the content of the entire conversation or text. You can write out key words and phrases or key ideas as an outline of a specific dialogue or text to make it easier to retell further. It is important to compare what you said with the text.

Finally, it is crucial to learn new vocabulary. A good idea is to memorize phrases instead of specific words to sound more natural. However, learn the most common words beforehand. Create a list of the ones you will certainly need in your life. For example, if you are going to a restaurant prepare phrases that you will use. It is more useful to learn several forms of a word at once. Also, know how the word is used properly in each structure of proposals. This knowledge will help you when you start talking. You will not need to pause and remember different words, because you will know exactly when and what word you need to use.

When learning a language, we have to take advantage of all the tools available. During the pandemic, many people had more time, which contributed to an increase in the amount of quality content on the Internet, especially in foreign languages. Some of this content is free, while for some information you have to pay. There are plenty of sites that have audio transcripts, grammar explanation and vocabulary lists. All of that can be used in one's language learning process. Thus, using internet resources can be quite beneficial. At the same time, many companies are created in order to help language learners. The EdTech field is now rapidly evolving and allows us to better learn languages, improve our skills and achieve our goals. For example, the venture capital fund Leta Capital has become the lead investor of the investment

round of the company MyBuddy.ai, having invested \$ 1 million [5]. The main product of the company is the Buddy app, which is a virtual animated English tutor that gives children basic conversational skills in a playful way. In 2013 the worldwide language learning market (all languages combined) generated \$34.78 billion [1]. Some major players in the space are Duolingo, Babbel and Rosetta Stone. These programmes can boost language learning as well.

To conclude, the best way to improve your speaking skills is to speak more. There are many ways how one can do it even during a pandemic. Being able to speak a foreign language is vital in the life of modern people. Undoubtedly, speaking skills play a huge role not only in making social interaction, or in building social networks but also in the possibility of secure and better employment. In recent years, proficiency in speaking skills has become a special concern raised by employers of some companies and speaking at least one foreign language will be a necessity in the future.

References

1. An insiders view into the EdTech market for language learning [Электронный источник] URL: <https://www.thetechadvocate.org/an-insiders-view-into-the-edtech-market-for-language-learning/> (дата обращения 05.04.2021)
2. C. Liva, Y. G. S. Y, and E. Bunau, “Improving the students’ speaking ability through English song,” vol. 100, pp. 1–13, 2014.
3. Fidyati, Idaryani, Suryani, Fhonna, Rahmi, Marina “Autonomous EFL Learners’ Ways of Practicing Speaking Skills During Pandemic of COVID 19; A Study of Engineering Fresh Graduates,” _Atlantis Press_, pp. 229-236, 2020.
4. Learning in the time of COVID-19 [Электронный источник] URL: <https://www.cambridge.org/elt/blog/2020/08/28/learning-time-covid-19/> (дата обращения 05.04.2021)
5. Leta Capital инвестировал \$1 млн в стартап для изучения английского языка [Электронный источник] URL: <https://www.kommersant.ru/doc/4316836> (дата обращения 05.04.2021)
6. OET, “3 ways a mirror can help you study for OET,” 2019. [Электронный источник] URL: <https://www.occupationalenglishtest.org/mirror-mirror-on-the-wall-whos-the-greatest-at-oet-of-them-all/> (дата обращения 05.04.2021)
7. Speaking and learning a second language in a pandemic: Why is face-to-face interaction so important? [Электронный источник] URL: <https://www oulu.fi/blogs/science-with-arctic-attitude/second-language-in-pandemic> (дата обращения 05.04.2021)

Ловецкий Геннадий Иванович

доктор философских наук

профессор

Калужский филиал Российской академии

народного хозяйства и государственной службы

при Президенте Российской Федерации

г. Калуга, Россия

e-mail: gennadiy_lovetkiy@mail.ru

Макушин Владислав Сергеевич

студент

Калужский филиал Российской академии

народного хозяйства и государственной службы

при Президенте Российской Федерации

г. Калуга, Россия

e-mail: ferz.40@yandex.ru

Реут Мария Евгеньевна

студентка

Калужский филиал Российской академии

народного хозяйства и государственной службы

при Президенте Российской Федерации

г. Калуга, Россия

e-mail: marireyt2002@gmail.com

ГЛОБАЛИЗАЦИЯ И НОВЫЕ ФУНКЦИИ ГОСУДАРСТВЕННОГО УПРАВЛЕНИЯ

Аннотация. Современный этап глобализации обостряет противоречие между необходимостью в преодолении острых проблем современности и низкой эффективностью соответствующих государственных программ и стратегий. Трансформация функций государственного управления будет происходить под влиянием глобальных проектов XXI века - Индустрия 4.0, Общество 5.0 и мегапроекта Марс, а также новых теоретических исследований.

Ключевые слова: глобализация, государственное управление, функции

DOI: 10.46865/978-5-901640-36-4-2021-264-271

Lovetsky Gennady Ivanovich

Doctor of Philosophy

Professor

Kaluga Branch of the Russian Presidential Academy of

National Economy and Public Administration

Kaluga, Russia

e-mail: gennadiy_lovetskiy@mail.ru

Makushin Vladislav Sergeevich

Student

Kaluga Branch of the Russian Presidential Academy of

National Economy and Public Administration

Kaluga, Russia

e-mail: ferz.40@yandex.ru

Reut Maria Evgenyevna

Student

Kaluga Branch of the Russian Presidential Academy of

National Economy and Public Administration

Kaluga, Russia

e-mail: marireyt2002@gmail.com

GLOBALIZATION AND NEW FUNCTIONS OF PUBLIC ADMINISTRATION

Abstract. The current stage of globalization exacerbates the contradiction between the need to overcome the acute problems of our time and the low effectiveness of the relevant state programs and strategies. The transformation of public administration functions will be influenced by the global projects of the XXI century-Industry 4.0, Society 5.0 and the Mars megaproject, as well as new theoretical research.

Keywords. Globalization, public administration, functions

Сингулярная точка истории, согласно А.Д. Панову (2005), является результатом эволюции мироздания, и она обозначилась в начале эпохи, когда человечество едва вступило на путь глобального распространения научно-технологических и культурных достижений. Предполагается, что последующие радикальное преобразование условий жизнедеятельности человека не устраним многих острых проблем современности, их преодоление останется предметом научных исследований и социальной практики. В этой связи ближайшие 50 лет будут, согласно И.М. Дьяконову, периодом непрогрессирующих или слабо прогрессирующих фаз [1]. Данная точка зрения носит пессимистический оттенок, и, если научное сообщество не сможет интенсифицировать свои

усилия на выявлении глубинных оснований накопившихся проблем, это будет время утраченных возможностей.

История XXI века получила тяжелое наследие военных, религиозных и межнациональных конфликтов предыдущего столетия. Осмысление этих печальных уроков приводит к проблеме эффективности государственного управления и межгосударственных отношений; ее суть заключается в том, что глобальные изменения по всему спектру жизнедеятельности современного человека вошли в противоречие с незамысловатым арсеналом тех функций государственного управления, которые сложились в эпоху зарождения менеджмента, и тем стилем управления, который был описан Маккиавелли в еще более ранние времена. Набор этих функций и методов определяется субъективными предпочтениями лидеров государств и сводится преимущественно к приемам ручного управления; эти способы нередко оправдывают себя в экстремальные периоды истории, однако перенесенные на мирную жизнь, они становятся тяжким испытанием для народов. Существо проблемы было подмечено в работах по макроистории и макросоциологии и получило, наряду с характеристиками «государство развития», такие определения, как «хищническое государство», «деспотическая власть» и «инфраструктурная власть». Сущность государства, согласно американскому социологу и политологу Т. Скочпол [2], все более проявляется как организации, которая контролирует (или пытается контролировать) территории и население. Такого управления, которое было бы адекватно глобальным вызовам сегодня не существует в принципе, оно целенаправленно не формируется [3].

Попытка решения проблемы сводится в работах по глобалистике к более адекватному описанию современного общества, а в социально-экономической практике - к новому концептуальному осмыслению путей трансформации государств эпохи индустриализации и более современному их облику. В арсенале исследователей появляются новые инструменты: эвристической ценностью обладают представления Дж. Урри о сложном обществе (2003) и С.А. Кравченко о гуманистической теории сложности общества (2013), Н.А. Баранова о турбулентности в международной политике (2018) и Н.С. Розова о турбулентных эпохах (2019). При этом природа турбулентности социально-политических процессов и нового уровня сложности общества становится более понятной с позиций философии науки, которая прибегает к обобщениям разных наук (британский социолог Дж. Урри, например, опирается на идеи неравновесной термодинамики Пригожина). Проекты изменения роли государства представлены в концепциях Индустрия 4.0 и Общество 5.0. Между тем вне главных течений остается вопрос о функциях государственного управления, о механизмах принятия государственных решений.

Неудовлетворительное положение дел в теории и практике международных отношений побудило американского ученого А. Вендта вернуться к выводам основателей квантовой механики (А. Вендт. Квантовый разум и общественные науки, Кембридж, 2015), что в глазах одних исследователей смотрится как очередная мифологическая конструкция, а

другие признают перспективность применения квантового подхода в политической науке. А. Вендт уверен в том, что его модель квантовой теории принятия решений позволяет устранить субъективность и намеренность в теориях международных отношений.

В обзоре Райнера Рикардо из Монреальского университета, специалиста в области международной политики, основные положения концепции А. Вендта представлены следующим образом [4]. Мозг человека - макроскопическая система, которая работает в соответствии с принципами квантовой механики; материя «беременна жизнью», поэтому субатомному миру мозга присуще сознание - это панпсихизм; поскольку реальность существует лишь как квантовая потенциальность, социальное проявляется как «запутанность» - взаимосвязь субатомных частиц в мозге обеспечивает язык, и, таким образом, формируется неразделимая квантовая система в пространстве и времени; тем не менее на этом уровне проявляется такое качество субъективности, как свобода воли (жизненная сила, ускользающая от причинного определения), но реализуется оно в среде, ограниченной нормами и правилами, фундаментально влияющими на управление восприятием и поведение человека. Но существует и другой уровень, который может быть представлен квантовой моделью общества, где агенты действуют, но социальные структуры, в которые они встроены, всегда и позволяют, и ограничивают их действия; на этом уровне мы наблюдаем явления хаоса и анархии, поскольку люди - это «ходячие волновые функции», основным причинным механизмом у которых является свобода воли, однако социальные структуры, невидимые, но наделенные субъективностью и интенциональностью, способны нивелировать хаотические колебания волновых агентов, поскольку наделены «квантовой когерентностью».

Признавая важность перенесения принципов квантовой механики в социальные и гуманитарные науки, исследователи находят, что объяснение вероятности возможных вариантов в таком случае дается лишь после того, как решение принято, а вопросы онтологического характера опускаются, вследствие чего понятия социальных наук не избавляются от присущей им размытости [5, С.107]. Преодоление этих «казусов» возможно с позиций более развитой квантовой теории поля. В квантовой механике невозможно знать о системе больше, чем ее волновая функция. В квантовой теории поля каждая элементарная частица понимается, как проявление электромагнитного и гравитационного полей, а поле - как более сложный объект, поскольку в отличие от частицы оно обладает бесконечным числом степеней свобод. Все кванты поля полностью лишены индивидуальности: мы в принципе не можем пронумеровать (квази) частицы одного сорта и отследить движение каждой из них. Состояния, отличающиеся друг от друга только перестановкой (квази)частиц одного сорта, необходимо считать одинаковыми. Частицы могут иметь внутренние степени свободы, которые не связаны с движением частицы как целого. Ключевым значением в данной теории обладает концепт взаимодействия. Для составных частиц часть внутренних степеней свободы

связана с их устройством из более элементарных частиц, которые также могут обладать внутренними степенями свободы.

Эти полезные аналогии могут быть успешно применены в глобалистике. Но тогда мы должны признать, что социальные взаимодействия существенно отличаются от физических (квантовых) большей степенью субъективности, которая может носить коллективный характер, если речь идет о правящих элитах или центрах сил. Может показаться, что подобные центры сил являются иллюзорными, однако более правильно понять их генезис, механизмы функционирования, способность к конструктивному взаимодействию с элементарными основаниями общества и причины деградации; отсутствие ясного понимания того, насколько власть способна к переменам, затемняет наше видение будущего.

В идее прогнозирования будущего содержится важное рациональное зерно - такие разработки решительно отказываются от прочных пут прошлого, но путь в будущее при этом прокладывается не через социальные разломы, а в движении сообщества к новым более привлекательным и гуманным экономическим, политическим и социальным моделям, новой технологической и социальной практике. Начиная с Платона и Конфуция, человечество прошло через модели утопий и программы построения светлого будущего в пределах допустимого временного лага; история показывает, что народы не могут жить пределами только одного поколения, и, чтобы нация трудилась, не замечая многие тяготы бытия, ей необходим более широкий жизненный горизонт.

Выделим два подхода к стратегическому планированию: первый исходит из ориентации на показатели, которые поддаются измерениям и контролю, их примером являются Стратегия-2020, Стратегия-2045, Цифровая экономика, Цифровое общество, а также национальные (отраслевые) проекты; второй направлен на достижение нового качественного состояния общества, их примером являются концепции Индустрия 4.0 и Общество 5.0 и подобные им.

Все разработки такого рода ориентированы на значимые результаты. Например, мегапроект «Интегральная евразийская инфраструктурная система» позволяет перейти к комплексному освоению природных богатств Сибири и Дальнего Востока путем размещения в широком поясе вокруг магистрали сотен высокотехнологичных предприятий, что будет способствовать улучшению демографической ситуации [6]; можно предположить, что подобный проект является локальным и не вступает в противоречие с представлениями действующей власти на положение дел в обществе. Локальная концепция крупных ученых, названная мегапроектом, побуждает предложить иерархию мегапроектов: локальных, как в данном случае, национальных (НЭП, ГОЭЛРО, ядерная и космическая программы СССР), а также глобальных и цивилизационных. Попытка представить отраслевые и даже межведомственные проекты, а также стратегические концепции как национальные мегапроекты не представляется оправданной, поскольку они до сих пор не привели к позитивным изменениям функций государственного управления. Примером глобальных мегапроектов являются концепции Индустрия 4.0 и Общество 5.0,

которые поддерживаются мировым сообществом, а цивилизационного мегапроекта - заселение планеты Марс, о котором следует сказать отдельно. В данном случае мы имеем дело с зарождением новой цивилизации, которая, располагая всеми достижениями земной, со временем будет превосходить ее в решении еще более масштабных задач. Электронное образование, электронная культура, электронная медицина, роботизированные виды работ, «умные поселения» и в целом «умная планета» - эти стартовые условия жизнедеятельности человека на Марсе будут созданы в земных условиях на базе авангардных научных и технических разработок, которые послужат также мощным импульсом для прогресса землян. В практическую плоскость встают вопросы о форме государственного устройства Марса: о своде этических правил, которые решают межличностные и религиозные проблемы, об экономической модели ведения хозяйства. Многие функции государственного управления будут упразднены как изжившая себя «забота», возложенная на бюрократию и оправдывающая ее доминирующее присутствие в обществе, а новые функции будут отражать возросший уровень самосознания граждан и общества. Приоритет получают социальные самоуправляющиеся системы. Что будет создано на Марсе - надежный мост в космическое будущее, или новая угроза для землян - ответ на этот важный вопрос зависит от современных интеллектуалов и руководителей ведущих держав. Глобальные последствия космической экспансии человечества предсказать трудно, очевидно одно - они бросают фундаментальный вызов государствам, побуждают усилить интеллектуальную и социальную направленность функций государственного управления. На этом фоне вовсе не бессмысленными видятся исследования по искусственным костным системам и тканям, биороботам - ведь человеку придется действовать в инородной среде, пребывание в которой может привести к таким отдаленным последствиям, как разрушение скелетной и мышечной систем организма человека. Возможно, человечество стоит в начале цивилизационный поворота в истории мироздания, который откроет дорогу к расселению разума в пределах Галактики; это будут «новая клюшка» на схеме сингулярности А.Д. Панова. В той связи полезен потенциал концепции энактивизма.

Если обратиться к аналогиям квантовой физики, то подобные мегапроекты выступают в роли глобальных социальных полей, на которых акторы получают новые, ранее не свойственные им роли, и самонастраиваются на соответствующие процессы.

Основание всех уровней в иерархии мегапроектов заложены в конструкциях соответствующих научных картин мира, оппозиция которых наблюдается с начала XX века и усиливается в начале XXI века: классическая, если обратиться к аналогиям в физике, представлена статикой и кинематикой, которые прослеживаются во всех отраслях знания и практики, а неоклассическая - динамикой. Так, суждение о роли технологических укладов в истории человечества, применяется в значительной мере к явлениям в технологиях и экономике XIX-XX веков и экстраполируется на совершенно

иную эпоху. Эта конструкция сыграла свою непреходящую роль в планировании экономик переходной эпохи, но ее эвристические ресурсы ограничиваются горизонтами нынешнего столетия. Модели технологических укладов действительно описывают принципиально нелинейный, прерывистый процесс, определяющий периоды относительного роста и падения уровня экономической конъюнктуры [7], но это все же циклические процессы макромира, тогда как речь идет о реакции на экономические процессы со стороны индивидов-атомов, а если речь идет о массовых реакциях, то более правильно говорить о человечестве, как о психосфере Земли (термин А.Л. Чижевского, 1924). К тому же, несмотря на 150-летнюю историю изучения циклов Жюгляра, как и длинных волн Кондратьева, их сущность до конца не выяснена [8], нередко за интересом к подобным моделям располагается модель политического детерминизма.

Не вполне очевидной альтернативой является моделирование экономических, социальных и политических процессов в связи с циклами солнечной активности: исследования [9] демонстрируют тесные связи циклов Китчина и Жюгляра мирового продукта и цен на нефть с циклами солнечной активности (числами Вольфа) или с циклами магнитных бурь с внезапным началом; циклы урожайности зерновых, приростов древесины, обострений различных болезней, смертности, инфарктов, инсультов, снижения скорости капиллярного кровотока, когерентности в работе различных частей головного мозга, исторических событий (войн, революций, межнациональных конфликтов), эпидемий коррелируют с годами максимумов одиннадцатилетних циклов солнечной активности. П.В. Турчин, А.В. Коротаев и Л.Е. Гринин подчеркивают важность анализа психосферы Земли - структурно-демографических процессов и динамики «отцов и детей» [10].

Согласно оценкам, периодическое воздействие солнечной активности на биосферу прослеживается за последние 300 млн лет, и похоже, нет сомнений в ее непреходящей роли на земные процессы в будущем. Циклические солнечно-земные связи выглядят более надежным источником для прогнозирования различных фаз человеческой истории на краткосрочную и отдаленную перспективу, тогда как эвристические возможности технологических циклов просматриваются не далее конца текущего столетия.

Приоритетное значение должны получить функции: 1) предотвращения глобальных техногенных, эпидемических, социально-политических катастроф и обеспечения устойчивого развития общества, что определяет необходимость долгосрочного прогнозирования будущего с учетом гелио-геофизических факторов, разработку мегапроектов; 2) всемерной поддержки интеллектуального и морально-нравственного потенциала общества; 3) формирования и реализация национальной идеи, включающей особенности менталитета народа и высокие достижения циклизации в культуре, науке, политическом и социальном развитии общества; 4) расширения различных форм самоуправления граждан, их сетевое взаимодействие в вопросах совместного ведения новых полномочий, делегированных государственной

власть. На вопрос о том, кто же будет выступать в роли субъекта постиндустриального и постинформационного общества, власть должна ответить - только все вместе, что было бы вполне в духе отечественной философской мысли в ее современном изложении [11], а это предполагает открытость в деятельности государственной власти, приоритет функции координации и ослабление функции контроля и надзора.

Список литературы

1. Панов А.Д. Сингулярность Дьяконова // Журнал Русской физической мысли. 2011. № 1-12. С. 68-77.
2. Скочпол Т. Государства и социальные революции: сравнительный анализ Франции, России и Китая. - М.: Изд-во Института Гайдара, 2017. - 552 с.
3. Чумаков А.Н. Глобальный мир: проблема управления // Век глобализации. 2010. 2. С. 3-15.
4. Рикардо Р. Квантовый разум и социальные науки. Обзор. <https://www.e-ir.info/2020/03/10/review-quantum-mind-and-social-science/> дата обращения 10.03.21 г.
5. Алексеева Т.А., Минеев А.П., Лошкарёв И.Д., Ананьев Б.И. «Квантовый подход» к международным отношениям: научное издание / Отв. ред. Т.А. Алексеева. - М.: АНО «Редакция журнала «Знание-сила», 2018.
6. Акаев А.А., Коротаев А.В. Начало фазы подъема шестой кондратьевской волны и проблемы глобального устойчивого роста // Век глобализации. 2019. № 1. С. 3-17.
7. Румянцева С.Ю. Теория экономической динамики Н.Д. Кондратьева и современные длинноволновые процессы в США и России // Кондратьевские волны. - Волгоград: Учитель, 2016. - 256 с., С. 161-197.
8. Смирнов А.С. Какая реальность стоит за «волнами Кондратьева»? Настоящие длинные волны // Кондратьевские волны. - Волгоград: Учитель, 2014. – 360 с., С. 93-169.
9. Белкин В.А. Макроэкономическая безопасность: прогнозирование циклов мировой конъюнктуры и цен на нефть // Управление инвестициями и инновациями. 2016. № 1. С. 5-14.
10. Турчин П.В. Циклы, вложенные в циклы: сложная динамика политической нестабильности // Циклы политического развития: прогностический потенциал (сборник статей) / Отв. ред. – В.И. Пантин, В.В. Лапкин. – М.: ИМЭМО РАН, 2010. – 103 с., с. 46-53
11. Смирнов А.В. Всечеловеческое vs общечеловеческое. - М.: ООО «Садра»: Издательский Дом ЯСК, 2019. 216 с.

Лукашина Елена Валериевна

преподаватель

МГУ им. М.В. Ломоносова

г. Москва, Россия

e-mail: lbzrkv@list.ru

ИЗУЧЕНИЕ ОТНОШЕНИЯ СОВРЕМЕННЫХ СТУДЕНТОВ К СОЦИОКУЛЬТУРНОМУ НАСЛЕДИЮ РЕЛИГИИ

Аннотация. В статье рассматриваются теоретико-методологические основы феномена социокультурного наследия религии, актуализируется содержательное наполнение социокультурного подхода в образовании. Приводятся результаты педагогического эксперимента по усвоению студентами социокультурного наследия религии, проведенного автором в рамках реализации междисциплинарного курса о взаимоотношениях между молодежью и религией в глобальном мире.

Ключевые слова: социокультурное наследие, социокультурный подход, образовательный потенциал, высшая школа, молодежь.

DOI: 10.46865/978-5-901640-36-4-2021-272-277

Lukashina Elena Valerievna

Lecturer

Lomonosov Moscow State University

Moscow, Russia

e-mail: lbzrkv@list.ru

STUDYING THE ATTITUDE OF MODERN STUDENTS TO THE SOCIOCULTURAL HERITAGE OF RELIGION

Abstract. The article examines the theoretical and methodological foundations of the phenomenon of the sociocultural heritage of religion, actualizes the content of the sociocultural approach in education. The results of a pedagogical experiment on the assimilation of the socio-cultural heritage of religion by students, conducted by the author as part of the implementation of an interdisciplinary course on the relationship between youth and religion in the global world, are presented.

Key words: sociocultural heritage, sociocultural approach, educational potential, higher school, youth.

*Статья выполнена в рамках гранта РФФИ 19-014-00001 А
«Управление социальными трансформациями в контексте
глобальных процессов и проблем»*

В условиях постиндустриального развития общества наблюдается тенденция к интеграции в единое социокультурное пространство культурных традиций прошлого и настоящего. Социокультурное пространство современного общества является основным смысловым наполнителем бытия, оно выражено в духовной составляющей общественной организации и формирует социально-культурную реальность. От духовного, ценностного наполнителя общественной жизни зависит генезис его развития, который будет направлен в русло, спроецированное ценностно-ориентационной базой [2, С.8].

Религия, являющаяся уникальным социокультурным феноменом, выступает в роли структурообразующего элемента государственно-конфессиональных отношений и духовной жизни социума. При этом необходимо отметить противоречие между усилением влияния религиозных представлений в российском обществе, наблюдающимся в последние 15-20 лет, и светским характером государства, зафиксированном в нормативно-правовых актах Российской Федерации. В этой ситуации важную роль играет процесс принятия и усвоения молодежью социокультурного наследия религии в качестве ценности.

В контексте **социокультурного подхода** общество понимается как единство культуры и социальности, образуемых и преобразуемых деятельностью человека [5, С.3-12]. Религия совместно с другими сферами духовной жизни участвует в формировании единой системы культурных ценностей. Ядро культуры концентрирует в себе нормы, стандарты, эталоны и правила деятельности, а также систему ценностей, выработанных в реальной истории данного этнического, профессионального или религиозно-культурного целого [8, С.14-34].

Социокультурный подход раскрывает объективное единство социального и культурного как в мире, так и в религиозной системе. Переоценка духовного опыта и аксиологических комплексов в условиях социокультурной неопределённости, начавшейся в 1990-х годах и продолжающейся до сих пор, позволяет зафиксировать факт наличия различных систем ценностей и нравственных идеалов у современной российской молодёжи. В условиях глобализации, когда происходит стирание границ идентичности, для обретения почвы под ногами молодые люди все чаще обращаются к первичным источникам идентичности, таким как, традиции и обычаи [3].

Говоря о смысловой нагрузке дефиниции «наследия», необходимо подчеркнуть **ценностно-смысловой компонент** культурного наследия. Это позволяет рассматривать социокультурное наследие как элемент духовного мира и нематериальной составляющей культуры. Ключевым понятием при определении нематериального наследия становится понятие «традиция». Она включает в себя как объекты, так и процессы, способы наследования и передачи.

Современный мир все чаще отрицает традицию как основной элемент развития и модернизации культуры. Это ведет к «вымыванию» из современной культуры явлений и форм традиционной культуры, которая ещё недавно

служила элементом преемственности развития общества. Стандарты и ценности «совокупности основанных на традициях творений культурного общества» передаются устно, по средствам подражания или любыми иными способами.

Восприятие социокультурного наследия в научной дискуссии интерпретируется как большой пласт историко-культурных форм. Их осмысление и изучение рассматривается учёными как способы формирования массового сознания и используются в качестве инструмента для воспитания и образования современных молодых людей.

Образовательный потенциал социокультурного наследия религии состоит не только в приобретении учащимися знаний о предметах и явлениях религиозной культуры (культовых сооружениях, изображениях святых, священных писаниях), но и в формировании у них определенных ценностей. Ключевое значение приобретает не сам факт овладения студентами конкретных знаний об истории и философии религии, а наделение этих знаний личностным ценностным отношением.

Ценностно-смысловая парадигма личностного развития и аксиологические аспекты педагогической компетентности обосновываются в рамках педагогической психологии [9, С.175-186]. Специалисты в данной области научного знания рассматривают ценности как возможности самоосуществления педагога [6, С.279]. Существует точка зрения, согласно которой ценности направлены на самореализацию профессионального педагога [1]. Особое внимание исследователи уделяют формированию навыков ценностного восприятия окружающей действительности [7]. В последние годы все большее внимание в гуманитарном дискурсе уделяется вопросам формирования безопасности образовательной среды [4].

В контексте современной педагогической деятельности нравственно-мировоззренческие ценности, которыми руководствуется педагог, по значимости могут не уступать специально-предметным знаниям и умениям. Основой для формирования ценностного отношения студентов к социокультурному наследию религии в данном контексте является создание условий и ситуаций, опирающихся на личностно-ориентированной и ценностно-значимый опыт.

В рамках настоящего исследования нами был проведен констатирующий эксперимент, направленный на возможности изучения отношения студентов к социокультурному наследию религии. Предложен междисциплинарный авторский курс «*Contemporary relations between youth and religious organizations*» (36 часов), составленный на иностранном (английском) языке. Курс разработан в рамках аудиторной работы с иностранными стажерами из Китая, Франции, Японии, Кореи, Великобритании и Италии. Он рассчитан на студентов бакалавров направления подготовки «Международные отношения», «Политология», «Политическое регионоведение», обучающихся на русском и английском языках. Состав группы – 30 человек.

Курс направлен на знакомство студентов с различными формами взаимодействия религиозных организаций с молодежью в глобальном мире, ключевыми тенденциями молодежной и религиозной политики крупнейших стран в мире, анализ их точек пересечения. Ключевой тематический блок предложенного курса посвящен феномену социокультурного наследия и механизмам усвоения его элементов студентами в рамках светской парадигмы образования.

Нам было важно сделать акцент на присвоении студентом общественно-исторического опыта, куда входят не только знания, но и общественно выработанные ценности, нормативы, социально значимые ориентиры – все те элементы, которые мы понимаем под понятием «религиозная культура» в её социокультурном измерении. Одним из инструментов, используемых нами, было погружение учащихся в изучаемую социокультурную среду. Так, на практических занятиях часть знакомства с социокультурным наследием религии происходила при посещении церкви, мечети, синагоги. Данное практическое занятие было направлено на передачу культурного опыта как духовного богатства страны, через которое студенты могли не только узнать конкретные факты об истории и философии различных религиозных течений, но и через знакомство с их атрибутами, символами, культовыми сооружениями наделить это знание личностным смыслом и выразить свое ценностное отношение.

На итоговом занятии студентам было предложено пройти анкетирование, направленное на выявление отношения студентов к социокультурному наследию религии. Результаты анкетирования показали, что на первое место у студентов выходит понимание того, что сохранять культурное наследие нужно в специализированных местах (музеях, архивах, церквях), но не следует это вносить в повседневную жизнь. Повышенная религиозность и вера иногда вызывают негативные последствия в форме радикальных настроений в обществе.

Учащиеся отметили тот факт, что традиции нужно соблюдать в форме праздников и ритуалов, а также отметили, что процесс мультикультурализма позволяет им отмечать не только свои религиозные праздники, но и почитать религиозные традиции представителей других культур (например, 14 февраля – День святого Валентина, 31 октября – Хэллоуин).

Превалировала точка зрения о том, что каждый гражданин обязан сохранять социокультурное наследие – это достояние страны и каждого человека в отдельности. При этом высказывались немногочисленные мнения о том, что в принципе не нужно сохранять культурное наследие, так как происходят процессы глобализации и трансформации сознания. Это аргументировалось тем, что молодёжь должна успевать рефлексировать массовую культуру, которая в будущем сама станет культурным наследием.

В этой связи необходимо отметить, что значительное влияние на ответы обучающихся в рамках настоящего исследования оказывал тип религиозного обучения, принятый в их родной стране. Ожидаемо, что представители стран с

высокой религиозностью и конфессиональной моделью образования еще до поступления в университет обладали сформированным отношением к религии, в том числе, к ее социокультурному измерению. При работе с такими учащимися мы говорим не о формировании отношения к социокультурному наследию, так как оно уже было сформировано у них в базовых социальных институтах – семье и школе, сколько о наполнении их ценностного отношения новыми смыслами.

Что касается представителей стран с малым уровнем религиозности, имеющих светский характер образования и социальной жизни, то при работе с такими студентами перед преподавателем открывается возможность именно формирования ценностно-смыслового отношения учащихся к социокультурному наследию религии, их погружения в изучаемую социокультурную среду. В этой связи особую ценность и эффективность в рамках изучаемого курса для нас имели практические занятия, проходившие на территории культовых мест. Для многих учащихся это был совершенно новый опыт изучения культурно-религиозных традиций различных конфессиональных групп через представление религиозных атрибутов, о которых они ранее практически ничего не знали.

В целом процесс изучения отношения студентов к социокультурному наследию религии – процесс многовекторный, требующий максимальной вовлеченности и отдачи всех субъектов образовательного процесса. При этом, как показывают результаты нашего эксперимента, он может подвергаться определенной настройке и корректировке преподавателем за счет более активного использования интерактивных форм обучения, применения личностно-ориентированного подхода, погружения учащихся в изучаемую социокультурную среду и нацеливания студентов не столько на воспроизведение знаний и фактов о религии, сколько на наделение их личностным смыслом.

Значимой формой актуализации социокультурного наследия религии являются разрабатываемые педагогом образовательные программы, которые подразделяются на игровые, междисциплинарные, виртуальные, синтетические, равно как и специальные методики их составления такие, как, например, литературно-беллетристические, сравнительно-описательные, научно-популярные, театрализованные постановки и др.

Таким образом, образование, построенное на ценностно-смысловой основе, выступает в роли посредника между человеком и культурой. Содержание смысло-ценностных ориентиров в педагогическом процессе актуализирует вопрос о круге потенциальных социокультурных ценностях, которые заложены в самих целях и принципах образовательного процесса.

Список литературы

1. Галажинский Э.В. Системная детерминация самореализации личности: Дис. ... д-ра психол. наук. Барнаул, 2002. 299 с.

2. Демерле Е.Б. Построение социокультурного пространства России в эпоху постиндустриализма // Вестник ЧелГУ. 2014. № 24 (353).
3. Журавский А.В. Религиозная традиция в условиях кризиса секуляризма // Континент. 2004. № 120. URL: <http://magazines.russ.ru/continent/2004/120/zh17.html> (дата обращения: 30.04.2020)
4. Калугин Д.В. Исследование значимых параметров образовательной среды школы [Электронный ресурс] // Психологическая наука и образование PSYEDU.RU. 2012. № 4. URL: <http://psyedu.ru/journal/2012/4/3158.phtml> (дата обращения: 06.03.2021).
5. Лапин Н.И. Социокультурный подход и социально-функциональные структуры // Социологические исследования. 2000. №7.
6. Логинова И.О. Психология жизненного самоосуществления. М.: Изд-во СГУ, 2009. []
7. Орлова И.В. Психолого-педагогические аспекты в образовательных стратегиях [Электронный ресурс] // Психологическая наука и образование PSYEDU.RU. 2012. № 1. URL: <http://psyedu.ru/journal/2012/1/2778.phtml> (дата обращения: 06.03.2021)
8. Ракитов А.И. Новый подход к взаимосвязи истории, информации и культуры: пример России // Вопросы философии 1994. № 4.
9. Яницкий М.С., Серый А.В., Пелех Ю.В. Ценностно-смысловая парадигма как основа постнеклассической педагогической психологии // Философия образования. 2013. № 1 (46). С. 175–186.

Лю Пэн
Магистр философии
Школа философии
Пекинский педагогический университет
Пекин, Китай
e-mail: 201931031029@mail.bnu.edu.cn

О КОНЦЕПЦИИ ПРИРОДЫ ЛЕЙБНИЦА И ЕГО ИДЕАЛЕ НАУКИ

Аннотация. С точки зрения Лейбница, понятие природы означает не только механизм самих тел, но и присущую вещи форму или силу, которая определяет принципы действия творения. Различные вещи отличаются по своей природе в зависимости от степени совершенства и природе разума человека. Таким образом, чтобы развивать науку, основанную на человеческом разуме, люди будут находиться в своем естественном состоянии, и тогда мы обретем счастье, и мир достигнет гармонии. Это может дать нам представление о решении современных проблем мирового развития.

Ключевые слова: концепция природы, естественное состояние, натурфилософия Лейбница, идеал науки.

DOI: 10.46865/978-5-901640-36-4-2021-278-285

Liu Peng
Master degree in Philosophy
School of Philosophy,
Beijing Normal University
Beijing, China
e-mail: 201931031029@mail.bnu.edu.cn

ON LEIBNIZ'S CONCEPT OF NATURE AND HIS IDEAL OF SCIENCE

Abstract: In Leibniz's view, the concept of nature not only means the mechanism of bodies itself, but also means an inherent form or force of a thing, which decides the principles of action of the creation. Different things differ in their nature according to the degree of perfection, and man's nature is reason. So to develop the science driven by human reason, humans will be at their natural state, and then we will gain happiness, and the world's harmonies will achieve. These can give us insights into tackling the contemporary problems of world evolvement.

Keywords: The concept of nature, Natural state, Leibniz's natural philosophy, Ideal of Science.

The concept of nature is a core concept in natural philosophy. It is no exception for Leibniz. There are several benefits to studying it, and one of them is to help us

understand Leibniz's ideal of science which can give us insights into the direction of development of modern science.

1.The concept of nature. In order to criticize other philosophers at that time, Leibniz emphasized the distinction between nominal definitions and real definitions.

1.1 The distinction of definitions. As Leibniz said, 'a nominal definition consists in the enumeration of signs or elements sufficient to distinguish the thing defined from everything else' [1, p. 230]. In other words, a nominal definition can only describe the thing insufficiently, and only give us the marks that distinguish the boundary of the thing, but do not involve the real properties of it.

However, a real definition relates the real things. This sentence implies two meanings. One is that we cannot give many real definitions on one thing; The other is that every substance has a unique real definition that involves all of its properties and modifications. In other words, the real definition can help us recognize a thing sufficiently and define it definitely.

1.2 Two meanings of 'Nature'. As a concept, therefore, the term 'nature' can be regarded in these two ways.

(1) the macro-nature: as a whole of the real world

As a nominal definition, nature doesn't refer to a substance, but an aggregation. As Leibniz said, nature is what we customarily ascribe to things, and in this way, it will just mean the mechanism of bodies itself [1, p. 498]. And the nature is created by God and can be explored by human reason. In other words, Nature is the whole created world where there are animals, plants, and other things. So we can be called the aggregation of all bodies the nature. Nature is just a sortal concept which indicates an entirety of the world here, because it just gives us the marks of the real world to distinguish the real world from other worlds. Furthermore, the natural world is an area for humans to exercise their reason so that they can act like a little god, thereby, manifesting God's glory.

(2) the micro-nature: as the nature of things

Leibniz was not satisfied with such a definition above, so he held that Nature is an inherent form or force of a thing, which decides the principles of action of the creation [1, p. 501]. This definition concerns the real definition. According Russell, because there is no parts of monads, their inherent states, such as perception or desire, make them differ from others [8, p.189]. And the existing of things bases on their nature [7, p.54]. It not only offers us marks to distinguish the thing but also indicates the thing's properties. Leibniz said that it is the vestige left by God when he created things so that it implies a primary force and the final cause. So It is not only the efficient cause of the movement of the thing but also the final cause of that. That is to say, it is not only a reason of the physical world but also concerning a reason of metaphysics. In short, the real definition, 'nature', of a thing defines what the thing is, how it moves and what it will be. And it contains the end of good.

2.Nature and natural states. If we focus on the micro-nature: the nature of things, it is easy to take us into a further discussion on 'natural state' which has something to do with the ideas of science. But it is not to say that 'the macro-nature'

is not important. As a field, people can use their reason to exercise their mind and imitate God to create and act freely in ‘the macro-nature’.

Since everything has its own unique nature, it must have a natural state. Leibniz re-mentioned the Aristotelian sense of ‘natural state’, and it means the perfect state of things, basing on the end cause and efficient cause of the things. Correspondingly, there are some slaved states for one thing. When it is not being at a natural state or its action is not based on its nature, we can call the situations slaved states of the thing.

At the same time, he changed the definition of ‘natural state’ into a real definition. In other words, some real properties are corresponding to the nature state of a thing. For instance, the mind, especially human reason is the nature of humans, so we can see that if a man’s actions are based on his reason, we can say that he is at his natural state. That is to say, the state is not only a nominal state but a real state which includes real reason and involves real action. How does he make the concept be real? He made thing’s nature base on God’s creation, creating by the most real substance: God. God put the form, soul, or mind in individuals when he created them, and therefore, the creations owned their reality.

2.1 A substance sequence of continuous classes. God creates all substances and gives them various classes by putting different natures in every individual, according to distinct degrees of perfection. Therefore, each class has its own sortal nature, and every substance has its own individual nature which will be suspended here. However, there is no fundamental difference but differences in degree between things [9, p.84]. The picture below shows a sortal sequence of things, arranging by degrees of Good and perfection.

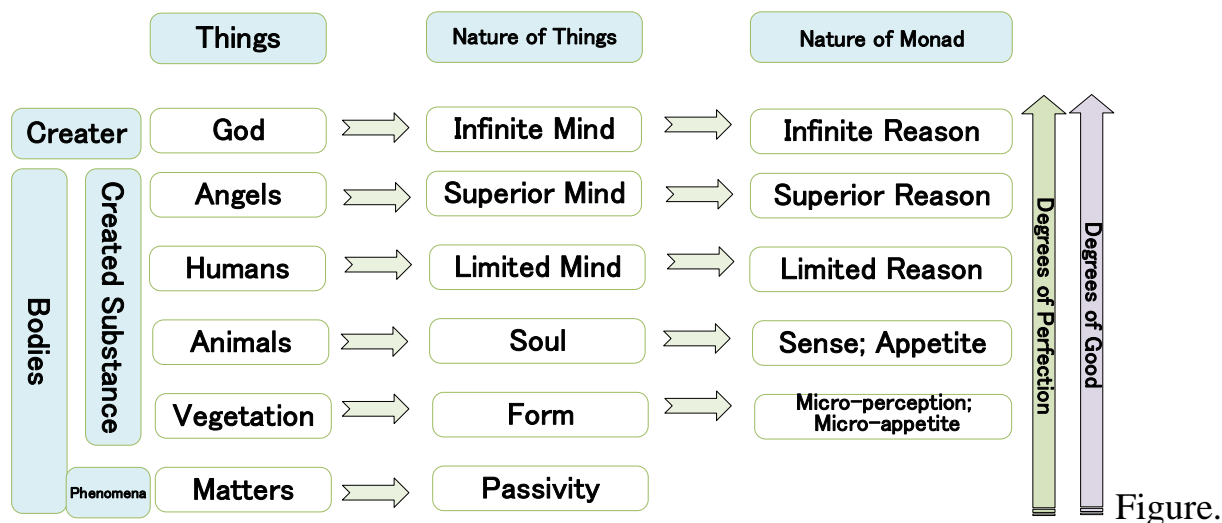

A sortal sequence of things and their nature or their nature’s nature

Real things should be substances, but matters are just phenomena because they are aggregations of many substances, which have not a unifying soul or monad [1, p. 34]. So Leibniz treated them as phenomena that have a good foundation. It implies that the matters are compounds but just lack a unifying form, so they are not active but passive. Thus the nature of matters is Passivity. That is to say, they will not move

unless be pushed by something. And matters' degrees of good and perfection are the lowest.

All of the created substances from Vegetation to angels have their own unifying form or soul. As mentioned before, the nature of a substance is its unifying monad; And in *The Monadology*, he said 'the nature of the monad being to represent' [1, p. 649], so the nature of a substance is the ability of representation corresponding to their degrees of perfection. The nature of real things is called differently in various things. For example, the monad of vegetation is called a form, that of animals called a soul, and that of human called a mind. Furthermore, the nature of these monads vary correspondingly.

Vegetation just has the micro-perception and micro-appetite. However, they are active due to owning a unifying form. So the nature of Vegetation is form and the nature of its form is the micro-perception and micro-appetite.

As to animals, their nature is the soul and the nature of their soul is sense and appetite. Leibniz said, 'all animals are sentient' [1, p. 243], so even if the lowest animals' soul is sentient. Whether an animal has sentiment or not is a mark to differ from non-animals. They can sense their surroundings and have emotions.

Man is an animal, but he has mind. Human mind has reason, a more distinct and clear representation ability, which makes man's degrees of perfection and good be higher than that of soul, and also allows human mind to be a citizen of the City of God. The reason was the gift given by God when he created humans by imitating himself. We can call the reason as 'The light of nature', it means that man can use it to understand and explore the world, thereby gaining knowledge. After that, they can understand God's perfection and highest good. So it can be said that mind is the nature of humans and Reason is the nature of mind.

For angels, both their mind and reason are higher than that of humans, so they can understand the laws of nature that man called miracles. So the nature of angels can be called superior mind and the nature of their mind can be called superior reason.

On the top, it is God. He has the infinite mind, absolute reason, and the highest degrees of good and perfection. He has no body, but only a pure form called an absolute mind. Because the form represents the initiative and the materials match with passivity, God is absolute active and free. Therefore, God's nature is the infinite mind, and the infinite reason and will is the nature of his mind.

2.2 Natural states of things. When a thing is at its natural state, it implies that the thing is at its best and perfect state that can be, and it also implies a proper way for the thing to stay with others. So if everything stays in its natural state, the whole world will be harmonious, and thereby the God's glory will be manifest.

As for matters, their natural state is to remain passive and their slaved states are being active. Leibniz emphasized, matters are not able to think [2, p. 48]. If matters can think or desire, they are at slaved states. Then they will hinder and do harm to others. For instance, today, the AI will break the harmony of the order of the world, then the consequence is harmful to humans and other substances.

The natural state of vegetation is to grow and reproduce. Firstly, like Aristotle, the form of a tree is to make a potential tree become real, and the achieving of the form is growth. However, the motion of blowing by wind is a slaved state of the tree. Secondly, vegetation's micro-perception is so light that it can only perceive light, water, and minerals. To obtain more these resources, trees grow. And reproduction is the further growth. On the contrary, their slaved states are limitations of growth.

The natural state of animals is to stay in comfort and breed. Animals have sense, so they like to stay comfortable. A comfortable state means not only their psychology but also their bodies are normal and natural, and their demand of psychology and bodies are satisfied. For example, if there is sufficient food, water, habitat for them, and there is no slavery and abuse put by others, they will be in a natural state. The breeding is similar to vegetation's reproduction. If they tend to do something or tend to be somewhere, it should not be stopped, for these states are originated from their nature.

For humans, the natural state is using reason to live and act. Humans must continue their living, and their activities and actions should be driven by their reason rather than desire or other things surrounding them. Leibniz said that humans can get rid of disturbance of material factors, such as bodies' discomfort and demand, limitation of materials, etc., because God gave them reason. He said, 'since the power proper to the mind is understanding, it follows that we will be the happier the clearer our comprehension of things and the more we act in accordance with our proper nature, namely, reason. Only to the extent that our reasonings are right are we free, and exempt from the passions which are impressed upon us by surrounding bodies' [1, p. 280]. Therefore, using reason to discover and understand the world can help us be happier and freer.

The angels are similar but higher than humans. They can enlighten humans to understand more about the world and the glory of God. If angels can act by their superior reason and help the juniors improve their degree of perfection through enlightenment, they are in their natural state.

God's natural state is to use his infinite intelligence to create or destruct things abiding by his highest goodwill. All of his wills and actions contain absolute good. And he is the creator, all the things' final good cause. Specifically, his natural state is to create things as much as he can and make them co-exist.

3. Natural state and ideal of science. We can find a conformity between Leibniz's ideas of natural state and that of science. To achieve the harmony of the nature, it is necessary for science to allow each thing to remain natural state.

3.1 Science: a human natural state. Establishing and developing science is human natural state because science is something boosted by reason and it represents man's intelligence, good, and power.

3.11 Science: man's intelligence. Both the eternal truths and conditional truths can be understood by reason.

(1) eternal truths

The eternal truths can be analyzed into simple truths until touching the original thing, and then a real definition can be given [6, p. 271]. By human reason, man can

understand eternal truths sufficiently, because reason can infer by logical reasoning. For example, it can help us recognize the axioms of mathematics without experiment, and arithmetic, geometry, mechanics, and other deductive science are all based on it [3, p. 442]. In addition, metaphysics, ethics, and other sciences should imitate mathematics to use logical reasoning. Leibniz said, a promoted logical reasoning method is necessary for science, and science can give us confidence which can bring us in a state of enduring peace of mind, and then we can gain happiness [4, p. 77].

(2) conditional truths

He also believe that ‘all things come about through certain intelligible causes, or causes which we could perceive if some angel wished to reveal them to us’ [1, p. 15]. In other words, reason can help us understand conditional truths too. We can use reason to ‘arrive at a true analysis of bodies and the causes of natural things’ [1, p. 15] hiding behind phenomena.

3.12 Science: man’s power. As Leibniz stated, man is a little God in his limited field because he can use reason to imitate God to create [5, p. 326] machines, products. Firstly, man can recognize and understand the laws of nature and bodies created by God, and then imitate God to invent machines. Secondly, the application of all the sciences can enhance our power to use things. Just as Bacon said, knowledge is power. Man’s power is embodied in science since Leibniz said all the disciplines are not only theoretical but also practical [1, p. 74]. When we use our power to invent new things, we are manifesting the glory of God.

3.13 Science: man’s good. Leibniz’s conception of science contains the end of good. Science is the best way to manifest the power of reason, for reason can help them understand things so that they can be freer and suffer less from them. Then their degrees of perfection can be improved, and they will gain happiness. And he said ‘Every science is to be sought after, not for the sake of curiosity or ostentation, but for the sake of action. However, we act to attain happiness or a state of enduring joy’ and there are two actions: To obtain more knowledge of things and understand the causes and end of things, or to improve our health [1, p. 280]. The end of study is to improve human circumstances and promote the general and public good [2, p. pref,vii].

From the statement above, we can find that science is the maximum use of reason, and the conception of science contains man’s good, intelligence, and power. The conclusion is to establish and develop a rational science.

3.2 How to develop a rational science. To allow the world harmonious, a rational science, being a natural-state-science, should be developed. A natural-state-science indicates that different natural things should remain in their natural state.

Firstly, as for man, activities of science should be driven by reason rather than desire. Reason gives them more freedom and ability to avoid the interference of external things and their bodies, and overcome their desire and limitation come from their imperfection. But, it is more correct that modern science is boosted by human desire instead of reason. There is evidence of this statement. We know that human material properties make them like to stay in comfortable surroundings and enjoy being in entertainment. However, most of the technical products are just used to

fulfill man's desire. For example, smartphones become more and more convenient for users and make them foolish and lazy. Further, the fact is corresponding to the animal's properties of humans. This is at a slaved state. If they can make use of their reason to overcome their animal's properties of themselves, they will be at their natural states and develop a healthy science which will improve the harmonies of human and nature.

Secondly, as for non-humans creatures, humans should help, or at least avoid preventing them to thriving and generating so that creatures can be their natural states. Many crises, such as overfishing, deforestation, and overgrazing are based on human interference which hinders the natural growth and generation of animals or vegetation so that they are in slaved states. The only way is to conserve the diversities and numbers of them, and not destroy their balance. Due to their lack of reason, we cannot ask them to change, so only humans can change.

Finally, matters cannot act, reflect, and think, so the situation also raises requirements to human reason. Humans should leave matters at their passive states, rather than trying to allow machines to think or act automatically. Today, a new challenge is whether AI threatens the human future or not. The crisis is related to whether matters should be passive or active. If we analyze the problem based on matters' natural state mentioned above, it will be answered as below: We should not make machines think and act. Once they can think, it means they are free, which will hinder creatures' freedom and break the harmonies of the world. The disorder in ethic and physical world caused by AI is because that humans want to make matters in his slaved states.

In short, humans are the only of creatures who have reason and they are the freer creatures than others on the earth, so they must be responsible for their actions. And to be responsible is to develop a rational science which represents man's intelligence, power, and good. However, modern science is not driven by reason but by desire. These indicate that the science is at its slaved state which poses a threat to creatures, manifesting as environmental crises. In order to tackle the problems, humans should rethink the development of science, and allow modern science to go on a correct way that science is guided by reason.

References:

1. Leibniz, G.W (1989). *Philosophical Papers and Letters A Selection*, Edit by Loemker L.E. Kluwer Academic Publishers.
2. Leibniz, G.W (2009). *New Essays on the Human Understanding*. Trans. by Chen Xiuzhai, The Commercial Press.
3. Leibniz, G.W (2019). *Papers on Leibniz's Cognition*. Trans. by Duan Dezhi, The Commercial Press.
4. Leibniz, G.W (2018). *Papers on Leibniz's Natural Philosophy*. Trans. by Duan Dezhi, The Commercial Press.
5. Leibniz, G.W (2017). *Theodicy*. Trans. by Duan Dezhi, The Commercial Press.
6. Martin Heidegger (2018). *History of Philosophy: From Thomas Aquinas to*

- Kant. Trans. by Huang Ruicheng, Northwest University Press.
7. Martin Heidegger (2018). The principle of Reason. Trans. by Zhangke, The Commercial Press.
 8. Bertrand Russell (2012). A Critical Exposition of the Philosophy of Leibniz. Trans. by Duan Dezhi, Zhang Chuanyou, & Chen Jiaqi, The Commercial Press.
 9. Garrett Thomson (2019). On Leibniz. Trans. by Li Suxia, Yang Fubin, Tsinghua University Press.

Маковская Наталья Владимировна
доктор экономических наук, профессор
Могилевский государственный университет им. А.А.Кулешова
г.Могилев, Беларусь
e-mail: maknata@mail.ru

УСТОЙЧИВОСТЬ РАЗВИТИЯ ЧЕРЕЗ ИННОВАЦИИ ПРЕДПРИЯТИЙ

Аннотация. В статье представлены результаты исследования влияния срочных трудовых договоров на инновационную активность предприятий. Доказано, что влияния срочных трудовых договоров на инновационную активность предприятий основано на возможности обеспечения высокой функциональной гибкости рынка труда и внутреннего рынка труда предприятия.

Ключевые слова: рынок труда, трудовой договор, инновация, работник, предприятие.

DOI: 10.46865/978-5-901640-36-4-2021-286-290

Makovskaya Natalia Vladimirovna
Doctor of Economics
Professor
Mogilev State A.Kuleshov University
Mogilev, Belarus
e-mail: maknata@mail.ru

SUSTAINABILITY OF DEVELOPMENT THROUGH ENTERPRISE INNOVATION

Abstract. The article presents the results of a study of the fixed-term employment contracts impact on the innovative activity of enterprises. It is proved that the influence of fixed-term employment contracts on the innovative activity of enterprises is based on the possibility of ensuring high functional flexibility of the labor market and the internal labor market of the enterprise.

Keywords. Labor market, employment contract, innovation, employee, enterprise.

Современное экономическое развитие Беларуси стремится к повышению уровня инновационной активности отечественных предприятий. По уровню инновационной активности Беларусь уступает не только многим индустриальным странам, но и странам Центральной и Восточной Европы.

Ученые-экономисты предпринимают попытки поиска предпосылок роста инновационной активности в Беларуси. Предпосылок много, и они разные. В сфере трудовых отношений целесообразно выяснить влияния

институциональных факторов на инновационную активность организаций. В данном исследовании к такому институциональному фактору отнесен трудовой договор и срок его заключения.

В целом, целесообразно выделить несколько основных направлений влияния срочных трудовых договоров на инновационную активность предприятий, которые обсуждались в исследовательской практике [1-2]:

- предприятия не заинтересованы (мало заинтересованы) инвестировать средства в обучение временных работников со срочными трудовыми договорами. В результате происходит снижение накоплений человеческого капитала, что, в свою очередь, способствует уменьшению инновационной активности;
- жесткое трудовое законодательство с высокой защитой работников от увольнений снижает трудовую мобильность и перераспределение работников в секторах экономики;
- дорогостоящая процедура увольнения при жестком регулировании трудовых отношений препятствует сокращению трудовых затрат при внедрении предприятиями инноваций;
- срочные трудовые договоры снижают для предприятий издержки увольнения работников, повышают трудовую мобильность и способствуют достижению лучшего соответствия между работниками и работой, что влечет гибкость рынка труда за счет срочных трудовых договоров;
- жесткое регулирование рынка труда (высокая защита занятости, ограничения по высвобождению и (или) замещению работников) сокращает уровень продуктивности предприятий и, как следствие, приводят к снижению их инновационной активности.

Таким образом, влияния срочных трудовых договоров на инновационную активность предприятий основано на возможности обеспечения высокой функциональной гибкости рынка труда и внутреннего рынка труда предприятия, в частности.

В проведенном исследовании организаций содержатся сведения об использовании ими срочных трудовых договоров, а также показатели применения ими инноваций и информацию о результатах хозяйственной деятельности предприятий. Опрос представляет собой непанельную выборку.

Исходя из такого определения инновационной активности было констатировано, что 47,6 % организаций имеют хотя бы один вид инноваций. Это почти в 2 раза больше, чем у российских организаций (24,46%), принимавших участие в аналогичном опросе [1]. Самыми востребованными инновациями в белорусских организациях являются приобретение машин и оборудования в связи с внедрением новых продуктов и строительство (ремонт, переоборудование) зданий и сооружений.

Два вида инноваций присутствовали у 21,4% организаций (по результатам российского исследования – 9,37%), три инновации были у 4,8 % организаций (Россия – 5,06%), четыре – 11,9% и пять – 2,4% (Россия четыре и

пять инноваций – 1%). Среднее количество инноваций на одну белорусскую организацию составило 1,64. В среднем на одну российскую организацию – 1,7 [1-3].

Уровень инновационной активности организаций, представленных в выборке, определялся согласно методике российских ученых (Смирных Л.И. [1]) и рассчитывался как отношение количества организаций, которые имели хотя бы один вид инноваций к общему числу обследованных организаций в 2015-2016 гг. Для представленной выборки уровень инновационной активности организаций составил 88,09%, при этом 23% организаций имели инновации, которые относятся к технико-технологическому виду (предприятия финансировали новые или значительно усовершенствованные технологии). Аналогичные результаты российских ученых свелись соответственно к 41,6% и 10% [1].

В целом, сравнивая результаты российских авторов с белорусскими оценками, следует констатировать, что уровень инновационной активности организаций в белорусской выборке выше.

Доказано, что, чем меньше масштаб организации, тем чаще они используют срочные трудовые договора: организации менее 100 человек в 81% случаев используют эти виды договоров. Средние по размеру организации в меньшей степени используют срочные договора (в 35% случаев). Доля работников в списочной численности персонала в среднем по выборке, охваченных срочными трудовыми договорами, составила 45,3%. Но, в небольших организациях (менее 100 чел.), использующих срочные трудовые договоры 100% работников заняты на этих условиях. В больших организациях с численностью работников более 500 человек доля работников, занятых на условиях срочного трудового контракта составляет в среднем не более 8%. Доля организаций, у которых были инновации в 2015-2016 годах выше там, где заключались срочные договора с работниками. Однако и у организаций, где нет данного вида договоров, инновационная активность так же высока [3-5].

1. Большинство обследованных организаций имеет технико-технологический уровень, равный выше среднего по отрасли (52%). Более 90% предприятий имеют (хоть и незначительные) инвестиции. Результаты показали, что 47% обследованных организаций имеют хотя бы одну инновацию в течение года. Отличие белорусских организаций состоит в том, что они одинаково внедряют инновации не зависимо от размера. Малые организации в Европе демонстрируют высокую степень инновационной активности, в России предприятия с инновациями чаще представлены среди крупных предприятий [1].

2. Срочные трудовые договора есть в большинстве обследованных организациях (73,8%). Доля работников, занятых на условиях срочных трудовых договоров относительно численности работников всех организаций составила в среднем 45,3% [2-3]:

3. Результаты дескриптивного анализа показывают, что если в организациях есть срочные трудовые договора, то на них чаще

встречаются инновации, т.е. организации являются инновационно активными. Вероятность инноваций на предприятиях со срочными трудовыми договорами была 93,5% [3-5]. Среди организаций, которые использовали срочные трудовые договоры, количество инновационных организаций больше, чем в организациях без такого вида договоров.

4. Организации не заинтересованы (мало заинтересованы) инвестировать средства в обучение временных работников со срочными трудовыми договорами. В результате происходит снижение накопления человеческого капитала, что, в свою очередь, способствует уменьшению инновационной активности.

5. Чем меньше масштаб организации, тем чаще они используют срочные трудовые договора. Средние по размеру организации в меньшей степени используют срочные договора. Инновационная активность организаций никак не зависит от ее размеров и численности занятых работников.

6. Все рентабельные организации работают с использованием срочных трудовых договоров и имеют инновации. Следует предположить положительную взаимосвязь между рентабельностью организаций, наличием срочных трудовых договоров и инновационной активностью.

7. Для организаций Беларуси наиболее инновационно активными являются работники среднего возраста 40-50 лет.

Важным результатом такого анализа является факт, того, что белорусские организации пытаются внедрять инновации в рамках старых (не эффективных) технологий, которые в профессионально-квалификационном плане обслуживают работники со средним специальным образованием. Работники с высшим образованием пока не востребованы и не являются активными участниками инновационного развития. В связи с этим у белорусских организаций нет потребности в закреплении квалифицированных работников с высшим образованием рамками бессрочных трудовых договоров (или контрактов). В данных условиях более эффективно маневрировать численностью среднеквалифицированных работников с помощью срочных трудовых договоров исходя из рыночной конъюнктуры.

8. В целом результаты оценки влияния срочных трудовых договоров на инновационную активность белорусских организаций показали, что инновации есть как в организациях со срочными трудовыми договорами, так и в организациях, на которых таких договоров нет.

Для однозначного и объективного ответа на вопрос «являются ли срочные трудовые договора экономическим стимулом для внедрения инноваций в организации?» необходим ряд дополнительных исследований с намного более расширенной выборкой белорусских организаций. Вероятно, что явными причинами использования срочных трудовых договоров будет «эффект их воздействия» на инновации через сокращение дефицита финансовых (инвестиционных) средств. Сокращение дефицита будет происходить за счет экономии (или высвобождения) средств на содержание и закрепление

персонала в организации. Значимым срочный трудовой договор будет и для экономически нестабильных организаций, которые функционируют в условиях риска и неопределенности. В этом случае срочный трудовой договор будет являться гибкой подстройкой и может увеличивать вероятность инноваций.

Список литературы

1. Смирных, Л. И. Инновации на российских предприятиях: есть ли влияние срочных трудовых договоров? [Электронный ресурс]: препринт WP15/2015/04 / Л. И. Смирных; Нац. исслед. ун-т «Высшая школа экономики». – Электрон. текст. дан. (700 Кб). – М.: Изд. дом Высшей школы экономики, 2015. – (Серия WP15 «Научные труды Лаборатории исследований рынка труда»). – 31 с.
2. Маковская Н.В. Современные особенности функционирования рынка труда в Беларуси: монография / Н.В.Маковская. – Могилев: МГУ им.А.А.Кулешова, 2020. – 264с.
3. Маковская, Н.В. Оценка влияния срочных трудовых договоров на инновационное развитие в Беларуси/ Н.В.Маковская //Стратегия развития экономики Беларуси: вызовы, инструменты реализации и перспективы: материалы Международной научнопрактической конференции (20-21 сентября 2018 года, г. Минск). В 2 т. Т. 1 / Ин-т экономики НАН Беларуси. – Минск: Право и экономика, 2018. - С.77-79
4. Маковская Н.В. Срочные трудовые договоры как фактор инновационной активности белорусских организаций / Н.В.Маковская // Белорус. экон. журн. – 2018. – № 2. – С. 97–107.

Малахова Мария Андреевна

Студент

*Всероссийская академия внешней торговли Министерства экономического
развития Российской Федерации*

г. Москва, Россия

e-mail: malakhova_ma@hotmail.com

ВЛИЯНИЕ ПАНДЕМИИ НА РАЗВИТИЕ ВЕНЧУРНОГО КАПИТАЛА ГЕРМАНИИ В УСЛОВИЯХ ГЛОБАЛИЗАЦИИ

Аннотация. Происходящая в мире экономическая трансформация сопровождается снижением размеров капиталовложений и приводит к вынужденному поиску дополнительных финансовых и технологических ресурсов. Страны в жёсткой конкурентной борьбе пытаются найти свою нишу. Для многих из них актуальной целью становится привлечения прямых иностранных инвестиций их активное и эффективное использование, чтобы покрыть дефицит собственных финансовых ресурсов. Таким образом, экономическая политика всех стран сконцентрировать свое внимание на вопросах привлечения долгосрочных потоков иностранных инвестиций.

Ключевые слова: инвестиции, инвестиционное сотрудничество, венчурный капитал, стартап

DOI: 10.46865/978-5-901640-36-4-2021-291-296

Malakhova Maria Andreevna

Student

Russian Foreign Trade Academy

Moscow, Russia

e-mail: malakhova_ma@hotmail.com

THE IMPACT OF THE PANDEMIC ON THE DEVELOPMENT OF GERMAN VENTURE CAPITAL IN THE CONTEXT OF GLOBALIZATION

Abstract. The economic transformation taking place in the world is accompanied by a decrease in the size of capital investments and leads to a forced search for additional financial and technological resources. Countries in a tough competitive struggle are trying to find their niche. For many of them, the actual goal is to attract foreign direct investment, their active and effective use to cover the deficit of their own financial resources. Thus, the economic policy of all countries should focus on attracting long-term flows of foreign investment.

Keywords. Investment, investment cooperation, venture capital, startup

Инвестиционное сотрудничество одна из основополагающих движущих сил в развитии и укреплении современной мировой экономики, которая

помогает странам активно сотрудничать друг с другом. Согласно отчету международного финансового фонда [9] за 2019 год глобальный рост резко упал. В страны ЕС за 2018 год осуществлялись потоки иностранных инвестиций, исчисляемые в миллиардах, а в 2019 году был зафиксирован небольшой спад входящих инвестиций (таблица 1) [4] [7].

Таблица 1

Входящие потоки инвестиций в ЕС

Название группы стран	Наименование показателя	Единицы исчисления	Шкала	2018	2019
ЕС	ВВП, наст.цены	Доллары США	Миллиарды	18736,855	18292,198
ЕС	Инвестиции	Доля от ВВП	Проценты	21,248	21,184
ЕС	Инвестиции	Доллары США	Миллиарды	3981,20695	3875,01922

Германия вносит огромный вклад в развитие ЕС и насыщает его своими инвестиционными потоками (таблица 2) [5] [8].

Таблица 2

Прямые иностранные инвестиции Германии в страны ЕС

	2016	2017	2018
ПИИ, млн €	606 905	668 686	700 657

Германия очень активно инвестирует страны ЕС. Можно заметить, что основную долю инвестиционных потоков Германии в эти страны формируют Люксембург, Нидерланды, Франция, Испания, Австрия, Италия и Польша.

В 21 веке у развитых стран мира преобладает интенсивный путь экономического развития. Именно поэтому страны все большее внимание уделяют инновационной деятельности и технологическим достижениям. До кризиса, вызванного пандемией COVID-19, в Германии наблюдался непрерывный рост венчурного капитала. В 2019 году в немецкие стартапы было инвестировано 6,7 млрд. евро, что явилось рекордным показателем за все время [6]. Тем не менее, средний рост венчурного капитала не поспевал за остальной Европой, особенно за Францией. С 2015 года уровень инвестиций увеличился в 2,2 раза. Франция росла быстрее: в 2,7 раза за тот же период, однако с меньшей по значению базы. На тот момент Германия являлась второй экосистемой Европы по наиболее значимым показателям, таким как количество стартап-компаний, капитализация которых превышала 1 млрд. долл.

Привлекательность Германии для иностранных инвесторов - признак силы, но отрицательная сторона – это низкий процент внутреннего венчурного капитала. Иностранные инвестиции в Германию выросли с 2015 года - в 2,8 раза, что в два раза больше, чем инвестиции от отечественных инвесторов. В результате иностранные инвесторы приобрели большие доли в самых перспективных стартапах Германии. Имеет ли это значение? Если рынки

изменяться, и аппетит глобальных инвесторов снизится, доступность финансирования на поздних стадиях сделок для немецких стартапов будет затронута негативно. То есть, чтобы экосистема стартапов продолжала развиваться, нужно, чтобы и немецкие инвесторы были более вовлеченными в инвестирование внутри своей страны. Однако глобальная перспектива также может быть полезной, так как суть заключается в том, чтобы работать с правильным и полезным инвестором в нужный момент жизненного цикла компании.

В условиях глобализации увеличение венчурного капитала обусловлено в большей степени увеличением более крупных фондов (свыше 50 млн. евро). И эти более крупные фонды в основном финансируются иностранными инвесторами. Немецкие венчурные инвесторы участвуют только в 15% этих крупных фондов. Именно поэтому доля внутреннего капитала Германии уменьшилась, в то время как доля иностранного капитала увеличилась за счет привлечения иностранных инвестиций. В 2015 году 39% инвестиций Германии поступило от внутренних субъектов. В 2019 году эта тенденция снизилась до 25%. Такую же тенденцию можно отследить в Великобритании и в других странах Европы.

Опрос экспертов по финансовому рынку Zew [10] за 2020 год показал, что экономические перспективы крупнейшей экономики Европы выросли на 12,2 пункта до рекордных 71,5 пунктов после погружения в июле 2020 года. Это был самый высокий уровень оптимизма, о котором сообщалось ещё с января 2004 года. Улучшение перспектив инвесторов последовало за признаками того, что страна восстанавливается после введенной правительством Германии блокады коронавируса, более быстрыми темпами, чем другие государства-члены еврозоны. Инвесторы, опрошенные Zew, были особенно оптимистичны в отношении перспектив фармацевтического и информационно-технологического секторов Германии.

Германия является привлекательным местом для инвестиций и одной из самых открытых экономик в мире. Однако функционирующая рыночная экономика требует внимательности. В последние годы федеральное правительство неоднократно расширяло свои права на вмешательство в иностранные инвестиции, так как многие компании в Германии были куплены иностранными инвесторами. Приобретение из Китая, в частности, привлекает внимание общественности снова и снова. В Германии приобретение немецкого производителя роботов KUKA, вхождение Китая в Daimler и участие в немецком сетевом операторе 50Hertz привели к спорным дискуссиям [1]. Однако Китай не только все больше и больше инвестирует в Германию, но и расширяет свои акции по всему миру. За последние десять лет (2009-2019) акции китайских прямых инвестиций за рубежом увеличились примерно в десять раз (UNCTAD).

Сторонники более строгого государственного инвестиционного контроля предостерегают от угрозы безопасности общественному порядку, когда иностранные инвесторы инвестируют, например, в оборонные компании или в

критически важную инфраструктуру, такую как электрические сети или фармацевтические компании. Кроме того, они видят под угрозу конкурентоспособность бизнес-сферы, если иностранные инвесторы приобретают «технологии будущего». Кроме того, путем укрепления собственных прав на интервенцию, другие государства, особенно Китай, должны быть убеждены открыть свои рынки (взаимность).

В ответ на дебаты федеральное правительство расширило свои возможности по контролю и запрещению иностранных инвестиций в 2017, 2018 и 2020 годах [2]. Для поглощений компаний в критически важных инфраструктурах было введено обязательство по отчетности. Перечень отраслей экономики, в которых поглощения подлежат утверждению, также расширен, включив в него различные «ключевые технологии». Совсем недавно, весной 2020 года, в ответ на пандемию COVID19, туда были включены компании промышленного здравоохранения (iGW). Например, производители вакцин и антибиотиков, производители медицинских средств защиты и производители медицинских изделий для лечения высококонтагиозных заболеваний включены в перечень критически важных компаний. С тех пор о приобретении этих компаний необходимо сообщать в Федеральное министерство экономики. Также был снижен порог участия, выше которого могут быть запрещены инвестиции из третьих стран, с 25% до 10% для критически важных инфраструктур.

Во избежание угроз безопасности Федеральное министерство экономики и энергетики (BMWi) может рассмотреть приобретение отечественных компаний иностранными покупателями в отдельных случаях. Основой для этого являются Закон о внешней торговле (AWG) и Указ о внешней торговле (AWV). В 2020 году было рассмотрено 160 приобретений отечественных компаний иностранными инвесторами. Поскольку соответствующие риски безопасности выявлены, они могут быть устранены почти во всех случаях с помощью договорных соглашений.

Семнадцатый Указ о внесении изменений во внешнеторговый указ был принят Федеральным кабинетом министров 27 апреля 2021 года [3]. Он будет объявлен в ближайшее время и вступит в силу через день после его объявления.

Положение о внесении поправок завершает пересмотр национального закона об инвестиционном аудите, начатый в прошлом году. С поправкой национальный обзор инвестиций теперь полностью вписывается в новую правовую базу ЕС. В будущем федеральному правительству придется запретить прямые иностранные инвестиции только в исключительных случаях. Однако практика аудита показывает, что индивидуальные инвестиции могут серьезно повлиять на интересы безопасности Германии. Окончательный пакет мер представляет собой сбалансированный компромисс между предметами первой необходимости политики безопасности и предпринимательскими интересами. Ключевым элементом поправки являются новые обязательства по отчетности для инвестиций в секторы высоких и будущих технологий. К ним относятся,

например, искусственный интеллект, полупроводники, квантовые технологии, аэрокосмические и ядерные технологии.

Таким образом, успехи германской экономики в условиях глобализации являются результатом умения конкурировать, развиваться благодаря передовым технологиям, которые долгие годы разрабатывались во многих сферах. Хотелось бы заметить, что во время пандемии COVID19 Европейский союз (ЕС) показал свои возможности и способность к совместным действиям стран-членов организации. Мы увидели, что из-за столь резкого и мощного удара пандемии, страны изначально имели порыв уйти в национальные экономики. Однако это был лишь защитный рефлекс. Скоро все государства осознали, что, чтобы найти выход из данного кризиса, нужно действовать совместно. Это способствовало интеграции стран, поддержке в оказании медицинской помощи, обмену научными достижениями в области медицины и поддержанию взаимосвязей по транспортировке товаров. Так ЕС продемонстрировал общность стран-участниц. Исходя из этого, можно сделать вывод, что в ближайшее время Германия будет и дальше тесно работать с ЕС над восстановлением своей экономики и развитием венчурного капитала в условиях глобализации.

Список литературы

1. Artikel «Zunehmende staatliche Investitionskontrollen – in Deutschland und weltweit». Режим доступа: <https://bdi.eu/artikel/news/investitionskontrollen-in-deutschland-und-europa/>
2. Bundesministerium für Wirtschaft und Energie. Artikel «Außenwirtschaftsrecht. Investitionsprüfung». Режим доступа: <https://www.bmwi.de/Redaktion/DE/Artikel/Aussenwirtschaft/investitionspruefung.html>
3. Bundesministerium für Wirtschaft und Energie. «29.10.2020 – Gesetzgebungsverfahren – Außenwirtschaftsrecht. Änderungen im Investitionsprüfungsrecht. Rechtsetzungsverfahren 2020/2021» Режим доступа: <https://www.bmwi.de/Redaktion/DE/Artikel/Service/Gesetzesvorhaben/aenderungen-im-investitionspruefungsrecht.html>
4. Eurostatistics data for short-term economic analysis 01/2020. Режим доступа: <https://ec.europa.eu/eurostat/documents/3217494/10402574/KS-BJ-20-001-EN-N.pdf/7b8b3112-7be6-d73e-3274-e3091f438ea2?t=1580483055000>
5. Germany: Investing abroad. Режим доступа: <https://economic-research.bnpparibas.com/Views/DisplayPublication.aspx?type=document&IdPdf=30167>
6. «Shortage of later stage venture capital in Germany: more acute due to Corona crisis», march 2020. Режим доступа: <https://dealroom.co/uploaded/2020/06/Berlin-Capital-FINAL.pdf>

7. The World in Europe, global FDI flows towards Europe. Intra-European FDI. Applied Research. Main Report. March 2018. Режим доступа: <https://www.copenhageneconomics.com/dyn/resources/Publication/publicationPDF/0/440/1525770844/espon-fdi-08-main-report-intra-european-fdi.pdf>
8. World Bank, Foreign direct investment, net inflows (% of GDP) – Germany. Режим доступа: <https://data.worldbank.org/indicator/BX.KLT.DINV.WD.GD.ZS?end=2019&locations=DE&start=2015>
9. World Economic Outlook, October 2019. Global Manufacturing Downturn, Rising Trade Barriers. Режим доступа: <https://www.imf.org/en/Publications/WEO/Issues/2019/10/01/world-economic-outlook-october-2019>
10. Zew Finanzmarktreport 2020 «Einschätzungen und Erwartungen zu internationalen Finanzmarktdaten». Режим доступа: <http://ftp.zew.de/pub/zew-docs/frep/122020.pdf?v=1605263168>

Мосакова Елизавета Александровна

кандидат экономических наук

доцент

МГУ им. М.В. Ломоносова,

г. Москва, Россия

e-mail: lizavetam@mail.ru

СОВРЕМЕННЫЕ ТЕНДЕНЦИИ РАЗВИТИЯ МИРОВОГО КРИПТОРЫНКА

Аннотация. Данная работа посвящена вопросу развития мирового крипторынка на современном этапе. В частности, в качестве одного из наиболее перспективных направлений его развития выделяется разработка революционно нового вида криптовалют – ЦВЦБ. В статье особое внимание также уделяется проблемам развития крипторынка в XXI веке, а именно – национальное законодательство и само по себе общество пока ещё не успевают за слишком стремительным развитием информационных технологий.

Ключевые слова: криптовалюта, крипторынок, криптоиндустрия, новая форма денег, национальная валюта.

DOI: 10.46865/978-5-901640-36-4-2021-297-300

Mosakova Elizaveta Alexandrovna

PhD (Economics)

Associate Professor

Lomonosov Moscow State University

Moscow, Russia

e-mail: lizavetam@mail.ru

CONTEMPORARY TRENDS OF DEVELOPMENT OF THE GLOBAL CRYPTO MARKET

Abstract. This work is devoted to the development of the world cryptocurrency market at the present stage. In particular, the development of a new type of cryptocurrency – CBCC – stands out as one of the most promising areas of its development. The article also pays special attention to the problems of the development of the crypto market in the XXI century, namely, the national legislation and society itself do not yet keep pace with the too rapid development of information technologies.

Keywords. Cryptocurrency, the stock market, cryptoindustry, a new form of money, the national currency.

На протяжении последнего десятилетия наблюдаются значительные изменения в экономической сфере. В сфере же денежного обращения

нововведения имеют более инновационный характер – появились криптовалюты [4,5]. Так, по официальным оценкам на современном крипторынке представлено уже около двух тысяч различных криптовалют, неофициально – около шести тысяч. Наиболее популярными криптовалютами сегодня являются – биткойн, эфириум, риппл, монеро и лайткоин [8].

Особо стоит выделить центральные валюты центральных банков – ЦВЦБ, – которые сейчас активно разрабатываются ЦБ различных стран и по своей сути станут аналогом криптовалют (эмитентом будет выступать центральный банк). По набору потенциальных характеристик данный вид ЦВЦБ мог бы стать реальной альтернативой уже существующим инструментам розничных платежей путем замены наличных денег в обращении [3,7].

Впервые вопрос о перспективах введения ЦВЦБ на международном уровне поднял ещё в 2014 году Банк Англии, однако, только последние год-два начались первые разработки в данном направлении. И сегодня в мире насчитывается около 20 таких проектов, в их числе и проекты мировых экономических лидеров – США и Китая. В случае реализации таких проектов в сфере денежного обращения будет наблюдаться криптореволюция.

Важно отметить, что ЦВЦБ не следует отождествлять с государственными криптовалютами, которые вынуждены выпускать государства тех стран, которые находятся в тяжелейшем экономическом положении – например, правительство Венесуэлы было вынуждено выпустить «Петро». В случае с ЦВЦБ основной причиной выпуска является возможность поддержания устойчивости платежной системы в условиях стремительного развития криптовалютного рынка.

В целом, существование значительного числа криптовалют обусловлено тем, что все они предназначены для разных целей и занимают определенные ниши на рынке криптовалют. Соответственно, обязательным условием появления любой новой криптовалюты является ее уникальность – она должна выполнять особую функцию, отличную от уже существующих на рынке. Так, например, задача Риппл состоит в том, чтобы заменить межбанковскую платежную систему SWIFT.

Капитализация рынка криптовалют чуть более, чем за одно десятилетие, достигла 1,7 триллионов долларов США [6]. По оценкам экспертов, темпы развития крипторынка будут только увеличиваться с расширением сфер применения криптовалют, с ростом скорости обработки криптовалютных транзакций, решением технологических вопросов [5].

Однако, национальное законодательство и само по себе общество пока ещё не успевают за слишком стремительным развитием информационных технологий, что является сдерживающим фактором развития крипторынка. Так, например, для решения вопросов функционирования крипторынка и криптоотрасли, минимизации рисков, связанных с криптовалютами, а также в силу ограниченности возможностей внутригосударственного регулирования, Германия считает необходимым разработку на наднациональном уровне криптовалютного законодательства и в рамках этого в апреле 2018 году

выступила инициатором включения в повестку заседания стран G20 вопросов, связанных с понятием криптовалюты и её законодательного регулирования.

Более того, немецкие власти в отсутствие наднационального законодательства в области регулирования криптовалют и крипторынка особое внимание уделяют киберпреступлениям с криптовалютами [2]. В частности, в качестве наиболее значимой угрозы выделяются преступления, совершенные посредством криптовалют и новых технологий, объясняя это тем, что для их осуществления требуются специальные навыки.

О динамичном развитии крипторынка свидетельствует и формирование новой отрасли экономики – криптоиндустрии, которая состоит из четырех основных элементов: система обмена и криптобиржи; криптокошельки; платежи с помощью криптовалют; майнинг.

Отметим, что в ряде стран майнинг стал настолько значительным, что даже существуют предложения (проекты) по созданию специальных помещений – майнинговых отелей, в которых могли бы работать майнеры (не мешать соседям, и иметь при себе всю необходимую аппаратуру) [1].

Интересным представляется существование в мире легендарного «таинственного майнера», который входил в сеть с суперкомпьютера и из-за которого скорость соединения в сети увеличилась до 900Ghash в секунду. Примером его действий была самая крупная транзакция за всю историю биткоина на торгах биржи Зимбабве в 2011 году: 4BTC стоили 100 триллионов зимбабвийских долларов. Также в несколько раз увеличился приток участников, с которыми не справлялась сеть. Однако, ряд исследователей отрицает факт существования такого «таинственного майнера», объясняя значительную скорость Интернет-соединения техническими аспектами функционирования сети.

Важной особенностью современного развития криптоиндустрии является тот факт, что если ранее в каждом сегменте функционирования узкопрофильные компании, например, предоставляющие только услуги майнинга или криптокошелька, то сегодня происходит формирование многопрофильных компаний, которые предоставляют услуги сразу в нескольких секторах криптоиндустрии.

В целом, сегодня наблюдается стремительное развитие криптовалют и крипторынка. В свою очередь это приводит к снижению эффективности современной мировой денежной системы, что становится новым вызовом для национальных правительств всех стран мира. В этом контексте сегодня уже поднимаются вопросы о необходимости создания в скором будущем кардинально новой мировой финансовой структуры, которая бы отвечала новейшим экономическим вызовам.

Список литературы

1. Any rule on Bitcoin must be global, Germany's central bank says // Новостная лента Рейтер. – [Электронный ресурс] – URL: <https://www.reuters.com/article/us-bitcoin-regulations-germany/any-rule->

- on-bitcoin-must-be-global-germanys-central-bank-aysidUSKBN1F420E?il=0. Дата обращения: 28.05.2021.
2. Wegberg R., Oerlemans J.-J., Deventer O. Bitcoin Money Laundering: Mixed Results?: An Explorative Study on Money Laundering of Cybercrime Proceeds Using Bitcoin // Journal of Financial Crime. 2018. № 25. Iss. 2. P. 420.
 3. Лебедева Н.Ю., Назаренко Г.В. Цифровая валюта Центрального банка: перспективы и риски эмиссии // Проблемы экономики. Государственное и муниципальное управление. 2020, №2. 147-153.
 4. Мосакова Е.А. Современные тенденции развития рынка криптовалют // Век глобализации. 2020, №3(35). С. 90–98.
 5. Мосакова Е. А. Криптовалюта как новейшая форма денег в XXI веке // MOLDOSCOPIE (Probleme de analiză politică). 2020, № 2 (89). С. 127–133.
 6. Основные виды криптовалют – суммарная капитализация и цена, 28.05.2021 // Официальная платформа криптовалют cryptocurrency market capitalization. – [Электронный ресурс] – URL: <https://coinmarketcap.com/charts/>. Дата обращения: 28.05.2021.
 7. Синельникова-Мурылева Е. В. Цифровые валюты центральных банков: потенциальные риски и выгоды // Вопросы экономики. 2020, №4. С.147-159.
 8. Шмырева А.И., Баранов П.П., Самохвалов С.И. К оценке криптовалют // Управление финансами. 2019, №7 (Т.5). С. 51-56.

Муза Дмитрий Евгеньевич
доктор философских наук, профессор
Донецкий национальный университет
г. Донецк, Украина
e-mail: dmuza@mail.ru

ГЛОБАЛЬНЫЙ КРИЗИС – ПУТЬ В ПОСТИСТОРИЮ?

Аннотация. В статье предпринята попытка анализа мирополитического процесса под углом зрения фактора глобального кризиса. Показано, что последний – суть плод неверных идеолого-аксиологических установок интеллектуалов и политиков Запада. Напротив, русское научное самосознание конституирует позитивные сценарии развития человечества.

Ключевые слова: глобальный кризис, западная цивилизация, «ложные» императивы, русская цивилизация и её доминанты для жизни человечества.

DOI: 10.46865/978-5-901640-36-4-2021-301-304

Muza Dmitry Evgenievich
Doctor of Philosophy
Professor
Donetsk National University
Donetsk, Ukraine
e-mail: dmuza@mail.ru

THE GLOBAL CRISIS-THE WAY TO POSTHISTORY?

Abstract. The article attempts to analyze the world political process from the point of view of the factor of the global crisis. It is shown that the latter is the basis of incorrect ideological and axiological attitudes of the West intellectuals and politicians. On the contrary, the Russian scientific self-consciousness constitutes positive scenarios for the development of humankind.

Keywords. global crisis, Western civilization, “false” imperatives, Russian civilization and its dominants for the life of humankind.

Тема мирового кризиса в последние годы приобрела особенно острое звучание. Все чаще она разворачивается как системно-динамическая доминанта развития, а не как фоновая величина. Иначе говоря, из простого фактора или группы факторов категория «кризиса» превратилась в имманентную величину исторического бытия человечества.

И здесь речь не о метафизических изысках Р. Генона, в своё время силившегося показать абсолютную «профанность» современной западной цивилизации, проявляющуюся в специфическом понимании и культивировании науки, в индивидуализме и «социальном хаосе» [1, С.45-80]. А об объективных

научных и философских подходах, такой масштабный кризис высвечивающих со всей неприглядной полнотой.

Согласно нашей гипотезе нынешний глобальный кризис, индуцированный западной цивилизацией, является путем в постисторию. Последняя понимается не идеологически, не в Гегелевско-Марксово-Фукуямовском смысле, а как абсолютная дезорганизация всей эко-антропо-социальной системы вследствие реализации ложных ценностных доминант.

Конечно, здесь необходимо вспомнить о фундаментальном заделе группы известных российских ученых (акад. Львова Д.С., акад. Матросова В.М., акад. Моисеева Н.Н., акад. Осипова Г.В., акад. Урсула А.Д., акад. Раушенбаха Б.В. и др.), продемонстрировавших аргументы в пользу неизбежного нанесения Планете, а вместе с нею и России, – семи мощных ударов. Речь вообще здесь шла об «*«экологическом» и «ядерном» самоубийствах»*, о кризисе глобального капитализма, о «*нравственном кризисе»* (!), о пандемическом воздействии, о «*кризисе семьи»*, об идеологическом обнищании общества» (!) [2, С.4 - 9]. – (выделено мной, М.Д.).

Задумаемся, на календаре – начало 90-х.

Здесь никак не минуя «откровений» Римского клуба об «The Limits to Growth» (1972, 1982, 2002, 2012), а также весьма нашумевшего юбилейного доклада «Come on!» (2018), по-прежнему слабокритично педалирующих интересы Запада с позиции ТНК, хотелось бы обратить внимание на следующее.

Несколько лет спустя на подобную тему высказался американский исследователь Дж. Даймонд в своей работе «Кризис» (2019), акцентировав наше внимание на целом ряде ключевых проблем современности. Быть может, не без влияния «Римского клуба» и его юбилейного весьма резонансного доклада «Come on!».

По большому счету Дж. Даймонд дает понять, что судьба стран и народов, конкретизируемых, как правило, посредством самое политического бытия, может сегодня быть распознано посредством трех уровней:

- 1) роста популяции (едва ли контролируемого!);
- 2) среднегодушевого потребления ресурсов;
- 3) прогрессирующего производства отходов [3, С.445].

Однако, при этом, констатирует американский ученый, «общее воздействие» на планету стремительно растет. Об этом говорят глобальные мониторинговые группы по всему миру, включая Россию.

Но пафос его текста всё же содержится в другом. А именно: само воздействие на планетарные процессы имеет как физическое, так и метафизическое измерения.

Обратимся к первоисточнику: все три обозначенных параметра – растут, и никто (включая США, как пресловутого лидера истории) их по сути не контролирует. Этот вывод американского специалиста основывается на том постулате, согласно которому «Земля способна прокормить 9,5 миллиардов человек», в то время как «безумный оптимизм» глобалистов из Америки (и не

только), педалирует «механизм» окормления 80 миллиардов землян [3, С.471]. Практически – за счет продовольственных, инвестиционных и иных инструментов, как правило, подконтрольных все тем же ТНК.

Причем, именно США, за счет массы международных организаций (включая ООН), якобы способны осуществить неосуществимое (!).

Но Дж. Даймонд, как честный исследователь, ставит вопрос радикально: «Это обращение – откровенный и жестокий обман» [там же, с. 472].

В качестве доказательства он приводит следующий парадокс: «Мы, американцы, часто рассуждаем о росте потребления в Китае и других развивающихся странах как о «проблеме» и не хотим, чтобы эта «проблема» исчезла. Едва ли можно закрывать далее глаза на то, что Китай, Индия, Бразилия, Индонезия и целый ряд других стран, «способны мириться» с несоответствием с расходящимися величинами уровней потребления и уровня жизни [там же].

Подтверждением высказанных положений для Дж. Даймонда служат такие футурологические аргументы: национальные показатели планируется поднять в 32 (!) раза, что соответствует показателю потребления в 11 миллиардов человек. При этом в долгосрочной перспективе (80 млрд. человек) едва ли можно обеспечить ресурсами всех желающих [там же].

На этом фоне вообще выглядит гротескно новый текст прежнего главы Stratfor Дж. Фридмана. А именно: Америка – сегодня мотор мирового развития, в силу того, что форма государственного устройства, народ и территория обеспечивают самое «маневренность». По его мнению, «стремление к счастью» как неотчуждаемом праве зиждется мощь США [4, С.32]. Именно благодаря этому они доминируют в техносфере и области потребления.

При этом американский аналитик отдает себе отчет в том, сегодня нельзя полагаться только на силу оружия (США, утверждает Фридман, присутствуют в 150 странах мира), или IT индустрии. «Сверхдержаве» сегодня не хватает «зрелого управления», ведь она по-прежнему нацелена на мировые ресурсы, рынки и инвестиции [там же, 340].

Но ключевой здесь всё же представляется проблема ценностей, на которую в своё время пристальное внимание обратил британско-американский психолог и антрополог Г. Бейтсон. В целом ряде своих работ он настаивал: 1) цивилизации живут и развиваются на идеях (ценностях) самых разных степеней общности. К примеру, на «Золотом правиле», «Талионе», «Справедливости», «Здравом смысле изобилия», «выживании сильнейшего» и т.д.; 2) идеи, которыми «заражена» западная цивилизация он конкретизировал так:

- a) мы против окружающей среды;
- b) мы против других людей;
- c) значащая единица – индивидуум (индивидуальная компания, индивидуальная нация);
- d) мы можем в одностороннем порядке контролировать окружающую среду и должны стремиться к такому контролю;
- e) границы среды обитания могут бесконечно расширяться;

f) *здоровый смысл заключается в экономическом детерминизме;*

g) *технология даст нам всё* [5, с. 458].

Ложность этих идей как раз и была предметом анализа и оценки Г. Бейтсона. Примечательно, что российские авторы упомянутого труда «Глобальный кризис западной цивилизации и Россия» стояли на сходных позициях.

В частности, академик Н.Н. Моисеев посвятил размышлениям на тему бытия человечества в масштабных кризисных условиях целый ряд произведений. Для него мышление и действия современных людей, народов, государств и цивилизаций обязано быть ориентировано на *«экологический» и «нравственный» императивы*. Если первый требует согласования деятельности с возможностями биосферы, наложения жестких самоограничений, то второй ориентирует на изменение идентичности человека в плане осознанного стремления взять на себя ответственность за судьбы человечества [6, С.49 – 51].

По большому счету понимание и усвоение этих двух императивов по-прежнему является актуальной сверхзадачей для представителей научных и политических кругов, равно как и для обычных людей. Собственно, об этом заботился русский ученый, полагая новую морально-ценностную меру для исторической экзистенции цивилизации.

Список литературы

1. Генон Р. Кризис современного мира. М.: Арктогея, 1991. 160 с.
2. Глобальный кризис западной цивилизации и Россия / Отв. ред. Г.В. Осипов. 2-е изд., доп. М.: Книжный дом «Либроком», 2008. 528 с.
3. Даймонд Дж. Кризис. М. : АСТ, 2020. 544 с.
4. Фридман Дж. Американская империя. Прогноз 2020 – 2030 гг. СПб: Питер, 2021. 352 с. : ил.
5. Бейтсон Г. Экология разума. Избранные статьи по антропологии, психиатрии и эпистемологии. М.: Смысл, 2000. 476 с.
6. Моисеев Н.Н. Быть или не быть... человечеству? М.: б. и., 1999. 288 с.

Муратшина Ксения Геннадьевна

кандидат исторических наук

доцент

Уральский федеральный университет

г. Екатеринбург, Россия

e-mail: ksenia.muratshina@urfu.ru

**ЛИДЕР И ГОЛОС «ГЛОБАЛЬНОГО ЮГА»: РЕАЛИЗАЦИЯ
ФУНДАМЕНТАЛЬНЫХ ПРИНЦИПОВ ОСНОВНОГО ЗАКОНА ИНДИИ
В ЕЕ МНОГОСТОРОННЕЙ ДИПЛОМАТИИ**

*Исследование выполнено за счет гранта Российского научного фонда,
проект № 18-18-00236*

Аннотация. В статье анализируется, какие механизмы многосторонней дипломатии современная Индия применяет для развития своей политики в отношении государств «Глобального Юга» и как в этом процессе проявляются принципы, зафиксированные в ее основном законе – индийской Конституции, которой в 2020 г. исполнилось 70 лет. На сегодняшний день Индия во многом является последовательно отстаивающим интересы «Юга» членом сообщества глобальных и региональных держав и предпринимает конкретные шаги для решения глобальных проблем современности, с которыми сталкиваются страны «Юга».

Ключевые слова: Индия, «Глобальный Юг», внешняя политика, внутренняя политика, многосторонняя дипломатия.

DOI: 10.46865/978-5-901640-36-4-2021-305-315

Muratshina Ksenia Gennadievna

Candidate of Historical Sciences

Associate Professor

Ural Federal University

Yekaterinburg, Russia

e-mail: ksenia.muratshina@urfu.ru

**THE LEADER AND VOICE OF THE GLOBAL SOUTH:
IMPLEMENTATION OF THE FUNDAMENTAL PRINCIPLES OF THE
BASIC LAW OF INDIA IN ITS MULTILATERAL DIPLOMACY**

*The research was carried out within the grant from the Russian Science
Foundation, project No. 18-18-00236*

Abstract. The article analyzes what mechanisms of multilateral diplomacy modern India uses to develop its policy towards the states of the “Global South” and

how the principles enshrined in its basic law – the Indian Constitution, which turned 70 years in 2020, are manifested in this process. Today, in many respects, India is a member of the community of global and regional powers that consistently defends the interests of the “South” and takes concrete steps to solve the global problems of our time that the countries of the “South” face.

Keywords: India, “Global South”, foreign policy, domestic policy, multilateral diplomacy.

Современная Индия – мощная держава с притязаниями на глобальный статус, активный участник международной жизни и многосторонней дипломатии. Страна стабильно придерживается принципа неприсоединения к военным блокам и одинаково активно развивает отношения со всеми «центрами силы» сегодняшнего мира, взаимодействуя и с Россией, и с Европейским союзом, и с США, и с Китаем, и с Японией, и с ведущими странами Африки, Латинской Америки и арабского мира. В 2020 г. исполнилось 70 лет индийской Конституции. В данной работе будет проанализировано, как главные принципы и ценности, исповедуемые Республикой Индия как государством и отраженные в ее Конституции, реализуются на современном этапе в выборе страной инструментов и путей развития сотрудничества на таком направлении внешней политики, как многосторонняя дипломатия в отношении стран «Глобального Юга».

Согласно ст. 51 Конституции Республики Индия [1], индийское «государство стремится а) содействовать международному миру и безопасности; б) поддерживать справедливые и основанные на уважении отношения между государствами; в) поощрять уважение к международному праву и договорным обязательствам в отношениях между организованными народами и д) способствовать урегулированию международных споров путем арбитража». В остальном, несмотря на свои более чем значительные размеры, основной закон Индии не содержит множества детально расписанных норм внешней политики. Напротив, документ производит впечатление закона государства, максимально сосредоточенного на своих внутренних делах. Однако внешняя политика всегда взаимосвязана с внутренней. По большому счету, в ней должны работать те же принципы и ценности, которые государство выделяет для себя как основные внутри своих границ, особенно если речь идет о такой многонациональной стране, как Индия.

В Конституции можно выделить следующие основные принципы и ценности внутренней политики, которые, в силу своей фундаментальности, должны распространяться и на отношения страны с внешними партнерами: суверенитет, «социальная, экономическая и политическая справедливость», «свобода мысли, выражения мнений, убеждений, вероисповедания», «равенство положения и возможностей», «братство, обеспечивающее достоинство личности и единство нации» (преамбула); запрет любых видов дискриминации (ст. 15); беспристрастность государственных служащих (ст. 18); право на бесплатное обязательное образование (ст. 21А); охрана интересов

национальных и религиозных меньшинств (ст. 29); долг государства «обеспечить социальный порядок, способствующий благосостоянию народа» (ст. 38); «равное для всех правосудие» (ст. 39А); «обязанность государства поднять уровень питания и уровень жизни и улучшить состояние народного здоровья» (ст. 47); защита государством окружающей среды (ст. 48А).

Очевидно, что Конституция носит, во-первых, антиколониальный, а во-вторых, ярко выражено патерналистский характер. В ней очень многое посвящено обязанностям государства в отношении своих граждан, его принципиальным сферам ответственности. Представляет интерес проследить, как такие принципы работают во внешней политике на том направлении, где Индия тоже выступает пусть неформальным, но лидером, несущим определенную ответственность, – во взаимоотношениях ее с теми государствами, которые в разные эпохи объединяли под наименованием то «Третьего мира», то «развивающегося мира», а в настоящее время для их определения наиболее часто используется если не полностью политически корректный, то хотя бы более нейтральный термин «Глобальный Юг».

Взаимодействие с государствами «Глобального Юга» в том смысле, в котором его понимает современная философия международных отношений [2–8], является одним из важнейших направлений индийской внешней политики. Если посмотреть на актуальную повестку дня индийского Министерства иностранных дел (которая остается крайне насыщенной даже в условиях пандемии), то мы увидим заметное количественное преобладание контактов с «Югом» над всеми остальными. Анализ электронного архива пресс-релизов МИД Индии [9] показывает, что в 2019 г. более 54 % релизов были посвящены встречам, переговорам, обменов посланиями, визитам, актам отправки гуманитарной помощи или назначениям послов в страны «Глобального Юга», многосторонним консультациям, а 4,5 % релизов – специальным, чрезвычайным заявлениям по региональным проблемам «Юга». В 2020 г. 45 % релизов были посвящены таким контактам (оффлайн или онлайн / телефонным), 3 % – чрезвычайным заявлениям. Для полноты картины в подсчетах не рассматривались контакты с Пакистаном и Китаем, а лишь мирное сотрудничество с другими странами.

Для того, чтобы сравнить и обобщить все эти контакты, линии сотрудничества, требуется не одно исследование. Данная же работа фокусируется на многосторонней дипломатии Индии в отношении «Юга». Попытаемся выделить основные тенденции такого взаимодействия, его особенности и их связь с упомянутыми выше фундаментальными для Индии политическими принципами.

Контакты Индии с объединениями «Юга» на современном этапе более чем разнообразны: в 2019 г., основываясь на материалах приведенных выше пресс-релизов МИДа, можно отметить, что это были встречи в формате «Индия–Африка», «Индия–Центральная Азия», контакты с Африканским Союзом, Организацией исламского сотрудничества, Ассоциацией государств Юго-Восточной Азии (АСЕАН), участие в работе группы БРИКС (Бразилия,

Россия, Индия, Китай, Южно-Африканская Республика), Шанхайской организации сотрудничества (ШОС), группы IBSA (Индия, Бразилия, Южно-Африканская Республика), министерском совещании Диалога по сотрудничеству в Азии, Диалоге государств Индийского океана, Движении неприсоединения, Инициативе Бенгальского залива для многосекторного технического и экономического сотрудничества (БИМСТЭК), Совещании по взаимодействию и мерам доверия в Азии (СВМДА), переговорном объединении «Меконг–Ганг» (Индия, Вьетнам, Лаос, Камбоджа, Таиланд и Мьянма), встречи с представителями Экономического сообщества стран Западной Африки (ЭКОВАС), Форума Тихоокеанских островов.

В пандемийном 2020-м прошли оффлайн- и онлайн-переговоры Индии с ее партнерами в форматах «Индия–Африка», «Индия–АСЕАН», ББИН (Бутан, Бангладеш, Индия, Непал), «Меконг–Ганг», участие во встречах БРИКС, ШОС, IBSA, Движения неприсоединения, Восточноазиатском саммите, Ассоциации регионального сотрудничества Южной Азии (СААРК), Диалоге государств Индийского океана, СВМДА.

Пожалуй, главной особенностью можно назвать тот факт, что ни в одной из этих структур Индия не является формальным лидером. Нужно отметить, что избегание явного лидерства – некая давняя «традиция», восходящая еще к развитию обладающего, наверное, самой длительной и богатой историей среди всех этих объединений – Движения неприсоединения. Даже в нем лидерство Индии традиционно характеризуется как «неформальное» [10, С.203]. Еще Дж. Неру отмечал, что «Индия играет важную роль в Азии... не из-за своих амбиций, а из-за силы обстоятельств, географии, истории и многих других вещей... Индия становится местом встречи разных тенденций и сил и местом встречи того, что можно назвать Востоком и Западом» [11, Р.1913]. И сегодня даже в инициированных ею самой многосторонних форматах не возникает ни открытого ее доминирования, ни блокирования стран против нее. Больше того, даже в общении с партнерами гораздо слабее ее по статусу в международных делах, по уровню экономического развития индийская сторона не позволяет себе каких-либо унижительных действий или поучений свысока.

Далее, необходимо рассмотреть примеры того, что дает многостороннее сотрудничество Индии с «Глобальным Югом» участвующим международным субъектам. Возьмем для этого хотя бы несколько примеров и разберем их последовательно: из политической сферы – председательство Индии в БРИКС 2012 г., из экономической – партнерство «Индия–Африка» (в 2020 г. отмечалось его 15-летие), из решения глобальных проблем – инициативы Индии в СААРК и Диалоге государств Индийского океана против пандемии, из сферы миротворчества – участие индийской стороны в афганском урегулировании, из привлечения неправительственных организаций – совместная инициатива с VMVSS (Bhagwan Mahaveer Viklang Sahayata Samiti).

В период своего председательства в БРИКС в 2012 г. Индия очень основательно подошла к подготовке саммита и многосторонней декларации по его итогам. В документе есть и задачи, которые группа готова на себя взять, и

четкие позиции по конкретным вопросам: борьбе с изменением климата, мировой финансовой системе, реформе МВФ, «усилению голоса и представленности стран с формирующейся рыночной экономикой и развивающихся стран», роли «развивающегося мира» во Всемирном банке. Впервые появляется и конкретика по международным конфликтам: израильско-палестинскому, сирийскому, ситуации вокруг Ирана, борьбе с наркотрафиком из Афганистана [12]. Можно отметить, что Индия в БРИКС ориентировалась на представление группы голосом «развивающегося мира», готовым прямо, без обтекаемых общих фраз заявлять свои позиции по действительно волнующим его вопросам, и вместе с тем платформой для сотрудничества, обеспечивающей возможность глубоких и всеобъемлющих связей между странами-участницами.

Продолжим рассматривать примеры многостороннего взаимодействия и обратимся к партнерству «Индия–Африка». Как отмечается в материалах индийского МИДа по 15-летию партнерства, в 37 африканских странах Индией реализовано 194 проекта в таких важных отраслях, как развитие инфраструктуры, коммуникаций, энергетика, водоснабжение, ирригация, строительство железных дорог, шоссе, сельскохозяйственных предприятий. Тысячи африканских офицеров получили образование в индийских военных вузах. Медицинские работники 16 африканских стран получили возможность онлайн-консультаций с индийскими госпиталями и университетами [13], 25 стран – прямую медицинскую помощь [14].

Инвестиции в экономику африканских стран, с их сложным положением, – всегда рискованное дело, как и их кредитование. Тем не менее, индийская сторона включилась в эту деятельность, и, помимо экономического интереса, в котором, безусловно, ей нельзя отказать (поскольку перечисленные виды проектов за рубежом обязательно будут требовать привлечения специалистов, оборудования, покупки технологий, инженерных услуг и т. д.), наличие социально-ориентированного аспекта здесь тоже нельзя отрицать. Даже если попробовать оценить всё с точки зрения геополитики и соперничества с Китаем, все равно, если результатом этого соперничества станет повышение Индией уровня медицины хотя бы в части африканских стран, строительство сахарных заводов вместо вывоза сырья в Китай или решение проблем водоснабжения хотя бы в нескольких государствах, – это будет главный результат соперничества, то есть его «побочный» социально-экономический эффект для объекта этого соперничества. Такое соперничество, можно сказать, даже необходимо и полезно. Кроме того, ни один лидер африканской страны, ни один африканский эксперт не жаловался на весь мир на какой-либо расизм и иные нарушения прав человека со стороны Индии, на какие-либо нарушения трудового законодательства индийскими инвесторами в Африке, постройку никому не нужных колоссальных сооружений ради «освоения» средств и контроль построенной инфраструктуры. Такие жалобы от африканских представителей есть на Китай и китайские компании, тогда как сотрудничество с Индией может означать для ее африканских партнеров реальную взаимовыгодную альтернативу.

Перейдем к примеру работы Индии, с «Глобальным Югом» в региональной интеграции. В Ассоциации регионального сотрудничества Южной Азии – СААРК – Индия ощутило взяла на себя инициативу борьбы с пандемией коронавируса. Она первой детально проинформировала партнеров о вирусе, его особенностях и организации противодействия ему [15], поделилась собственным опытом [16]; также именно благодаря ее инициативе и усилиям в организации был создан «чрезвычайный фонд» и запущена постоянная платформа обмена информацией в целях борьбы с пандемией. Кроме того, страна осуществляла исправные поставки своим партнерам тестов, лекарств и средств индивидуальной защиты [17]. Также организовано получили от Индии летом 2020 г. гуманитарную помощь продуктами и лекарствами соседние страны бассейна Индийского океана: Мальдивы, Маврикий, Мадагаскар, Коморские острова и Сейшелы [18].

Одним экономическим или геополитическим интересом такую гуманитарную деятельность явно не объяснить, хотя бы потому, что огромному государству, в котором в самом численность зараженных достигала максимальных значений в мире, объективно трудно не только обеспечить тестами и медикаментами себя, но и оказать помощь соседним странам. Наряду с интересами влияния невозможно отрицать в таких объемах гуманитарной деятельности ценностную составляющую.

Участие Индии в афганском урегулировании – пример того, как региональная держава с притязаниями на глобальный статус не боится брать на себя ответственность в попытках урегулирования региональных проблем. Индийская сторона определенно показывает свою готовность к тому, чтобы глубоко «вратываться» в ситуацию, настолько, что обменивается мнениями на регулярной основе не только с другими внешними посредниками и заинтересованными сторонами [19–20], но даже участвует в переговорах между враждующими сторонами [21] и занимается повышением квалификации афганских полицейских [22] и специалистов по миграции [23].

Еще один актуальный пример попытки решения одной из проблем, связанных с конфликтами, но уже глобальной, – привлечение неправительственной организации BMVSS, которая при поддержке МИД Индии организует медицинские пункты в странах, пострадавших от региональных конфликтов (например, Ирак, Сирия, Египет, Эфиопия, Малави и др.), и оказывает помощь людям, подвергшимся ампутации конечностей, в том числе установкой протезов. К настоящему моменту есть опыт работы таких полевых госпиталей в 12 странах [24].

Совершенно новой инициативой Индии на международном уровне в решении глобальных проблем, в данном случае – экологических, является Международный альянс солнечной энергетики. Первая многосторонняя конференция по нему состоялась в 2018 г. В настоящее время соглашение об Альянсе подписали 87 стран. Индия продвигает этот проект в ООН и выступает за расширение технологического и финансового сотрудничества [25].

В продолжение темы попыток вынесения на всеобщее обозрение и мировой уровень проблем «Юга» и глобальных проблем, посмотрим на деятельность Индии в главном механизме и институте мировой многосторонней дипломатии – ООН. Изучение электронного архива выступлений представителей государств в системе ООН показывает, что основной темой высказываний делегаций Индии в органах ООН в те же 2019–2020 гг. были глобальные и региональные проблемы современности. Вот лишь часть из затронутых ими вопросов: прогресс в работе Нового экономического партнерства для развития Африки (НЕПАД), миротворчество и культура мира, взаимосвязь здоровья человечества с внешней политикой, океаны и морское право, ситуация в Афганистане, права детей, право народов на самоопределение, проблемы палестинских беженцев, контроль над распространением обычных вооружений на региональном и субрегиональном уровне, призыв к снятию американского эмбарго с Кубы, необходимость запрета на размещение оружия в космосе, защита женщин и детей в период вооруженных конфликтов, борьба против пыток, борьба против распространения ВИЧ-инфекции, искоренение расизма, помощь Гаити, проблемы разоружения, требование прозрачности военных расходов, права меньшинств, ситуация в «наименее развитых странах», сочетание информационных технологий с устойчивым развитием, борьба с бедностью, оценка результатов реализации антиколониальной политики ООН, продовольственная безопасность, меры по борьбе с международным терроризмом, проблемы молодежи, «ответственность защищать» и предотвращение геноцидов и этнических чисток, оказание международной помощи в ситуациях природных катастроф [26].

Подводя итог рассмотренным фактам и тенденциям, попробуем сформулировать, в чем заключается реализация фундаментальных политических принципов и ценностей Индии в ее многосторонней дипломатии в отношении «Глобального Юга».

По сути, на этом направлении ее внешней политики мы можем в полной мере наблюдать ярко выраженную реализацию всех принципов, помимо статьи 51, закрепленных семь десятилетий назад в индийской Конституции, хотя и относились они к внутреннему строю. Во-первых, это предпосылка безусловного, априори равенства всех в данном случае участников международной жизни. Во-вторых – принцип свободы выражения, трансформирующийся в международном плане, как представляется, во взаимодействие без навязывания своих экономических и политических моделей и уважение позиции сторон вне зависимости от того, что это за партнеры, участвуют ли они в совместных военных учениях или только принимают гуманитарную помощь, стремятся ли вместе с Индией в Совбез ООН или многовекторно сотрудничают и с ней, и с Китаем, и с Японией, и с США. В-третьих, в деятельности Индии в отношении «Глобального Юга» можно наблюдать некий патерналистский смысл или «заряд», как у индийского государства, которое многое «должно» своим гражданам, так и у глобальной

державы тоже есть своя ответственность, которую она сама выбирает и формирует для себя. На этой ответственности, на заслуженно полученном авторитете базируется лидерство Индии в «Глобальном Юге», но неформальное, признаваемое самим «Югом».

Возможно, реализация основных ценностей и принципов вытекает в том числе из еще одной особенности: себя Индия также традиционно относит к «Глобальному Югу», а свое сотрудничество с «развивающимся миром» называет «сотрудничеством Юг–Юг» и продвигает этот концепт в политической и академической сфере [27–30]. В 2013 г. страна даже провела под эгидой ООН международную конференцию «Сотрудничество Юг–Юг: проблемы и вызовы» [31]. При этом Индия не выдвигает претензий на то, чтобы ее признали «развитой» экономикой, не дискутирует на эту тему, прикрываясь то одним статусом, то, меняя позицию на 180 градусов, другим, как Китай в его отношениях со Всемирной торговой организацией, и стабильно придерживается этой предпосылки, трезво оценивая собственное социально-экономическое положение и общность с большей частью мира. Индийскими исследователями эта позиция определяется как «солидарность» с «Глобальным Югом» [11].

Безусловно, в этом сотрудничестве нельзя отрицать наличие геополитической мотивации, а именно борьбы за влияние с основным соперником Индии в Азии – Китаем. Однако ценностную составляющую в ее политической линии в отношении «Глобального Юга» невозможно не увидеть. По сути, Индия на сегодняшний день выглядит наиболее последовательно отстаивающим интересы «Юга» членом сообщества глобальных и региональных держав, который нацелен не только на обеспечение собственных интересов и на взаимовыгодное сотрудничество, но и на реальное решение проблем «Юга», и на донесение таких проблем до мировой общественности. Правовой и историко-цивилизационный базис такой политики позволяет Индии брать на себя ответственность и формализовывать ее, выдвигая инициативы на разных площадках международного взаимодействия.

Список литературы

1. Конституция Индии // Конституции зарубежных государств / сост. В.В. Маклаков. М.: Волтерс Клувер, 2006. С. 423–574.
2. The Moral Mappings of South and North / Ed. by P. Wagner. Edinburgh: Edinburgh University Press, 2017. 238 p.
3. Khomyakov M.B. BRICS and Global South: Towards Multilateral Educational Collaboration // Changing Societies & Personalities. 2018. Vol. 2. No. 4. P. 329–350. DOI: <http://dx.doi.org/10.15826/csp.2018.2.4.050>.
4. Giwa A. Insider / Outsider Issues for Development Researchers from the Global South // Geography Compass. 2015. P. 1–11. DOI: 10.1111/gec3.12219.

5. Nawyn D.J. Migration in the Global South: Exploring New Theoretical Territory // International Journal of Sociology. 2016. Vol. 46. Issue 2. P. 81–84. DOI:10.1080/00207659.2016.1163991.
6. Shome R. Thinking Culture and Cultural Studies – from / of the Global South // Communication and Critical / Cultural Studies. 2019. Vol. 16. Issue 3. P. 196–218. DOI:10.1080/14791420.2019.1648841.
7. Nicholls E. Studying the state: a Global South perspective // Third World Thematics: A TWQ Journal. 2018. Vol. 3. Issue 4. P. 469–478. DOI: 10.1080/23802014.2018.1575769.
8. During S. The Global South and internationalism: the geographies of post-subjectivity // Postcolonial Studies. 2020. Published online: 08 Apr 2020. DOI: 10.1080/13688790.2020.1745995.
9. Press Releases // Ministry of External Affairs of India. URL: https://mea.gov.in/press-releases.htm?51/Press_Releases (дата обращения: 19.04.2021).
10. Шаумян Т.Л. Внешняя политика Индии от 1980-х до 2000-х годов (прогнозы и реалии) // Восточная аналитика. 2012. № 3. С. 197–203.
11. Chakrabarti S. Global South rhetoric in India’s policy projection // Third World Quarterly. 2017. Vol. 38(8). P. 1909–1920. DOI: 10.1080/01436597.2016.1248931.
12. Делийская декларация // Официальный сайт Президента РФ. 29.03.2012. URL: <http://kremlin.ru/supplement/1189> (дата обращения: 20.10.2018).
13. EAM inaugurates the 15th CII – Exim Bank Digital Conclave on India–Africa Project Partnership // Ministry of External Affairs of India. 22.09.2020. URL: https://mea.gov.in/press-releases.htm?dtl/33045/EAM_inaugurates_the_15th_CII_Exim_Bank_Digital_Conclave_on_IndiaAfrica_Project_Partnership (дата обращения: 21.10.2020).
14. MOS speaks on the India-Africa Forum Summit-IV at the 15th CII-EXIM Bank Digital Conclave on India Africa Project Partnership // Ministry of External Affairs of India. 24.09.2020. URL: https://mea.gov.in/press-releases.htm?dtl/33056/MOS_speaks_on_the_IndiaAfrica_Forum_SummitIV_at_the_15th_CIIEXIM_Bank_Digital_Conclave_on_India_Africa_Project_Partnership (дата обращения: 21.10.2020).
15. Video Conference of senior health professionals of SAARC countries on the fight against Covid-19 // Ministry of External Affairs of India. 27.03.2020. URL: https://mea.gov.in/press-releases.htm?dtl/32603/Video_Conference_of_senior_health_professionals_of_SAARC_countries_on_the_fight_against_Covid19 (дата обращения: 21.10.2020).
16. India’s participation in the video conference of SAARC Health Ministers on COVID-19 hosted by Pakistan // Ministry of External Affairs of India. 23.04.2020. URL: <https://mea.gov.in/press->

- [releases.htm?dtl/32649/Indias participation in the video conference of SAARC Health Ministers on COVID19 hosted by Pakistan](https://mea.gov.in/press-releases.htm?dtl/32649/Indias%20participation%20in%20the%20video%20conference%20of%20SAARC%20Health%20Ministers%20on%20COVID19%20hosted%20by%20Pakistan) (дата обращения: 21.10.2020).
17. Informal Meeting of SAARC Council of Ministers (Virtual Mode) // Ministry of External Affairs of India. 24.09.2020. URL: [https://mea.gov.in/press-releases.htm?dtl/33054/Informal Meeting of SAARC Council of Ministers Virtual Mode](https://mea.gov.in/press-releases.htm?dtl/33054/Informal%20Meeting%20of%20SAARC%20Council%20of%20Ministers%20Virtual%20Mode) (дата обращения: 21.10.2020).
 18. MISSION SAGAR: A major Milestone in India's Engagement with IOR Countries // Ministry of External Affairs of India. 01.07.2020. URL: [https://mea.gov.in/press-releases.htm?dtl/32803/MISSION SAGAR A major Milestone in Indias Engagement with IOR Countries](https://mea.gov.in/press-releases.htm?dtl/32803/MISSION%20SAGAR%20A%20major%20Milestone%20in%20Indias%20Engagement%20with%20IOR%20Countries) (дата обращения: 21.10.2020).
 19. Meeting of EAM and NSA with US Special Representative for Afghanistan Reconciliation // Ministry of External Affairs of India. 07.05.2020. URL: [https://mea.gov.in/press-releases.htm?dtl/32673/Meeting of EAM and NSA with US Special Representative for Afghanistan Reconciliation](https://mea.gov.in/press-releases.htm?dtl/32673/Meeting%20of%20EAM%20and%20NSA%20with%20US%20Special%20Representative%20for%20Afghanistan%20Reconciliation) (дата обращения: 21.10.2020).
 20. India participates at Strengthening Consensus for Peace – a regional meeting on Afghanistan // Ministry of External Affairs of India. 06.07.2020. URL: [https://mea.gov.in/press-releases.htm?dtl/32812/India participates at Strengthening Consensus for Peace a regional meeting on Afghanistan](https://mea.gov.in/press-releases.htm?dtl/32812/India%20participates%20at%20Strengthening%20Consensus%20for%20Peace%20a%20regional%20meeting%20on%20Afghanistan) (дата обращения: 21.10.2020).
 21. India's participation in the Intra-Afghan negotiations // Ministry of External Affairs of India. 12.09.2020. URL: [https://mea.gov.in/press-releases.htm?dtl/32966/Indias participation in the IntraAfghan negotiations](https://mea.gov.in/press-releases.htm?dtl/32966/Indias%20participation%20in%20the%20IntraAfghan%20negotiations) (дата обращения: 21.10.2020).
 22. Joint capacity building program for Afghan National Police Officers // Ministry of External Affairs of India. 18.02.2020. URL: [https://mea.gov.in/press-releases.htm?dtl/32402/Joint capacity building program for Afghan National Police Officers](https://mea.gov.in/press-releases.htm?dtl/32402/Joint%20capacity%20building%20program%20for%20Afghan%20National%20Police%20Officers) (дата обращения: 21.10.2020).
 23. India conducts capacity building programme for Afghan immigration Officials // Ministry of External Affairs of India. 18.11.2019. URL: [https://mea.gov.in/press-releases.htm?dtl/32051/India conducts capacity building programme for Afghan immigration Officials](https://mea.gov.in/press-releases.htm?dtl/32051/India%20conducts%20capacity%20building%20programme%20for%20Afghan%20immigration%20Officials) (дата обращения: 21.10.2020).
 24. Agreement between MEA and BMVSS for 'India for Humanity' project extended // Ministry of External Affairs of India. 05.08.2020. URL: [https://mea.gov.in/press-releases.htm?dtl/32873/Agreement between MEA and BMVSS for India for Humanity project extended](https://mea.gov.in/press-releases.htm?dtl/32873/Agreement%20between%20MEA%20and%20BMVSS%20for%20India%20for%20Humanity%20project%20extended) (дата обращения: 21.10.2020).

25. Universalization of the Membership of the International Solar Alliance (ISA) // Ministry of External Affairs of India. 31.07.2020. URL: [https://mea.gov.in/press-releases.htm?dtl/32866/Universalization of the Membership of the International Solar Alliance ISA](https://mea.gov.in/press-releases.htm?dtl/32866/Universalization_of_the_Membership_of_the_International_Solar_Alliance_ISA) (дата обращения: 21.10.2020).
26. Speeches: India // The United Nations Organisation. URL: https://digitallibrary.un.org/search?ln=en&as=1&cc=Speeches&m1=a&p1=India&f1=countryorganization&op1=n&m2=a&p2=treaty&f2=countryorganization&op2=a&m3=a&p3=&f3=&dt=&d1d=&d1m=&d1y=&d2d=&d2m=&d2y=&rm=&ln=en&action_search=Search&sf=year&so=d&rg=100&c=Speeches&c=&of=hb&fti=0&fti=0 (дата обращения: 20.10.2020).
27. Shidore S. New Frontiers in South-South Engagement: Relationship Between India and Latin America and the Caribbean. Sapru House Paper. 2013. Vol. 4. 64 p.
28. Prasad B. India's Missed Opportunity in Latin America // The Diplomat. 21.06.2017. URL: <https://thediplomat.com/2017/06/indias-missed-opportunity-in-latin-america/> (дата обращения: 13.04.2019).
29. Парулекар Д. Индия и Латинская Америка: взаимодействие восходящей державы с новым полюсом роста // Российский совет по международным делам. 22.08.2019. URL: <https://russiancouncil.ru/analytics-and-comments/analytics/indiya-i-latinskaya-amerika-vzaimodeystvie-voskhodyashchey-derzhavy-s-novym-polyusom-rosta/> (дата обращения: 23.08.2019).
30. Badri-Maharaj S. India's Relations with the Latin America-Caribbean Region. Prospects and Constraints. New Delhi: Institute for Defence Studies and Analyses, 2017. 62 p.
31. Conference of Southern Providers: South-South Cooperation: Issues and Emerging Challenges // The United Nations Organisation. URL: https://www.un.org/en/ecosoc/newfunct/pdf13/DCF_Delhi_programme.pdf (дата обращения: 20.10.2020).

Накатоми Киекадзу

Бакалавр политических наук

Бывшая средняя школа префектуры Тиба

Самму, Япония

e-mail: k-nakatomi@gc4.so-net.ne.jp

ИДЕЯ ТРАНСЦЕНДЕНТНОГО ПРАВА И НООСФЕРНЫХ ИССЛЕДОВАНИЙ

Аннотация. Однажды я опубликовал «Философский синтез христианства, буддизма и ислама» для преодоления религиозных конфликтов [1, с. 31-41; 2, с. 5-25]. Взрывы смертников часто происходили после войны в Ираке во имя Аллаха. Соединенные Штаты использовали христианство, чтобы заявить о своей легитимности. В результате террористические акты во имя Аллаха часто совершались в качестве отвращения. Как мы должны это подавлять? Это невозможно только с помощью силы. Я выступаю за свободу верить в свою религию, но не навязывать ее другим. Я признаю Бога, трансцендентное существо. Это Христос, Аллах, Будда и другие. Это трансцендентное существо, которое включало в себя богов различных религий и которое также близко к богу Аристотеля. Я применяю эту идею к нации. Я уважаю богов и религии каждой страны и уважаю суверенитет каждой страны. Однако я не ставлю суверенитет одной страны над суверенитетом других стран, как это делается в лозунгах «Америка прежде всего» или «Китай прежде всего». Слова этих примеров звучат хорошо для людей в их собственной стране, но тогда на первое место выходит национализм. Помимо этого, они становятся войной на почве источников политических и экономических конфликтов. Чтобы предотвратить это, нужно уважать суверенитет и деятельность своей собственной страны, но следует учитывать сотрудничество и гармонию. В это время необходимо трансцендентное существо. Не претендуйте на отдельного бога извне. Народы мира действуют в благоговейном страхе перед трансцендентным существом. Правила и принципы действия являются трансцендентными законами в Ноосфере. В статье я сошлюсь на политику Аристотеля и философию права Фусааки Узавы [3], который был ведущим адвокатом японских обвиняемых в Международном военном трибунале по Дальнему Востоку. Из моей философии [4] следует, что течение жизни - это продолжительность, реальность и жизненная сила Бергсона. Согласно результатам квантовой теории в физике, поток жизни и жизненная энергия элана являются энергией вселенной. Энергия Большого взрыва возникла из ничего, галактика, солнечная система, земля, Геосфера, Биосфера и Ноосфера были проинформированы. Кроме того, Вселенная расширяется за счет энергии, включающей темную материю и энергию вакуума. Узава подводит ничто как реальность к корню философии. Это ничто продолжается до бесконечности, вечности, трансцендентного бытия (Бога) и любви. Мой принцип небытия и любви в основном поддерживает философию Узавы и космологию

Вернадского. Узава не создает подробных текстов, но проповедует принцип действия из мира, небес под реальностью вселенной. И он уважает князя небесного и боится отдавать приказы. Более того, Узава также знаком с европейской философией. Он впитал Сократа, Платона и Аристотеля, и его прежние знания греческого языка были живы. В наше время он сосредоточился на Канте, Гегеле и Гуссерле и применил феноменологию к праву. Внедрение этой феноменологии в юриспруденцию является блестящим и символом философии права Узавы. Законы и правила не являются универсальными, они включают обычаи и мораль тех, кто действует, и они действуют в благоговении перед небом и трансцендентным бытием. Это Закон Узавы и трансцендентный закон, который я отстаиваю в Ноосфере.

Ключевые слова: Трансцендентное бытие, Трансцендентный закон, Феноменология, кризис COVID-19, Фусааки Узава, Философия Небытия и Любви, Тохико Кагава.

DOI: 10.46865/978-5-901640-36-4-2021-316-323

Nakatomi Kiyokazu
Bachelor in Political Science
Former Chiba Prefectural High School
Sammu Japan
e-mail: k-nakatomi@gc4.so-net.ne.jp

IDEA OF TRANSCENDENT LAW AND NOOSPHERE STUDIES

Abstract. I once published ‘A philosophical Synthesis of Christianity, Buddhism, and Islam’ to overcome religious conflicts [1, pp.31-41; 2, pp.5-25]. Suicide bombings occurred frequently after the Iraq War in the name of Allah. The United States used Christianity to claim its legitimacy. As a result, terrorist acts in the name of Allah occurred frequently as a repulsion. How should we suppress this? It is impossible with power only. I advocate the freedom to believe in one’s religion, but not impose it on others. I admit God, transcendent-being. It is Christ, Allah, Buddha, and others. It is transcendent-being that included the gods of various religions and that is also close to the god of Aristotle. I apply this idea to the nation. I respect the gods and religions of each country and respect the sovereignty of each country. However, I do not emphasize the sovereignty of one country over the sovereignty of other countries. “America First” and “China First” are such. These examples’ words sound good to the people in their own country but it becomes the nationalism that comes first in their own country. Beyond that, it becomes a war from the source of political and economic conflicts. To prevent this, one respects the sovereignty and activities of his own country but one should consider cooperation and harmony. At that time, what is needed is a transcendent-being. Do not claim an individual god externally. The nations of the world act in awe of the transcendent-being. The rules and principles of action are transcendent laws in Noosphere. I will refer to Aristotle's

politics and the philosophy of law of Fusaaki Uzawa [3], who served as the lead lawyer for Japanese defendants of the International Military Tribunal for the Far East. From my philosophy [4], the flow of life is duration, reality and elan vital of Bergson. By the result of Quantum theory in physics, the flow of life and elan vital are the energy of the universe. The energy occurred Big Bang from nothingness, the galaxy, solar system, earth, Geosphere, Biosphere and Noosphere were informed. Further, the universe is expanding by the energy that includes dark matter and vacuum energy. Uzawa brings nothingness as reality to the root of philosophy. This nothingness continues to infinity, eternity, transcendent-being (God) and love. My principle of nothingness and love basically supports the philosophy of Uzawa and the cosmology of Vernadsky. Uzawa does not create detailed texts but preaches the principle of action from the world, the heavens under the reality of the universe. And he respects for the prince of heaven and fears to mandate. Moreover, Uzawa is also familiar with European philosophy. He absorbed Socrates, Plato and Aristotle and his former Greek learning was alive. In modern times, he focused on Kant, Hegel, and Husserl and applied phenomenology to law. The introduction of this phenomenology into law is brilliant and a symbol of the philosophy of law of Uzawa. Laws and regulations are not universal, they include the customs and morals of those who act and they act in awe of heaven and transcendent-being. This is Uzawa Law and the transcendent law that I advocate in Noosphere.

Keywords: Transcendent-being, Transcendent law, Phenomenolgy, COVID-19 crisis, Fusaaki Uzawa, Philosophy of Nothingness and Love, Toyohiko Kagawa.

I Achievements of Vernadsky. His achievement is, as a geologist, advocating that oxygen, nitrogen and carbon dioxide in the atmosphere were created by biological activities. He argued that life (cyanobacteria) produced the oxygen of the earth and then formed the atmosphere with plants. So to speak, it means that the earth was not formed independently of life but was also formed by life. The earth and life have shown to be interdependent with each other and they have an organic connection, therefore the earth is an organism. By this he is a precursor to the Gaia hypothesis that the earth is life. It was also an advocacy of environmental science that the earth is a living organism and should be cherished. The fact that the earth is a living organism means that it has energy like life and this energy is the Way of Life in ancient China, nothingness and the organic energy of nothingness that fills the universe.

To demonstrate this process, he proposed a three-step theory of global development [5]. The first stage is the Geosphere, the stage of celestial formation by the Big Bang. A cluster of galaxies, a galaxy, a solar system and the earth were formed. The second stage is the formation of the Biosphere (the emergence of life) and the third stage is the formation of the Noosphere (wisdom sphere) by the emergence of humankind. The idea of Noosphere has recently led to the notion of the "Anthropocene". The emergence of life formed the atmosphere, revealing the Noosphere, in which humans could live and operate. There is an evolutionary feature between life and cognition that does not seem to be a coincidence. He thinks that the

sprout was lurking on the earth from the beginning. He wrote to his wife Natasha on 20 June 1888 from Switzerland: «... we are allowed to think, are closely tied to general changes which the earth has undergone by the earth with the general laws of celestial mechanics...» [6].

The general laws of celestial mechanics are the 'law of nature' and it is organic energy that promotes it. Further it overlaps my notion of transcendent law. I believe that 'Celestial mechanics' means Transcendent being. Vernadsky pointed out only the law of nature, but there are many positive laws in the various countries in the world. My concept of transcendent law includes the law of nature and positive laws. I develop the idea based on the philosophy of law of Fusaaki Uzawa in the next chapter.

The emergence of life forms has evolved in a certain direction according to the law of nature rather than the simple, natural selection of Darwin. The theory of Darwin cannot explain the 'Cambria explosion', in which all current animal species suddenly appeared 540 million years ago. Darwin abandoned the explanation. It is the mystery of biology. However, the theory of organic earth and cosmology of Vernadsky can explain it. That is the emission of organic energy in the interdependence between the earth and living organisms. According to this, many new animal species have emerged. Vernadsky can be said to be a pioneer of Russian cosmology and the organic cosmology of our Biocosmological Association. Further it overlaps with Japanese philosophy and thought that emphasizes the experience of unity with nature, so it is highly likely that it will spread in Japan in the future.

To summarize his achievements, he is a pioneer of Gaia hypothesis as an earth organism theory and since the earth is a living organism, resources are finite. Therefore, humankind always should pay attention to consume wisely and reuse resources. Even so, it can be said that he is an advocate of environmental science that enables regeneration. In addition, he was involved in the development of nuclear power and predicted an era of nuclear weapons crisis [5, p.56, p.100; 6]. It came about eight months after he died, in August 1945, when the atomic bombs were dropped on Hiroshima and Nagasaki. The dropping of the atomic bombs was a symbol of the catastrophe of humankind and it was also a great damage to the earth, which is a living organism. This reflection will lead to the nuclear weapons abolition movement and the world peace movement by Einstein, Russell and Toyohiko Kagawa, who will be described later.

II Transcendent Law. Fusaaki Uzawa (1872-1955) urged deep remorse for the victorious nations of World War II through the defense of Class A war criminals. Through the defense of war criminals to the countries that were intoxicated with the mood of victory, the victorious countries realized that the cause of the war was also their own field. Marshal Douglas MacArthur (Supreme Commander of the Allied Powers South West Pacific Area), the American representative of the victorious countries, called Fusaaki Uzawa a 'great man'.

The philosophy of law of Uzawa is written in his great book [3]. The spirit is 'development of living law'. Since the Meiji era, Japan has imported Western cultures and laws and realized the development of domestic laws. The law is well-developed

but there is no living law that saves human beings by sticking to the interpretation of the text. One example is the innocent sin that his father once suffered and the extortion of confessions that existed in prewar Japan. In addition, it is a bad law, the Peace Preservation Law, which can justify arrests only by suspicion in the name of security and security maintenance. Like the current National Security Law of China, it is a law that tightly binds the people by law, killing thousands. In the year of the end of the war, Kiyoshi Miki, the first successor of Kitarō Nishida that was pioneer of Japanese Philosophy, was killed in prison. So what is a living law? It re-questions from the root of the law, the establishment. As mentioned above, the conventional laws from Europe and the United States are based on Western ideas and natural law. They are based on Jewish, Christian, and Roman laws. So what is the law based on Asian philosophy and thought?

Uzawa learned from a Chinese classical master when he was a boy but the results come to life [7]. Those results were the philosophy and thoughts of Lao-tzu, Chuang-tzu and Confucius. In particular, the Way of Lao-tzu, the great flow of life is so great that it is also called nothingness. This overlaps with my philosophy. He brings nothingness as reality to the root of philosophy. This nothingness continues to infinity, eternity, transcendent-being (God) and love. My principle of nothingness and love basically supports the philosophy of Uzawa. This intuition of nothingness is the essence of Eastern philosophy. And from there, Uzawa preaches mandate, heaven and morality of Confucius and reason as the way that people should keep. He does not create detailed texts but preaches the principle of action from the world, the heavens under the reality of the universe. And he respects for the prince of heaven and fears to mandate. Moreover, Uzawa is also familiar with European philosophy. He absorbed Socrates, Plato and Aristotle and his former Greek learning was alive. In modern times, he focused on Kant, Hegel, and Husserl and applied phenomenology to law. The introduction of this phenomenology into law is brilliant and a symbol of the philosophy of law of Uzawa. The examples are as follows:

At the time of the COVID-19 crisis, masks are being worn. At first, Europe and the United States were reluctant, although it varies from country to country. In Japan, wearing masks has become a habit due to the epidemic of pollinosis. It is not legally bound. In the United States, wearing a mask had the image of a robber and people were completely reluctant. President Trump did not wear a mask and he and his staff were infected with the COVID-19. Luckily, he had a quick recovery. The robbery image of the mask is a prejudice.

Phenomenology is to put the object in parentheses once and stop the judgment (epoché). That is the elimination of prejudice. After eliminating the prejudice of robbery, one should consider the significance of the mask. It is hard to breathe but one wears a mask in consideration of the effect of preventing droplet infection and consideration for the other party. This is the behavior. One should give phenomenological reductions rather than relying on the enactment of laws and articles. Then it is the principle of action in the open world. The emperor also wore a mask on March 26, 2021 at the new year's poetry reading ceremony at the palace. This effect is also great. Japan also suffers from COVID-19 but the number of

patients is far less than in the United States. The Biden administration has made masks mandatory but the actions of Japan have set a good example for the world.

Laws and regulations are not universal, they include the customs and morals of those who act and they act in awe of heaven and transcendent-being. This is Uzawa Law and the transcendent law that I advocate.

III New Horizon of Transcendent Law. Through the law theory of Uzawa, I explained the core of transcendent law. Well how will this change the world? I preach the new horizon. The first is the philosophy of preventing global warming and environmental pollution. By recognizing the universal transcendent-being to humankind, the ethics of resource and energy moderation work from its awe. Recently, the term of ‘Anthropocene’ has been heard, which was advocated by Nobel Prize Paul Jozef Cruzen (1933-2021, Netherlands). He insisted on the ozone hole as a warning to the destruction of nature from the middle of the 20th century as a crisis situation on the earth. Mankind is emerging and the earth is on the verge of destruction. The warning is good. However, these warnings are no different from the theory of population of Malthus, Club of Rome and the theory of earth catastrophe that had been told for 40 years. For me, the destruction of the environment and the earth and the collapse of the universe have already originated in my essay [4]. The problem is that we need a strong philosophy to stop the destruction of the earth. We must consider not only legal force but also the way of life to protect the earth and the environment.

Currently, the COVID-19 pandemic is causing the world to be in crisis. According to one researcher, infectious diseases such as COVID-19 occur as a reaction to development of unknown places where humans do not need to enter. That is overdevelopment. Currently, the bat cave in Hubei Province in China, which is the source of COVID-19, is off limits. It was originally off limits. The COVID-19 pandemic happened because man invaded an unknown area. Mankind is forced to live a more inconvenient life than ever before. Humbly mankind accepts this inconvenience as a warning from heaven and transcendent-being. It is a life that stops energy consumption, renewable energy, a modest life and a life that coexists and helps each other. That is not just for oneself to enjoy. It does not need huge leisure facilities or entertainment facilities such as casinos. In addition, energy conversion and car conversion from gasoline-powered vehicles to electric vehicles are gradually beginning. A device for purifying CO₂ is under development in Japan but the problem of cost is an issue. Further technological innovation is needed.

Also, as the number of nuclear power plants increases, explosion accidents are also dangerous. The disposal of the nuclear waste fuel of the exploded Fukushima nuclear power plant is not yet complete. It is said that decades are still needed. Overcoming the challenges of these countries and industries requires strong awe, nature and heaven, which is transcendent law.

The next problem is equality of wealth. This is to correct extreme economic disparities. In my paper ‘Corona Depression Demands Equality of Wealth’, I preached that only a few of Internet companies such as Facebook, Amazon and Microsoft and millionaires own half the world's wealth (the wealth of the lower

income people) [8, pp.308-321]. They have far more assets than the national budget of Japan. One needs the solution to this imbalance. It requires a redistribution of wealth.

Wealth equality knows Aristotle's moderate concept of Confucius. Aristotle says. "Justice is a kind of equality and without wealth and freedom, a nation cannot exist" [9, p.235]. The thoughts of equality of wealth and poverty also are preached by Rousseau and Hegel. However, instead of giving money to the poor, it is an assistance that includes aid, concrete and human resources such as a COVID-19 vaccine. In developing countries, one cannot buy it soon, so the millionaire will help one with the vaccine. However, it is assistance including doctors and nurses who can inoculate which is also needed. In the past, Japan sent electrical appliances, refrigerators and washing machines to developing countries but there was a time when there was no electricity in the area and it made no sense. This waste is omitted. The work of non-governmental organizations and activities at the micro level such as the Japan International Cooperation Agency (JICA) will hold the key of these help in Japan.

VI Conclusion. As mentioned above, I acknowledged the transcendent-being beyond the gods of various religions and preached a humble attitude of awe and respect. In modern times, it is said to be religion-free but this diluting of religious spirit is the diluting of awe for transcendent-being. Modesty, which recognizes individual religion but does not put one's god first externally, is essential in religions and in the nations.

As a real example of the transcendent-being law is Toyohiko Kagawa (1888-1960), a world-class evangelist in Japan who suffered from an infectious disease of tuberculosis [10]. He bereaved his parents at the age of four, experiencing nothingness and darkness as a lack of his parents. In his suffering he believed in Christ (transcendent-being) in high school and knew the depth of eternal love of Christ. The philosophy of Kagawa also fits my principle of nothingness and love. At the age of 20, he miraculously wanders the deadline with tuberculosis. He devotes his joy to the relief of the poor, the workers and the peasants' movement.

Moreover, he sought world peace and dedicated himself to the movement of the World Federation with Bertrand Russell, Albert Einstein and Hideki Yukawa. He practiced the overcoming of the anxiety of Atomic weapons of Vernadsky. At that time, he was so respected that he was called "Kagawa, Gandhi, Schweitzer". He had been a candidate for the Nobel Peace Prize and the Literary Prize several times. However, his life was a struggle with tuberculosis and trachoma infections. In these difficulties he intuited nothingness as the reality of the universe and screamed for world peace in awe of transcendent-being. Today, we are suffering from the COVID-19 crisis but Toyohiko Kagawa shows hope to live even in that difficulty.

References

1. Słomski, Wojciech, *Parerga* No.2 / 2005, Warsaw Management University, 2005.

- ‘A philosophical Synthesis of Christianity, Buddhism, and Islam’ is published in six languages in five countries.
2. Nakatomi, Kiyokazu (中富清和), *New Horizon of Sciences by the Principle of Nothingness and Love*, Lambert Academic Publishing, Germany, 2012.
 3. Uzawa, Fusaaki (鵜沢総明), *Philosophy of Law (法律哲学)*, Meiji University Publishing, Tokyo, 1954.
 4. Nakatomi, Kiyokazu, *Philosophy of Nothingness and Love*, Hokuju Company, Tokyo, Japanese version, 2002. English version, Lambert Academic Publishing, Germany, 2016.
 5. Samson, R. Paul and Pitt, David, *The Biosphere and Noosphere Reader*, Routledge, London, 1999.
 6. Vernadsky, Vladimir, - Wikipedia
 7. Ishikawa, Masatoshi, *Fusaaki Uzawa*, Gihōdō, Tokyo, 1956
 8. Nakatomi, Kiyokazu, *Nothingness and Love of Japanese Philosophy*, Lambert Academic Publishing, Germany, 2020.
 9. Aristotle, *Politics*, Translated by H. Rackham, Loeb Classical Library, Harvard University Press, 1932. Japanese version Great book of the world, Translated by Michitarō Tanaka, Chūokōronsha, Tokyo, 1972.
 10. Kagawa, Toyohiko (賀川豊彦), *Kagawa Toyohiko Selected Works*, Asia-Eurasia Research Institute, Tokyo, 2017.

Никитаев Дмитрий Михайлович
Научный сотрудник
Институт свободы совести
г. Москва, Россия
e-mail: nikitaev.jurist777@yandex.ru

ПРИНЦИП СВЕТСКОСТИ ГОСУДАРСТВ КАК ВАЖНОЕ УСЛОВИЕ ГЛОБАЛЬНОГО УСТОЙЧИВОГО РАЗВИТИЯ

Аннотация. В статье рассматривается значение принципа светскости государства для достижения глобального устойчивого развития. Исследованы ключевые понятия. Автором делается вывод, что указанный принцип выступает основополагающим для построения коммуникации, превенции глобальных проблем и достижения глобального устойчивого развития.

Ключевые слова: глобализация, права человека, свобода совести, светскость, устойчивое развитие.

DOI: 10.46865/978-5-901640-36-4-2021-324-327

Nikitaev Dmitry Mikhailovich
Research Fellow
Institute of Freedom of Conscience
Moscow, Russia
e-mail: nikitaev.jurist777@yandex.ru

THE PRINCIPLE OF SECULARISM OF STATES AS AN IMPORTANT CONDITION FOR GLOBAL SUSTAINABLE DEVELOPMENT

Abstract. The article is devoted to the importance of the principle of state secularism for achieving global sustainable development. The key concepts are investigated. The author concludes that this principle is fundamental for building communication, preventing global problems and achieving global sustainable development.

Keywords. Globalization, human rights, freedom of conscience, secularism, sustainable development

В современном мире происходят процессы глобализации общественных отношений, которые сопровождаются усложнением, необратимостью, всеобщностью и объективностью. Указанные процессы обозначаются термином «глобализация», который наиболее полно и всесторонне отражает происходящие изменения.

В условиях глобализации должны быть решены проблемы, которые встали перед современной человеческой цивилизацией. Для этого необходимо

преодолеть разделительные принципы, препятствующие эффективному диалогу государств и иных субъектов международного права [9].

Преодоление разделительных принципов возможно только при условии решения теоретических и практических проблем принципа светскости государства, которые препятствуют эффективной реализации прав человека и создают условия для этно-конфессиональных конфликтов.

В научной литературе отсутствует единый подход к глобализации, не вполне исследовано ее соотношение со смежными понятиями. Это обуславливает актуальность проведения научного анализа существующих подходов, их обобщения для выработки единого определения.

Глобализация как научный термин изучается в зависимости от направления исследования- глобалистики, социологии, политологии, юриспруденции [8, С.84]. В науке сформулированы общие признаки глобализации- взаимная связь, взаимная зависимость, приведение в единую упорядоченную систему [3, С.282].

Как указывает С.А. Бурьянова, глобализация — это «объективный, противоречивый и неравномерный процесс, направленный на формирование единой планетарной технососоциоприродной системы, завершение которой должно привести к качественно новому состоянию глобальности [1, С.36].

Согласно позиции А.Н. Чумакова, «в силу того, что глобальные процессы в современном мире затрагивают каждого, возникает желание высказаться по проблемам глобализации, при различном, а иногда и недостаточном уровне познаний в области глобализации» [11, С.40].

Представляется, что глобализация — это объективный, неравномерный и противоречивый процесс усложнения общественных отношений, протекающий в различных подсистемах, характеризующийся взаимосвязью и взаимозависимостью субъектов, результатом которого является приведение в общую упорядоченную систему.

Исследование динамики современных глобальных процессов указывает на неравномерность их развития и разбалансировку общественных отношений планетарного масштаба, что обусловило появление глобальных проблем.

Согласно позиции А.Н. Чумакова, «современный мир, вступив с XX века в эпоху глобализации характеризуется взаимозависимостью, целостностью, и к нерешенным противоречиям и проблемам добавляются новые» [10, С.6].

Как указывает И.И. Лукашук, «глобальные проблемы являются особым видом социальных проблем, характеризующихся планетарным масштабом» [7, С.262].

Глобальные проблемы — это система взаимосвязанных факторов, объективно возникших в различных сферах общественной жизни в связи с глобальными процессами, характеризующихся глобальным масштабом, и угрожающих развитию человеческой цивилизации.

Как указывает И.С. Лагунова, «существующие конфликты, которые возникают на основе мировоззренческих различий, обусловлены непониманием светскости государства» [6, С.16]. Автор солидаризуется с позицией С.В.

Иванеева в том, что «развитие национализма и клерикализма становится причиной современных локальных конфликтов» [5, С.236]. В данной связи, преодоление мировоззренческих различий, обуславливающих нетерпимость, дискриминацию и конфликты, выступает важнейшим условием решения и превенции глобальных проблем.

Глобальные проблемы также порождены неравномерным развитием глобальных подсистем. При эффективном развитии экономической, информационной подсистем, политическая, правовая, культурная и экологическая отстают. Исследованиям трансформаций права и международных организаций в решении глобальных проблем посвящены труды ученых-юристов [2].

Представляется возможным совершенствование политической подсистемы через правовую. Как утверждает А.В. Захаров, что основной мерой решения и превенции проблем является право [4, С.45]. Совершенствование правовых механизмов на основе научно-разработанного понятийного аппарата, ставящего в приоритет права человека и соответствующего современным общественным отношениям, а также реформирование международных организаций выступает актуальным направлением научных исследований и важным шагом для решения глобальных проблем.

Решение проблем политической и правовой подсистем в перспективе будет способствовать преодолению отставания культурной и экологической. Для этого следует устранить разделительные этноконфессиональные барьеры, лежащие в основе нарушений прав человека, нетерпимости и дискриминации, конфликтов.

Эффективная реализация права на свободу совести выступает важным условием превенции этно-конфессиональных конфликтов, будет способствовать эффективной коммуникации. В целях эффективной реализации права на свободу совести и связанного с ним принципа светскости государства необходимо решение теоретических и практических проблем.

Анализ международных универсальных и региональных правовых актов о правах человека, а также национального законодательства государств выявил проблемы в понимании и реализации принципа светскости государства.

Теоретические проблемы реализации принципа светскости государства обуславливают практические. В данной связи, международные универсальные и региональные акты не вполне эффективно реализуются, что обуславливает нарушения прав человека.

Представляется возможным реформирование форм международного и внутригосударственного права на свободу совести, на основе современного определения, а также правовое закрепление принципа светскости государства, в качестве его гарантии. Это будет способствовать преодолению нетерпимости, дискриминации, нарушений прав человека и конфликтов.

Представляется, что формирование эффективных правовых механизмов реализации принципа светскости государства выступает необходимым

условием преодоления разделительных принципов, выработки направлений решения глобальных проблем.

Таким образом, принцип светскости государства выступает существенным фактором укрепления международного сотрудничества, достижения социальной справедливости и достижения целей глобального устойчивого развития.

Список литературы

1. Бурьянов С.А. Некоторые подходы к определению понятия глобализации образования в контексте проблемы формирования системы управления глобальными процессами в интересах устойчивого развития // Ценности и смыслы. 2017. №6. С. 36-49.
2. Бурьянов С.А., Бурьянов М.С., Никитаев Д.М. Защита прав человека в сфере свободы совести механизмами Организации Объединенных Наций в условиях глобальных процессов и угроз // Юридический мир. №1. 2021. С.45-49.
3. Гринин Ю.Д. Глобализация, нации и национализм. История и современность. М. 2013. 282 с.
4. Захаров А.В. Роль права в предупреждении и устранении современных глобальных экологических вызовов человечеству // Известия ВУЗов. Поволжский регион. Общественные науки. 2010. №3. С. 45-51.
5. Иванеев С. Нет мира под религиозными оливами // История государства и права. 2011. № 1. С. 23-24.
6. Лагунова И.С. Сущность политики «Светскости»: правовой и философский аспекты // Вестник Балтийского федерального университета им. И. Канта. Серия: Гуманитарные и общественные науки. 2017. №3. С. 16-20.
7. Лукашук, И.И. Глобализация, государство, XXI век. М., 2000. 262 с.
8. Никитаев Д.М. Проблемы реализации свободы совести в современных России и мире: монография/Д.М. Никитаев, С.А. Бурьянов/ под науч. ред. С.А. Бурьянова. М.: РУСАЙНС, 2020. 146 с.
9. Никитаев Д. М. Современные проблемы реализации принципа светскости государства в Российской Федерации: монография / под науч. ред. С.А. Бурьянова. М.: РУСАЙНС, 2021. 176 с.
10. Чумаков А.Н. Глобальный мир: столкновение интересов. Монография. М. 2018. С.6.
11. Чумаков А.Н. О глобализации с объективной точки зрения // Век глобализации. Выпуск №2 (14) / 2014. С. 39-51.

Орлов Александр Иванович

*доктор экономических наук, доктор технических наук,
кандидат физико-математических наук*

профессор

МГТУ им. Н.Э. Баумана

г. Москва, Россия

e-mail: prof-orlov@mail.ru

АРИСТОТЕЛЬ И РАКЕТНО-КОСМИЧЕСКАЯ ОТРАСЛЬ: К 60-ЛЕТИЮ ПОЛЕТА В КОСМОС ЮРИЯ АЛЕКСЕЕВИЧА ГАГАРИНА

Аннотация. Для решения проблем ракетно-космической отрасли необходима новая парадигма экономической науки. Прослеживаем смену парадигм экономической теории: Аристотель - рыночная экономика - солидарная информационная экономика. В настоящее время происходит переход от рыночной экономики к плановой. Представлены основные идеи солидарной информационной экономики, кратко рассказано об ее развитии. Солидарная информационная экономика, развивающая идеи Аристотеля, является основой новой парадигмы экономической науки.

Ключевые слова: Аристотель, ракетно-космическая отрасль, экономическая теория, солидарная информационная экономика, цифровая экономика.

DOI: 10.46865/978-5-901640-36-4-2021-328-335

Orlov Alexander Ivanovich

Dr.Sci.Econ., Dr.Sci.Tech.,

Cand.Phys.-Math.Sci.

Professor

Bauman Moscow State Technical University

Moscow, Russia

e-mail: prof-orlov@mail.ru

ARISTOTLE AND THE ROCKET AND SPACE INDUSTRY: ON THE 60TH ANNIVERSARY OF YURI GAGARIN'S SPACE FLIGHT

Abstract. A new paradigm of economic science is needed to solve the problems of the rocket and space industry. We trace the change of economic theory paradigms: Aristotle - market economy - solidary information economy. Currently, there is a transition from a market economy to a planned one. The main ideas of the solidary information economy are presented, its development is briefly described. Solidary information economy, which develops the ideas of Aristotle, is the basis of a new paradigm of economic science.

Keywords. Aristotle, rocket and space industry, economic theory, solidary information economy, digital economy.

Ракеты и полеты в космос - символы современности. Ракетно-космическая отрасль - одна из ведущих в народном хозяйстве наиболее развитых в экономическом отношении стран современного мира - Китая, США, Индии, России. Примерно 20% активности ведущего технического вуза нашей страны - Московского государственного технического университета им. Н.Э. Баумана - реализуется в ракетно-космической отрасли. Значительная часть профессиональной деятельности автора настоящей статьи посвящена задачам управления и экономики в этой области. В юбилейный год шестидесятилетия со дня полета в Юрия Алексеевича Гагарина естественно обратиться к современным проблемам экономической теории - основы практических действий.

Опыт работы в ракетно-космической отрасли привел к выводу, что адекватное решение проблем этой высокотехнологичной инновационной сферы народного хозяйства невозможно при использовании устаревшего научного инструментария т.н. "рыночной экономики". Нужна новая парадигма экономической науки.

Взгляды Аристотеля - основоположника экономической науки. Чтобы проанализировать причины широкого распространения устаревших воззрений и выявить направления дальнейшего развития экономической науки, целесообразно начать с ее зарождения.

Общепризнанной является констатация того, что основоположником экономической науки, как и науки в целом, является Аристотель (и его научная школа). Он полагал, что экономика - это наука о том, как управлять хозяйством с целью удовлетворения потребностей людей. Аристотель рассматривал хозяйственные структуры различного масштаба - домохозяйства, предприятия (как в городе, так и на селе), муниципальные образования (полисы), регионы (сатрапии), государство в целом (хозяйство империи). Организаторами хозяйственной деятельности являлись органы власти, проще говоря, государство. Весьма важно резко отрицательное отношение Аристотеля к т.н. хрематистике - доктрине, согласно которой цель хозяйственной деятельности - получение выгоды (прибыли).

Итак, с точки зрения Аристотеля следует исходить из следующих трех базовых утверждений.

1. Экономика – наука о разумном ведении хозяйства, о деятельности, направленной на удовлетворение потребностей людей, т.е. на производство и приобретение благ для дома и государства.

2. Хозяйствующий субъект – предприятие (сельскохозяйственное, производство в городе), город (полис), регион (сатрапия), государство (империя).

3. Протivoестественна хрематистика (деятельность, направленная на приобретение выгоды, извлечение прибыли, на накопление богатства).

По нашему мнению, необходимо освободить экономическую теорию от извращений хрематистики, развивать и излагать ее в соответствии с Аристотелем как науку о деятельности, направленной на удовлетворение потребностей людей.

О развитии экономической теории. Экономическая практика и ее осмысление - экономическая теория - следовали взглядам Аристотеля вплоть до эпохи буржуазных революций (XVIII в.). Новые экономические отношения породили новую экономическую теорию, которую мы сейчас называем "рыночной экономикой". Рыночная экономика как теория - это отрицание концепции Аристотеля. Ее основные черты таковы.

Государство должно быть отодвинуто от руководства экономикой. Сторонники рыночной экономики стали отводить роль "ночного сторожа". Основной лозунг рыночников - государство должно уйти из экономики. Самое главное - обеспечение свободной конкуренции. На первое место вышли хрематистики с их основополагающим правилом: цель экономической деятельности - получение выгоды (прибыли), в том числе при поощрении рыночниками деятельности в области финансовых спекуляций. Изменилось даже понимание термина "экономика": с точки зрения рыночников Аристотель говорил не об экономике, а об управлении (менеджменте). Из центра экономической науки менеджмент был перемещен на задворки и объявлен лишь одной из экономических наук. Так произошло отрицание экономики Аристотеля.

Но вскоре началось отрицание отрицания концепции Аристотеля. Приходит плановая экономика. Необходимость активного вмешательства государства в экономическую жизнь была осознана уже к концу XIX в. В XX в. государство активно управляло экономикой в основных экономически развитых странах - в США (особенно при Ф. Рузвельте в период великой депрессии), в СССР, в Германии, а в послевоенное время в самых разных странах по всему Земному шару - в Китае, Индии, Японии, Сингапуре, Франции и др. Даже в наиболее "рыночной" стране - в США - доля государства в экономике за XX в. выросла в 4 раза и достигла примерно одной трети [1, с.290]. (Под долей государства в экономике понимаем отношение расходной части бюджета страны к ее валовому внутреннему продукту). Теоретическое обоснование главенствующей роли государства дал английский экономист Дж. Кейнс. Характерно, что вместо термина "рыночная экономика" в XX в. стал употребляться термин "смешанная экономика".

Ракетно-космическая отрасль в силу сложности и объемности решаемых технических задач развивается во всех странах на основе государственных ресурсов и государственного управления. Вкрапления рыночных отношений зачастую являются камуфляжем: формально независимые коммерческие организации выполняют заказы государства.

В России после развала СССР в качестве экономической теории была принята устаревшая рыночная экономика американского образца, соответствующая состоянию мирового хозяйства конца XIX в. Именно

господство устаревших воззрений в массовом сознании и в сознании управленцев привели к стагнации экономики России. Валовой внутренний продукт России в 2020 г. лишь незначительно превосходит ВВП РСФСР в 1990 г. (в сопоставимых ценах), объемы промышленного производства и инвестиций в основные фонды за 30 лет сократились. Если бы в качестве базовой экономической теории была принята, например, немецкая социальная экономика, то столь плачевного результата не было бы. Оптимизм внушает опыт Китая, чей валовой внутренний продукт за те же 30 лет вырос в 7 раз. Если бы Россия в начале 1990-х годов пошла по пути Китая, результаты были бы впечатляющими.

По мнению специалистов, рыночная экономика осталась в XIX веке. По оценке проф. П. Друкера (США), 1873 г. – «конец эры либерализма – конец целого столетия, на протяжении которого политическим кредо была политика невмешательства в экономику». Основное течение (мейнстрим) современной экономической науки – обоснование несостоятельности рыночной экономики и необходимости перехода к плановой системе управления хозяйством. В условиях России это означает, в частности, переход государства к непосредственному управлению экономикой, воссоздание Госплана и отраслевых министерств. Об этом говорят и пишут многие исследователи в области экономической теории.

Выделим два полюса в организации экономической жизни - централизованная систем, нацеленная на удовлетворение потребностей всех членов общества, и конкурентная среда, позволяющая реализовать замыслы отдельных лиц (предпринимателей), действующих независимо друг от друга с целью максимизации прибыли. Сначала (во времена Аристотеля) преимущество было у первого полюса, затем, во времена классической рыночной экономики, на первое место вышел второй полюс, а в течение последних 150 лет два полюса органически взаимодействуют. Хотя роль первого полюса возрастает, второй полюс необходим для обеспечения возможности реализации идей отдельных лиц, для развития инновационных стартапов, идущих от первоначальных идей до их промышленного воплощения.

Итак, в течение последних 150 лет на место рыночной экономики приходит плановая экономика. В рамках мейнстрима плановой экономики имеются различные системы взглядов. Мы развиваем одну из таких теоретических систем - солидарную информационную экономику.

Солидарная информационная экономика. В последнее время много говорят о четвертой промышленной революции, основанной на внедрении цифровой экономики и искусственного интеллекта. Большое впечатление произвели дискуссии на Давосском экономическом форуме в 2020 и 2021 гг., лозунг "великой перезагрузки", обоснованный основателем Давосского форума проф. К. Швабом. По мнению участников обсуждений этих новых идей, мы вступаем в принципиально новый период развития производственных отношений, которые резко меняются вслед за бурным развитием цифровых производительных сил.

Мы уже давно пришли к подобным выводам. С 2007 г. мы развиваем новую экономическую концепцию - солидарную информационную экономику, согласно которой экономическая деятельность должна быть основана на интенсивной применении современных информационно-коммуникационных технологий [2]. В качестве примеров такого применения указываем на проект ОГАС В.М. Глушкова и систему КИБЕРСИН Ст. Бира. Мы считаем, что развивающаяся идея Аристотеля солидарная информационная экономика должна стать основой новой парадигмы экономической науки.

Солидарная информационная экономика (СИЭ) – разрабатываемая нами базовая организационно-экономическая теория, предназначенная для замены «рыночной экономики». СИЭ - это функционалистско-органическая (в терминах биокосмологии) информационная экономика, опирающаяся на взгляды Аристотеля.

На 10.07.2021 основной Интернет-ресурс по СИЭ (НИЭБ), размещенный в 2007 г. на форуме нашего сайта «Высокие статистические технологии» (см. <https://forum.orlovs.pp.ru/viewtopic.php?f=2&t=570>) просмотрен 316,9 тыс. раз. На ту же дату по солидарной информационной экономике нами опубликовано 65 статей и тезисов докладов (см. <http://forum.orlovs.pp.ru/viewtopic.php?f=2&t=951>).

Настоящая статья посвящена обсуждению основных идей солидарной информационной экономики, прежде всего применительно к проблемам развития ракетно-космической отрасли.

Новые идеи распространяются медленно. К тому же иногда сознательно искажается история. Так, менеджмент как наука создан в МГТУ им. Н.Э. Баумана. В западных учебниках со «Школы научного управления» начинается изложение менеджмента. Однако «Школа научного управления» основана на «русской системе обучения ремеслам», разработанной в Императорском Московском Техническом Училище (ныне МГТУ им. Н.Э. Баумана). По нашему мнению, следует констатировать заимствование интеллектуальной собственности без ссылки на первоисточник.

Место и время рождения современного менеджмента – Москва, 60-70-е годы XIX в. Вполне естественно, что современная базовая организационно-экономическая теория – СИЭ – также создана в МГТУ им. Н.Э. Баумана как результат развития отечественной научной школы в области экономики.

Мы полагаем, что экономика – часть менеджмента. Общеизвестно, что управленческие решения необходимо принимать на основе всей совокупности социальных, технологических, экономических, экологических, политических факторов. Итак, экономика – часть менеджмента как науки об управлении людьми.

Основные идеи СИЭ. Согласно СИЭ современные информационные технологии и теория принятия решений позволяют построить информационно-коммуникационную систему, предназначенную для выявления потребностей и организации производства с целью их удовлетворения, причем как локально, так и в масштабах всего Земного шара. Для реализации этой возможности

необходима лишь воля руководства хозяйственной единицей, нацеленная на преобразование её системы управления. В частности, как и происходит в большинстве развитых и развивающихся стран, российское государство должно стать основным действующим лицом в экономике.

Общая схема принятия решений в солидарной информационной экономике состоит в последовательном выполнении следующих этапов: Целеполагание - Планирование - Выполнение планов - Анализ результатов - Целеполагание (уже на новом витке спирали развития). В рамках плановой системы можно смоделировать любые рыночные отношения, а потому плановое хозяйство заведомо не менее эффективно, чем рыночное.

Предшественники СИЭ - это прежде всего Аристотель, В.М. Глушков, Ст. Бир. Многие исследователи высказывали схожие мысли. Например, Ф. Бекон, Г.Форд, К. Поланьи. В настоящее время весьма важны теоретические разработки и практические результаты, достигнутые в Китайской народной республике, с 2014 г. наиболее мощной в экономическом плане державе современности (с наибольшим в мире объемом валового внутреннего продукта, измеренного в сопоставимых ценах при использовании паритета покупательной способности).

Подробнее рассмотрим идеи СИЭ, развивавшиеся в русской экономической школе в XX в.. Взаимную помощь (солидарность) как фактор эволюции рассматривал П.А. Кропоткин [3], создатель идеологии анархо-коммунизма и один из самых влиятельных теоретиков анархизма. В работе "Империализм, как высшая стадия капитализма" В.И. Ленин проанализировал переход капитализма в конце XIX — начале XX века от стадии первоначального накопления капитала (классической "рыночной экономики") к стадии монополистического капитализма, или империализма, соответствующей господству транснациональных корпораций. Следующий шаг - переход к организации всемирного хозяйства, о чем через 100 с лишним лет говорит К. Шваб.

Важный шаг в развитии менеджмента (науки об управлении людьми) - развертывание тектологии, или «всеобщей организационной науки» — научной дисциплины, разработанной А.А. Богдановым в 20-х годах XX века. В 20-30-е годы развернулись работы по научной организации труда под руководством А.К. Гастева, который считал, что главную роль в работе предприятия играет человек; эффективность организации начинается с личной эффективности каждого человека на рабочем месте — в частности, с эффективного использования времени. Принципиально важное значение имеет книга И.В. Сталина «Экономические проблемы социализма в СССР» (1952). В частности, в этой книге прогнозируется отказ от товарного обращения в пользу прямого обмена продуктов труда и, как следствие, отказ от использования рынка и денег (эти идеи мы развиваем в солидарной информационной экономике [4]). Во второй половине XX в. большое значение имел проект ОГАС В.М. Глушкова, о котором мы уже говорили, линейное программирование и объективно обусловленные оценки Л.В. Канторовича, система оптимального

функционирования экономики СОФЭ, разработанная в Центральном экономико-математическом институте АН СССР. В XXI в. традиции русской экономической школы успешно продолжают С.Ю. Глазьев, В.Ю. Катасонов, С.Г. Фалько, Г.Б. Клейнер и многие другие специалисты.

Шотландские экономисты В. Пол Кокшотт и Аллин Ф. Коттрелл убедительно демонстрируют теоретическую возможность организации производства с целью непосредственного удовлетворения потребностей в масштабах страны или человечества в целом [5, 6]. Для расчетов оптимальных управленческих решений в рамках мирового хозяйства мощностей стандартных современных компьютеров вполне достаточно. Следовательно, в современных условиях несостоятельна критика планового хозяйства Хайеком, который исходил из имевшей место в середине XX в. невозможно провести расчет оптимального плана развития страны. В частности, отметим, что Госплан СССР в принципе не мог организовать оптимальное планирование народного хозяйства нашей страны из-за недостатка вычислительных мощностей. Но в настоящее время в принципе это уже возможно.

Итоги. Освободить экономическую теорию от извращений – это значит избавиться от «рыночной экономики» и вернуться к взглядам Аристотеля, которым в сегодняшней ситуации соответствует солидарная информационная экономика (с точки зрения биокосмологии – это функционалистско-органическая информационная экономика, опирающаяся на взгляды Аристотеля).

Солидарная информационная экономика должна стать основой для принятия управленческих решений на всех уровнях – от предприятия до государства.

Преподавание экономической теории должно опираться на взгляды Аристотеля и солидарную информационную экономику.

Основные идеи СИЭ развиты, в частности, в наших статьях, опубликованных в журнале "Биокосмология - нео-Аристотелизм" [4, 7 - 10], а также в других публикациях, из которых укажем монографию по цифровой экономике [11, С.12 - 186] и обзор [12].

Список литературы

1. Орлов А.И. Теория принятия решений. - М. Экзамен, 2006. - 576 с.
2. Орлов А.И. Неформальная информационная экономика будущего. – В сб.: Неформальные институты в современной экономике России: Материалы Третьих Друкеровских чтений. - М.: Доброе слово: ИПУ РАН, 2007. – С.72-87.
3. Кропоткин П.А. Взаимная помощь среди животных и людей как двигатель прогресса. Изд.2, доп. - М.: Книжный дом «ЛИБРОКОМ», 2011. - 280 с.
4. Орлов А.И. Функционалистско-органическая (солидарная) информационная экономика – экономика без рынка и денег / Biocosmology - neo-Aristotelism. 2015. Vol. 5. № 3-4. С. 339-359.

5. Cockshott W. Paul and Cottrell Allin F. Information and Economics: A Critique of Hayek. November 1996. [Электронный ресурс]. URL: http://ricardo.ecn.wfu.edu/~cottrell/socialism_book/hayek_critique.pdf (дата обращения 10.07.2021).
6. Кокшотт П. Расчёт в натуральной форме: от Нейрата до Канторовича. Перевод С. Маркова под ред. С. Голикова и Д. Левыкина [Электронный ресурс]. URL: <http://left.ru/2009/6/cockshott188.phtml> (дата обращения 10.07.2021).
7. Орлов А.И. Аристотель и неформальная информационная экономика будущего / *Biocosmology – neo-Aristotelism*. 2012. Vol.2. №3. С. 150-164.
8. Orlov A. I. Functionalist-Organic Information Economy – the Organizational-Economic Theory of Innovation Development / *Biocosmology – neo-Aristotelism*. 2013. Vol.3. №1. P. 52-59.
9. Орлов А.И. Вперед к Аристотелю: функционалистско-органическая (солидарная) информационная экономика взамен рыночной экономики / *Biocosmology - neo-Aristotelism*. 2017. Vol. 7, № 3-4. С. 411-423.
10. Орлов А.И. Аристотель и цифровая экономика / *Biocosmology – neo-Aristotelism*. 2019. V. 9, № 1-2. С. 7-20.
11. Орлов А.И. Развивающая идеи Аристотеля солидарная информационная экономика – основа новой парадигмы экономической науки // *Biocosmology – neo-Aristotelism*. 2020. Vol. 10. № 3-4. С. 406-420.
12. Лойко В.И., Луценко Е.В., Орлов А.И. Современная цифровая экономика. – Краснодар: КубГАУ, 2018. – 508 с.
13. Орлов А.И. О развитии солидарной информационной экономики // Научный журнал КубГАУ. 2016. №121. С. 262–291.

Перевозный Алексей Владиславович

кандидат педагогических наук

доцент

Белорусский государственный педагогический университет

г. Минск, Беларусь

e-mail palexei1@rambler.ru

ИНТЕГРАЦИОННО-ДИФФЕРЕНЦИОННЫЕ ПРОЦЕССЫ В ВЫСШЕМ ОБРАЗОВАНИИ В УСЛОВИЯХ ГЛОБАЛИЗАЦИИ

Аннотация. В статье рассматривается, как интеграция и дифференциация, будучи сторонами процесса развития, проявляют себя в глобализирующемся высшем образовании. Анализируются три уровня высшего образования: 1) региональный; 2) образовательной организации; 3) образовательного процесса, на каждом из которых интеграция и дифференциация действуют как целостное единство.

Ключевые слова: глобализация, интеграция, дифференциация, регионализация, учреждение высшего образования, образовательный процесс.

DOI: 10.46865/978-5-901640-36-4-2021-336-342

Perevozny Alexey Vladislavovich

PhD (Pedagogical Sciences)

Associate Professor

Belarusian State Pedagogical University

Minsk, Belorussia

e-mail palexei1@rambler.ru

INTEGRATION AND DIFFERENTIATION PROCESSES IN HIGHER EDUCATION IN THE CONTEXT OF GLOBALIZATION

Abstract. The article examines how integration and differentiation, being the sides of the development process, manifest themselves in the globalizing higher education. Three levels of higher education are analyzed: 1) regional; 2) educational organization; 3) educational process, at each of which integration and differentiation act as an integral unity.

Keywords. Globalization, integration, differentiation, regionalization, higher education institution, educational process.

Под глобализацией понимают «современный этап интернационализации международных отношений, экономических, политических и социокультурных процессов, отличающийся особой интенсивностью» [1, С.245]. Помимо прочих, наиболее очевидными проявлениями глобализации являются «ускоренная адаптация социальных структур к динамичным экономическим процессам,

культурная универсализация, становление всеобщего информационного пространства на базе новейших компьютерных технологий» [1, С.245]. В высшем образовании глобализация «направлена в первую очередь на создание единого планетарного образовательного рынка и основным его инструментом является конкурентная борьба за потребителя образовательных продуктов и услуг» [2, С.162].

Глобализация невозможна без интеграции, которая в философии определяется как «сторона процесса развития, связанная с объединением в целое ранее разнородных частей и элементов» [8, С.210]. Международная интеграция в образовании – «часть сложного и всеобъемлющего процесса сближения, взаимодействия и взаимопроникновения национальных структур» [5, С.7–8].

Однако интеграции нет без дифференциации, которая также является стороной процесса развития [8, С.170]. Под дифференциацией понимают «1) разделение, расчленение, расслоение целого на части, многообразные и различные формы и ступени; 2) возникновение новых органов, частей, наделенных специализированными функциями, имеющее следствием постепенное усложнение системы (в частности, организма) при развитии; 3) последовательное вызревание качественных различий, определений» [7, С.24]. Из этого определения следует, что понятие «дифференциация» многозначное, обозначающее по меньшей мере три явления: 1) разделение целого на части; 2) возникновение нового; 3) появление различий.

Рассмотрим, как интеграционно-дифференционные процессы в высшем образовании протекают на трех уровнях: 1) региональном; 2) образовательной организации; 3) образовательного процесса.

1. На *региональном уровне* происходит дифференциация стран по степени развитости высшего образования. С учетом этого актуализируются разные виды задач.

Так, в *странах* с развитым образованием больше внимания уделяют совершенствованию педагогического процесса, чем реорганизациям в самой системе, имеющей завершённый вид. Структурные трансформации, происходящие там, могут касаться изменения статуса учебных заведений, обеспечения равного доступа к высшему образованию представителям всех социальных групп и др.

В *странах* с развивающейся системой образования на передний план выходят задачи по созданию недостающих уровней; заимствованию опыта по организации образовательного процесса; организации работы по подготовке педагогических кадров.

Для *стран* с неразвитой образовательной системой актуальными являются задачи по созданию с международной помощью системы школьного образования; привлечению педагогических кадров для осуществления учебно-воспитательного процесса; стимулированию граждан для получения образования за рубежом.

Дифференциация осуществляется в единстве с интеграцией. А.П.Лиферов по уровню зрелости выделил несколько видов интеграционных объединений: 1)

согласующих отдельные элементы образовательной политики (некоторые арабские государства, европейские средиземноморские страны и др.); 2) основывающихся на исторической, культурной общности отдельных стран, на схожести целей и задач образовательной политики на определенных этапах развития; 3) стремящихся к радикальному повышению качества обучения (новые индустриальные государства Юго-Восточной Азии; 4) формирующих и реализующих единую образовательную политику на всех уровнях обучения, регулирующих этот процесс с помощью соответствующих наднациональных органов (ЕС) [5, С.6].

Кроме того, разработана типология межвузовских международных объединений по целям создания. Под межвузовскими объединениями «понимается неформальная или формальная сетевая площадка (или клуб) университетов, созданный в целях интернационализации образования и гармонизации межвузовских контактов университетов-партнеров» [4, С.222]. По указанному выше критерию выделены типы объединений для: 1) усиления региональной интеграции в сфере образования (включая внутрорегиональную мобильность, совместные научные и образовательные проекты и пр.); 2) повышения качества образования в определенной предметной области; 3) совместного лоббирования интересов перед вызовами современного глобализирующегося мира; 4) осуществления образовательной и научной деятельности в определенной предметной области; 5) создания и продвижения совместных образовательных программ по сетевому принципу; 6) развития межвузовской мобильности студентов и преподавателей [4, С.222–223].

В какие бы мощные союзы, геополитические или образовательные, страна ни входила, она заинтересована в сохранении национальной культуры. Из этого следует, что «в условиях продолжающихся глобализационных процессов важно сохранить определенный баланс между гомогенизацией образовательного пространства, приверженностью к общечеловеческим культурным и духовным ценностям и сохранением собственных национально-региональных особенностей» [6, С.6]. Этнокультурная идентификация университетов проявляет себя в регионализации содержания образования, соблюдении традиций и ритуалов. Разделяя общечеловеческие ценности, они формируют также ценности национальные, включая их в образовательный процесс. Через этнокультурную идентификацию университетов осуществляется формирование у граждан национального сознания. Воспроизведение и генерирование национальной культуры – важнейшая миссия университетского сообщества.

2. *Организация, предоставляющая высшее образование* (университет, колледж, академия, институт), являет собой дифференцированное единство учебных, научных, организационно-управленческих подразделений. Усиление дифференционных процессов происходит, например, в тех случаях, когда возникает необходимость в расширении спектра специальностей. То, как будет проходить их интеграция в существующую образовательную среду университета, определяется соответствием профилю, наличием квалифицированного педагогического персонала, необходимых для успешного

осуществления образовательного процесса материальных ресурсов.

Каждая страна имеет свою классификацию учреждений высшего образования [3]. В самом общем виде можно заключить, что они различаются по:

- доле исследовательской деятельности;
- роли в развитии страны и региона;
- учредителю;
- количеству специальностей и специализаций, наличию или отсутствию магистратуры и докторантуры (аспирантуры);
- присутствию или отсутствию на мировом рынке образовательных услуг.

Интеграционные процессы способствуют сохранению целостности образовательной системы и предотвращают возникновение тупиков, которые не позволяют обучающимся перемещаться по образовательной лестнице.

В развитых странах, наряду с университетским существует неуниверситетский сектор, благодаря которому удается развести потоки абитуриентов, имеющих различные уровни подготовки и желающих иметь сертификат о высшем образовании. Так, например, в Великобритании разделение высшего образования на два сектора позволило воздвигнуть барьер перед неподготовленным студенческим контингентом на пути к престижным университетам, и в то же время не ущемлять возможностей молодых людей получить высшее образование в неуниверситетском секторе, который составляют политехнические учебные заведения, имеющие практическую направленность обучения.

3. Дифференциация обучения в условиях высшего образования принимает иные формы по сравнению со средним общим. Если в средней школе приходится учитывать различия, связанные с особенностями возрастного и индивидуального развития детей, то в высшей дифференциация связана главным образом с наличием первой и второй ступеней. На первой ступени внимание уделяется личностно-профессиональному развитию студентов, на второй к этой задаче прибавляется еще одна – формирование исследовательских способностей. Это дает возможность получить специалиста, подготовленного к выполнению не только известных алгоритмов, но и к продуцированию новых научно обоснованных способов деятельности. По своему содержанию курсы магистратуры также отличаются от тех, что читаются на первой ступени. Они являются аспектными, отличаются углубленным рассмотрением специальных вопросов, относящихся к организации и проведению диссертационного исследования.

Что касается мотивации к освоению содержания образования, то у школьников ее действительно необходимо формировать в силу его дисциплинарного разнообразия, в то время как у студентов она, а также приверженность профессии считаются непреложным фактом, поскольку они выбрали именно этот университет, именно этот факультет.

Так как абитуриенты зачисляются в университет по результатам

вступительных испытаний, то предполагается, что все они способны освоить образовательные программы высшего учебного заведения. Чем престижнее университет, тем выше его требования к подготовке абитуриентов. Это обуславливает относительную *однородность* контингента по уровню подготовки в таких вузах. В остальных университетах разброс в уровне подготовки студентов может быть достаточно большим. Сказываются их недостаточная мотивация, неумение самостоятельно работать, невысокий уровень общего развития. С такими студентами университет или расстается, или – если не дорожит собственной репутацией – позволяет бесконечные пересдачи зачетов и экзаменов и в конце концов выдает диплом о высшем образовании.

В англоязычной педагогической периодике [9, 10, 11, 12, 13] дифференциации обучения в высшей школе уделяется определенное внимание. Говорится о недостаточной готовности учителей к работе в условиях дифференциации в средней школе. В связи с этим дифференцированное обучение в педагогических колледжах предлагается интегрировать с подготовкой будущих учителей осуществлять дифференциацию в средней школе. Это, с одной стороны, повысит результативность образовательного процесса в вузах, а, с другой, – послужит мотивом и одновременно инструктажом, как осуществлять дифференцированное обучение школьников.

Стремление университетов выйти на мировой рынок образовательных услуг и привлечь иностранных студентов приводит к тому, что в одной аудитории оказываются представители различных культур. Это обстоятельство также является основанием для дифференциации образовательного процесса, который следует адаптировать к поликультурной аудитории в части соблюдения права человека на сохранение культурной идентичности, на отказ от выполнения требований, противоречащих расовым, национальным, религиозным убеждениям. При этом в образовательном процессе важно приобщать иностранных студентов к культуре страны пребывания, формировать уважительное отношение к ней, требовать соблюдения норм и правил поведения, а также дресс-кода, принятых в университете, других общественных местах.

Интеграция в образовательном процессе проявляет себя в: обеспечении его целостности; усилении меж- и внутрипредметного взаимодействия; создании условий для совместного обучения студентов, имеющих особенности, и таковых не имеющих.

Интеграция в образовательном процессе обеспечивает его функционирование как системы, состоящей из определенных компонентов, взаимодействующих между собой. В противном случае образовательный процесс утратил бы такие важнейшие характеристики, как целенаправленность, этапность, управляемость, целостность, а значит, его результативность стремилась бы к минимальным значениям.

Внутрипредметное взаимодействие способствует обеспечению целостности курса, устранению избыточного материала, выведению на передний план наиболее важных фрагментов содержания и осуществлению

опережающего обучения. В конечном итоге это создает полноту представления студентов о предмете изучения.

Междисциплинарное взаимодействие также способствует холистическому видению предмета. Одна из основных задач усиления междисциплинарных связей заключается в том, чтобы формировать метапредметные компетенции, в основе которых – обобщенные способы деятельности. В одних случаях могут создаваться учебные курсы, интегрирующие материалы из разных наук. Такие курсы могут изучаться в начале цикла, и тогда они выполняют пропедевтическую функцию, а могут и в конце, и тогда их предназначение заключается в том, чтобы быть систематизирующими и обобщающими. В других – усиливаться межпредметные связи различных дисциплин, что является прерогативой преподавателя, а именно тем, в какой мере он считает необходимым это взаимодействие осуществлять.

Интегрированное обучение, в условиях которого в образовательный процесс высшего учебного заведения включаются обучающиеся с особыми потребностями, выводит на передний план большое число инфраструктурных и организационных задач, без решения которых невозможно обеспечить его эффективность. Кроме того, весьма важным представляется оказание социальной, академической, психологической поддержки таким студентам, благодаря чему они смогут развивать свой творческий потенциал, решать другие вопросы, возникающие в образовательном процессе и повседневной жизни. Создание возможности для всех граждан, способных осваивать программы высшей школы, сделать это вне зависимости от их специфических особенностей свидетельствует о гуманистической основе образования, выполнении им роли социального амортизатора, помогающего сохранять стабильность в обществе.

Таким образом, дифференционные процессы, действуя на уровнях: региональном, учрежденческом, образовательного процесса, способствуют разделению:

- высшего образования на секторы (университетский–неуниверситетский); университетского – на две ступени, каждая из которых имеет свои целевые установки, содержательно-процессуальные особенности и результаты;
- учебных заведений – по профилям, факультетам, отделениям, центрам, департаментам, выполняющим образовательную и научную функции;
- факультетов – по специальностям, специализациям;
- содержания, методов, форм обучения – с учетом ступени высшего образования.

Интеграционные процессы способствуют возникновению:

- целостности педагогических систем;
- внутрирегиональных объединений;
- межвузовских объединений с поглощением или без поглощения одного учреждения образования другим;
- межфакультетских объединений.

Список литературы

1. Большая Российская энциклопедия: в 30 т. Т. 7. М.: БРЭ, 2007. 767 с.
2. Воейкова О.Б., Лукьянова А.А. Глобализация образовательного пространства и ее влияние на национальные системы высшего образования // Вестник Урфу. Серия экономика и управление. 2013. № 3. С. 159–167.
3. Е.А. Князев, Н.В. Дрантусова. К вопросу о связи процессов интернационализации и институциональной дифференциации в системах высшего образования. // Императивы интернационализации / Отв. ред. М.В. Ларионова, О.В. Перфильева – М.: Логос, 2013. С. 215–243.
4. Лачининский С. С., Морачевская К. А., Зиновьев А. С., Сорокин И. С. Международные университетские объединения в социокультурном взаимодействии стран мира // Геополитика и экогеодинамика регионов. Том 4 (14). Вып. 4. 2018 г. С. 220–227.
5. Лиферов А.П. Интеграционные тенденции в мировом образовании // Педагогика. 2009. №6. С. 3–10.
6. Романенко Н.М. Глобализация как новая возможность образовательного пространства и мироустройства или угроза национальному суверенитету // Среднее профессиональное образование. 2016. №11. С. 9–11.
7. Философская энциклопедия: в 5 т. – М.: Сов. энциклопедия, 1970. – Т. 1. 740 с.
8. Философский энциклопедический словарь / редколл.: С.С.Аверинцев, Э.А.Араб-Оглы, Л.Ф.Ильичев и др. – М.: Сов. энциклопедия, 1983. 840 с.
9. Chin-Wen Chien. College Students' Attitude Toward and Learning of Differentiated Instruction in Products // Journal of English Language and Literature 2014. Vol. 1. No. 2 . С. 26–37.
10. Dosch M, Zidon M. «The Course Fit Us»: Differentiated Instruction in the College Classroom // International Journal of Teaching and Learning in Higher Education. 2014. Vol. 26. No 3. С. 343–357.
11. Lavania M., Nor F. Bt M. Barriers in differentiated instruction: a systematic review of the literature // Journal of Critical Reviews 2020. Vol 7. Issue 6. С. 293–297.
12. Turner W.D., Solis O.J. The Misnomers of Differentiating Instruction in Large Classes // The Journal of Effective Teaching. 2017. Vol. 17. No.3. С. 64-76.
13. Turner W.D., Solis O.J., Kincade D.H. Differentiating Instruction for Large Classes in Higher Education // International Journal of Teaching and Learning in Higher Education. 2017. Vol. 29. No 3. С. 490–500.

Печерская Надежда Марковна

кандидат психологических наук

младший научный сотрудник

*Институт междисциплинарных исследований глобальных процессов и
глокализации, сетевой кафедры ЮНЕСКО РГЭУ (РИНХ)*

г. Ростов-на-Дону, Россия

e-mail: nadiepecherski4@mail.ru

МИРОВОЗЗРЕНЧЕСКИЕ ТРАНСФОРМАЦИИ В ИНФОРМАЦИОННОМ ПРОСТРАНСТВЕ. ВЫЗОВЫ И РИСКИ

Аннотация. В 2021 год науки и технологий актуальным является обсуждение мировоззренческих трансформаций в информационном пространстве. Отечественная история и наблюдаемые на сегодняшний день процессы деидеологизации и деполитизации демонстрируют зачастую повторяющуюся по различным причинам тенденцию информационного замалчивания, которая максимально проявилась в момент аварии на Чернобыльской АЭС в 1986 году, только сейчас актуализируя в информационном пространстве ценность здоровья, как установки. Ситуация пандемии Covid-19 глобально перезапустила аксиологическую динамику мировоззренческой трансформации.

Ключевые слова: значение информации, информационные вызовы, информационная дегуманизация.

DOI: 10.46865/978-5-901640-36-4-2021-343-354

Pecherskaya Nadezhda Markovna

Ph.D. (Psychological Sciences)

Junior Research Fellow

Institute for Interdisciplinary Research of Global

Processes and Glocalization

UNESCO Network Chair RSEU

Rostov-on-Don, Russia

e-mail: nadiepecherski4@mail.ru

WORLD OUTLOOK TRANSFORMATIONS IN THE INFORMATION SPACE. CHALLENGES AND RISKS.

Abstract. 2021 is the year of science and technology. It is essential to discuss the problems of worldview transformations in the information space. Domestic history and the processes of de-ideologization and depoliticization observed today demonstrate tendency of information suppression, which is often repeated for various reasons, which manifested itself as much as possible at the time of the accident at the Chernobyl nuclear power plant in 1986, only now actualizing the value of health as

an attitude in the information space. The situation of the Covid-19 pandemic has globally restarted the axiological dynamics of ideological transformation in the format of the "person - society - moral consciousness" model.

Key words: The meaning of information, information challenges, information dehumanization.

В историческом контексте учёные, начиная со второй половины XX века, обращаются к изучению информации как особому явлению, сущность которого стала трактоваться весьма широко. Уровень развития высоких технологий, обеспечивающих получение информации, предъявляет высокие требования, как их создателю, так и потребителю. Это позволяет развивать и реализовывать в информационном пространстве интеллектуальные и творческие способности человека, задействовать больший объём памяти, повышать скорость решения проблем. Значимым является сохранение и развитие не только информационного, но и личностного ресурса человека, выражающего себя в знаниях, ценностях, мировоззрении в целом. Научная популяризация понятия информации нынешнюю эпоху делает информационной. Как ценность современной эпохи понятие информации масштабируется, приобретая свойства, исследования которых носят междисциплинарный характер. В философских дискуссиях ей отводится роль информационно-кодовых структур. В предметной социально-психологической области информация, трактуется и как сфера общения и, как свойство человека в форме самоорганизующейся системы, связанной с упорядочиванием взаимодействия. При психологическом прочтении сенсорной ограниченности органов чувств, способность к классификации воспринимаемой информации связывается с предварительным жизненным опытом человека. Благодаря практике и опыту мозг способен структурировать и организовывать элементы внешнего мира, чтобы придавать им точное значение.

В современной науке информация раскрывается в трёх основных значениях: 1) сообщение, сведения о чём – либо, передаваемые людьми, в том числе посредством технической связи; 2) используемая для управления сторона отражения, упорядоченное изменение, мера организованности системы (в кибернетике); 3) передача, отражение разнообразия в любых объектах (на общенаучном уровне) [1].

Относительно первого значения прикладной характер информационного ресурса очевиден эмпирически на примере передаваемого сообщения в период пандемии Covid 19, в центре которого стояла ценность заботы о человеке (см. Таб. 1). Если ещё учитывать социальный характер послания президента РФ В.Путина Федеральному собранию 2021 года [2], как итога информационного баланса в управлении глобальных и глокальных процессов с перевесом на настоящий момент в пользу последних.

Таблица 1

Прикладной характер информационного ресурса в условиях эпид. обстановки.

№ п/п	Свойство информации	Характеристика с учётом эпидемиологической обстановки
1	<i>Связь с носителем</i>	Связь осуществляется с носителем материальным в силу развития информационных технологий, включая образовательные формы учебного процесса, экономического сотрудничества [15], укрепляя дипломатические отношения и т.п.
2	<i>Целостность, системность</i>	Они обеспечиваются свободной последовательностью изложения различных аспектов эпидемиологической темы
3	<i>Манифестационный характер</i>	Выражает внутреннее своеобразие объекта внешнему потребителю информации посредством контраста, эффекта новизны со времён последней эпидемиологической обстановки на территории СССР и других стран, требующей полномасштабного информационного сопровождения, но будучи подверженной замалчиванию.
4	<i>Дискретность</i>	Слова, выражения, высказывания, как единицы информации достаточно целенаправленно использовались в информационной повестке эпид. обстановки.
5	<i>Значительная дистанцированность от источника</i>	Наблюдается использование источников, написанных задолго до настоящего времени и описавших в историческом контексте примеры эпидемиологических ситуаций в прошлом.
6	<i>Старение</i>	Обновление информации на заданную тему происходило посредством on – line сотрудничества во всех сферах жизнедеятельности.
7	<i>Альтернативность использования</i>	Многовариантность способов включения информации в связи одномоментно между несколькими объектами из разных частей земного шара максимально обеспечивается on-line трансляциями.
8	<i>Инвариантность</i>	Одна и та же информация об общей эпидемиологической картине распространяется с привлечением отечественных и зарубежных экспертов из различных научно-экспериментальных областей знания.
9	<i>Возможность</i>	Она обеспечивается полномасштабным развитием

	<i>кодирования, перекодировки и дешифровки</i>	информационных технологий, которые облегчают доступность к актуальной информации об охране здоровья в режиме реального времени.
10	<i>Ценность</i>	Существенность содержания сообщения о динамике эпид. обстановки для адресата адаптируется под особенности информационной повестки многоканальности медиа пространства, освещающего отдельные аспекты (политические, экономические, социально-культурологические) одной и той же проблематики.

Информационные вызовы включены в процесс мировоззренческих трансформаций, т.к. с одной стороны, они ситуативны в силу сложившихся обстоятельств, с другой - глобальны, если затрагивают по причине, обсуждаемой нами темы пандемии Covid 19, общечеловеческую ценность здоровья. Её универсальность подтвердилась мобилизацией информационного ресурса с применением нами в сценарном реагировании этнопсихологических категорий ментальности, предельно сужающих риски недопонимания в общении между обществом и государственными структурами, регулируя в дальнейшем уровень отношения к производству вакцины, её качеству и технологии вакцинации населения. Затрагивая область аксиологии, тенденции обсуждения обладания этой ценностью социальной группой, какой бы она не была по социально-психологическим характеристикам, диктуют новые информационные вызовы.

Д. Белл, выделив одиннадцать черт постиндустриального общества, в его информационном пространстве подчеркнул центральную роль теоретического знания, создания новой интеллектуальной технологии, роста класса носителей знания, меритократии¹³ и др. [1]. Формулировка информационных вызовов, как упорядоченного изменения предыдущих представлений о ценности здоровья с последующей передачей и отражением её разнообразия в любых объектах, позволяет нам универсализировать процесс мировоззренческой трансформации в информационном пространстве по нескольким кейсам на общенаучном уровне: психологическом (см. Таб. 2.), [4], социологическом (см. Таб. 3), [5] и философски – теологическом (см. Таб. 4), [3]. Они затрагивают религиозное, философское, научное сознание, тем самым подтверждая рост значимости информации, которая способствует интеллектуальному обогащению человека,

¹³ Меритократия (от лат. *meritus* – достойный, греч. – *кратос* – власть) – группа лиц наёмного труда, которые своё более благополучное по сравнению с остальной массой работающих в их социальной категории положение создали себе сами, большими усилиями в труде, повышенной квалификацией, лучшим образованием и т.д. Меритократия возможна только в обществе повышенного благополучия, где постоянно развиваются интересы и потребности индивидов, создаются материальные условия для их удовлетворения и существует стимул к самосовершенствованию, к общественному признанию и получению большего объёма благ, привилегий за счёт своих личных способностей и качеств. Одарённые, дисциплинированные, усердно работающие люди, представители интеллектуальной меритократии стремятся продвинуться по службе, улучшить положение собственными силами, оставляя в стороне политику и общественные организации [8, с.534].

важным фактором которого является сохранение и его духовно-нравственного качества.

Таблица 2

Функциональная роль информации в динамике личности.

№	Теория личности	Функциональная роль информации в динамике личности
1	З.Фрейд: <i>Психодинамическая теория личности</i>	Информация о мыслях или чувствах, причиняющих страдание, сознательно необдуманная и невысказанная по различным причинам, вытесненная в подсознание, является для личности источником невроза. Исходя из чего, человек оказывается неспособным рассказать о своём тяжёлом жизненном опыте, пользуясь защитным механизмом вытеснения.
2	А.Адлер: <i>Индивидуальная теория личности</i>	Информация представлена в виде установок Творческого-Я, связанных со стилем жизни в преодолении комплекса неполноценности: 1) установка превосходства над внешним миром; 2) паразитическая установка удовлетворения большей части своих потребностей за счёт других; 3) установка на неудачу; 4) установка на три основные жизненные задачи – работу, дружбу и любовь.
3	К.Г.Юнг: <i>Аналитическая теория личности</i>	Информация функционирует в виде первичных психических образов-архетипов, которые предрасполагают людей воспринимать, переживать и реагировать на события определённым образом.
4	Э.Эриксон: <i>Эго – теория личности</i>	Информация рассматривается, как необходимая для достижения эволюционной задачи эго-идентичности. Она трансформируется на каждом из этапов преодоления возрастных кризисов, формируя выбор между базовыми потребностями и сформированного или нет в результате этого психосоциального качества личности: <ol style="list-style-type: none"> 1. Доверие/недоверие – качество надежды; 2. Стыд, сомнение/самостоятельность – качество силы воли; 3. Инициативность/вина – качество способности трудиться; 4. Трудолюбие/неполноценность – качество компетентности; 5. Ролевое смешение/диффузия идеалов – качество верности; 6. Интимность/изоляция – этические качества; 7. Продуктивность/инертность – качество заботы; 8. Оценка жизненного опыта/отчаяние – качество мудрости.

5	Э.Фромм: <i>Гуманистическая теория личности</i>	Информация в качестве социокультурных влияний, которые взаимодействуют с экзистенциальными человеческими потребностями: 1. в установлении связей посредством продуктивной любви; 2. в преодолении своей животной природы; 3. в корнях, основах, в чувстве стабильности и прочности, которые сходны с ощущением безопасности в раннем детстве при общении с матерью; 4. в идентичности – осознании своей индивидуальности; 5. в системе взглядов, объясняющих сложность мира и преданности в посвящении себя кому-либо и чему-либо.
6	Б.Ф.Скиннер <i>: Научающе-бихевиоральное направление в теории личности</i>	Информативна окружающая среда, которая своими стимулами влияет на ответные реакции поведения человека.
7	Дж. Келли: <i>Когнитивная теория личности</i>	Информация моделирует личностный конструкт, как мысль, которую человек использует, чтобы осознать и интерпретировать, объяснить или предсказать свой опыт: «умный – глупый»; «взволнованный – спокойный»; «мужской – женский»; «хороший – плохой»; «дружеский – враждебный»; «религиозный – нерелигиозный».
8	А.Маслоу: <i>Гуманистическая теория личности</i>	Информация описывает человеческую мотивацию в терминах иерархии потребностей: 1) физиологических; 2) безопасности и защиты; 3) принадлежности и любви; 4) самоуважения; 5) самоактуализации.
9	К.Роджерс: <i>Феноменологическая теория личности</i>	Информативное поле, позволяющее человеку лично самосовершенствоваться, сохраняя равновесие между «Я-реальным» и «Я-идеальным».

Оценка уровня социального благополучия и уровня удовлетворённости здоровьем, как отдельной сферой жизни демонстрирует условный «разрыв» между оценками этих категорий по мере перехода респондента в старшие возрастные группы [18]. В этом смысле стандарты благополучия формируются даже не только по фактору материального положения и доходов, сколько в

результате имеющихся лишений и повседневных проблем, решить которые люди самостоятельно не способны. Информативно окружающая среда своими стимулами влияет на ответные реакции в поведении человека, задаёт формат обсуждения видов травмированного общества. Оно предварительно состоялось на заседании Учёного совета ФНИСЦ РАН 27 января 2020 г. (см. Таб. 3), [7].

Таблица 3

Виды травмированного общества

	Вид травмированного общества	Родовые и специфические черты общества травмы
1	Травма отражает нарушение объективной логики развития	<ul style="list-style-type: none"> • Отсутствие чёткой и обоснованной программы развития, дезорганизация экономической жизни; • Низкое качество управления;
2	Травма в результате внешнего насильственного вмешательства	<ul style="list-style-type: none"> • Слабость или отсутствие оппонирующих сил; • Отсутствие опоры на науку, преобладание её обслуживающей функции;
3	Травме способствовали цветные революции и прокси-войны	<ul style="list-style-type: none"> • Не чётко структурированный горизонт будущего; • Господство личных и групповых интересов;
4	Травмы создавались в результате этнических и религиозных конфликтов	<ul style="list-style-type: none"> • Сырьевая и обслуживающая функции экономики; • Внешнее управление/ военное давление; • Усиление клерикализма в этическом и религиозном аспекте;
5	Травмы разорванных народов	<ul style="list-style-type: none"> • Массовое распространение nepoтизма¹⁴, задающего тон в решении неотложных проблем развития;
6	Травмы в результате потери темпов и ориентиров развития в результате военных переворотов	<ul style="list-style-type: none"> • Сознательно конструируемые политико-идеологические уловки с целью скрыть истинные намерения или поиска способов расправы с противником или оппонентом.
7	Травмы нахождения в турбулентном состоянии неопределённости	

¹⁴ Nepoтизм – семейные, дружеские, групповые, родственные и подобные связи

Философия апокалипсиса сохраняет постоянный интерес к свидетельствам патологии общества, так как выражает его стремление к собственному краху, получению удовольствия от созерцания деструктивных форм существования человека, общества, природы. Апокалипсис является аномичной¹⁵ идеей, имеющей древнее происхождение. В своём религиозно-христианском эквиваленте [3] она информативно касается истории создания мира и общества, истории спасения отдельного этноса, истории спасения человека в пределах христологии¹⁶ и апокалиптической символики морально-нравственного сознания. Она является информационной повесткой религиозных организаций, а в международных отношениях консолидирует общие усилия политических лидеров по снижению агрессии, способствующих укреплению мира [13, 14] и заботе об экологии (саммит по климату) [12].

Представители социально-психологического направления (З.Фрейд, Э.Фромм, Р.Берон, А.Бандура и др.) ведущую роль в формировании и проявлении отклоняющегося поведения отводят феномену агрессии, которая по различным причинам, становясь доминирующей, может «кристаллизоваться» и стать «отложенной», а у потребителя цифрового контента выражается в агрессивных выпадах в сторону совершенно незнакомых людей [19].

В альтернативной аксиологии особое внимание привлекает проблема воспроизводства агрессивной субъектности. Наиболее наглядно она просматривается на примере рецепции фашизма и по результатам исследований С.Мильграма, 1965 года. В процессе эксперимента студентам было предложено наносить всё более болезненные удары током незнакомым «жертвам» за неверные ответы, которые выступали в роли экзаменуемых. Экспериментатор выступал в роли руководителя, который требовал усиления процедуры к неудачливым ученикам. Процесс начинал развиваться лавинообразно, и его с трудом удавалось остановить. В философско-аксиологическом аспекте фашизм видится как особый механизм включения с помощью современных манипуляторных технологий огромной массы людей, по большей части не оказывающих этому активного сопротивления, в обольщающую их систему абсолютного зла (альтернативную систему ценностей) [11].

При смене исторических эпох, в конце XX в. неизбежные процессы деидеологизации и деполитизации общественной жизни страны привели к усилению чувства безразличия в области идейно-политических предпочтений россиян с 39% в 2001г. до 42% в 2019г. [27]. Официально легализованные отечественные религиозные организации как социальные институты с целью сохранения духовно-нравственного качества интеллектуального обогащения человека, обеспечивали и его информационное сопровождение большим количеством источников. Образно-символическая природа религиозного

¹⁵ Аномия (от франц. *anomie* - беззаконие, безнормность; *др.-греч.* ἀ- — отрицательная приставка, νόμος — закон) — состояние общества при дезорганизации социальных норм и институтов, неопределённости и нестабильности условий человеческого действия, расхождении между провозглашаемыми обществом целями и доступностью для массы людей законных средств их достижения.

¹⁶ Христология – раздел теологии, изучающий личность Иисуса Христа.

знания архитипично встроена в когнитивно-эмоционально-поведенческую структуру мировоззренческой установки морально-нравственного сознания.

Таблица 4

Апокалиптические символы в христианском учении [3]

<i>№ n/n</i>	<i>Символ</i>	<i>Нарратив символического содержания</i>	<i>Ссылки</i>
<i>1</i>	<i>Послание церкви/ Церковь, как социальная группа</i>	<p>1) Акцент делается на поверхностности взглядов внутри церкви с претензией на значительность, которая выражалась в постройке и сборе денег / Церковь, утратившая интерес к религиозному учению.</p> <p>2) Обращается внимание на преследованиях и давлении извне, которым подвергались представители церкви / Церковь сохранившая верность учению.</p> <p>3) Уточняются уловки, искажающие учение, с которыми периодически сталкиваются в церкви / Церковь, которую хвалят и ругают.</p> <p>4) Выделяется привычка религиозных лидеров вводить в заблуждение / Церковь - в состоянии постоянного когнитивного диссонанса и вынужденного компромисса.</p> <p>5) Подчёркивается, что материальное благополучие церкви не способствует её духовному становлению / Церковь, в которой есть всего несколько достойных людей.</p> <p>6) Акцент делается на открытости пониманию учения представителей церкви / Церковь, сохранившая веру.</p> <p>7) Обращается внимание на стремление к материальному благополучию и хвастовство / Церковь безразличная и равнодушная ко всему.</p>	<p>2:6, с.276 2:4, с.276</p> <p>2:9 -10, 2: 13, с.276</p> <p>2:12-15 с.276</p> <p>2:20, 2:24, с.276</p> <p>3:1-2, 3:4, с.277</p> <p>3:8-9, с.277</p> <p>3:15-16, 3:17, 3:20, с.277</p>

2	Печать, как документ	<p>1) о победе;</p> <p>2) об отсутствии мира и убийствах;</p> <p>3) о неурожае и голоде;</p> <p>4) об уничтожении четвертой части населения земли войной, голодом, эпидемиями, животными;</p> <p>5) о людях, пострадавших за веру в бога;</p> <p>6) о стихийных бедствиях, экологии, по причине которых люди будут вынуждены прятаться в убежищах;</p> <p>7) о тревожной атмосфере.</p>	<p>6:1-2, с.279</p> <p>6:3-4, с.279</p> <p>6:5-6, с.279</p> <p>6:8-9, с.279</p> <p>6:9, с.279</p> <p>6:12, 6:15, с.279; 7:1, с.280</p> <p>8:1-6, с.280-281</p>
3	Труба, как тревожное сообщение воинства ангелов	<ul style="list-style-type: none"> • о стихийных пожарах; • о гибели водных ресурсов вместе с подводным миром и морским транспортом; • о падении метеоритов; • о затмении; • о саранче, скорпионах, которые причиняют физическую боль людям; • о разрушительных и убийственных действиях, поражающих третью часть населения земли; • о прекращении времени «великой скорби» и торжестве справедливости. 	<p>9:7, с.281</p> <p>8:8-9, с.281</p> <p>8:10, с.281</p> <p>8:12, с.281</p> <p>8:13, 9:3-5, с.281</p> <p>9:15, с.282 11:15-19, с.283</p>

Информационное соотношение сообщений о ценности здоровья, в пределах предложенной нами мировоззренческой установки психологического, социологического и духовного здоровья, демонстрирует на сегодняшний день в политическом контексте преобладание в управлении информационными потоками механизмов технократической этики [9] или имитационной формы культуры. Различия их заключаются в том, что первая исключает из информационной повестки ценность человека, вторая – ложь¹⁷, делает главным условием своего функционирования в подаче любой информации. Гносеологический аспект лжи основывается на условиях познания, при которых происходит искажение информации в такой, например, форме как подражание. Логически понятия «ложь» и «истина» равноправны, поскольку отрицание истины есть ложь и наоборот. Нравственно - сознательная ложь, как обман, имеет явно негативное значение, а лживость, как качество личности, является пороком. В философии морали встаёт вопрос о необходимости лжи, в крайнем случае, для спасения чьей-нибудь жизни. В сфере политики в худшем своём проявлении ложь может быть основным средством для достижения цели, что способствует развитию тоталитаризма [8].

Важным правовым аспектом является разработка ЮНЕСКО «Кодекса этики для информационного общества» [1]. Для снижения рисков мировоззренческих трансформаций с преобладанием информационной дегуманизации следует учитывать степень соотношений директивного [10], демократического, либерального и попустительского методов управления, как на глокальном, так и глобальном уровнях. Особенности участия в этом процессе представителей меритократии, достигающей благополучия за счёт своих личных способностей и качеств, аристократии [1, 11], как знатного меньшинства и технократии [9], упраздняющей в своём определении понятие человека, рассматривая его как винтик общественного механизма, подчёркивает в этом случае значимость междисциплинарного формата информационных вызовов.

Список литературы:

1. Социокультурные и философские проблемы развития информационного общества. Астрахань: Издательский дом «Астраханский университет», 2019, с. 33-44.
2. Послание президента РФ Федеральному собранию. 21 апреля 2021 года. 13:20 Москва / <http://kremlin.ru/events/president/news/65418>
3. Откровение Иоанна Богослова. Библия. Минск: Тип «Принткорп», 2006, с. 275-292.
4. Л.Хьелл. Д.Зиглер. Теории личности. Сп/б: Питер.Ком, 1998, с. 105, 161, 214, 331, 431, 479, 528.

¹⁷ Ложь – неправда, противоположное истине. Феномен лжи имеет четыре основных аспекта: гносеологический, логический, нравственный и политический [8].

5. Заседание Совета законодателей РФ при Федеральном Собрании 27 апр. 2021 / https://www.youtube.com/watch?v=D_Vb_woaLT4
6. Выступление президента РФ. Заседание Совета законодателей РФ от 27.04.21. Прямая трансляция/
<https://www.youtube.com/watch?v=Ie6n5B5WwFs>
7. Учёные записки ФНИСЦ РАН / Отв. ред. М.К. Горшков. Выпуск 8. Общество травмы: между эволюцией и революцией. М.: ФНИСЦ РАН, 2020. с.64.
8. Советская энциклопедия в 30 томах, т.5 М. Мысль, 1970, с.447, 534.
9. SCIENCES OF EUROPE # PSYCHOLOGICAL SCIENCE 6 (6)/ 2016 с. 55-63/
<https://cyberleninka.ru/article/n/etika-uchyonogo-v-svete-istoriko-psihologicheskoy-otsenki-eticheskogo-krizisa/viewer?fbclid=IwAR0waaVjTelQi6dVS8zseBgHWVF1U4zQaqIFrerrZUYeeo3jAgib7drB8Ns>
10. Визит Владимира Путина на станцию скорой помощи в Пушкине от 28.04.21. Россия 24/https://www.youtube.com/watch?v=uyNH1_kWku8
11. Старостин А.М. Исследовательская философия. Ростов н/Д: Изд-во РГЭУ(РИНХ), 2018.- с.57, 61.
12. Саммит по вопросам климата. 22 апреля 2021 года/
<http://kremlin.ru/events/president/news/65425>
13. Совещание в Минобороны РФ. Начальник Генерального штаба ВС РФ подвел итоги контрольных проверок за зимний период обучения и поставил задачи на подготовительный период 29.04.2021/
https://function.mil.ru/news_page/country/more.htm?id=12358821@egNews
14. "Диктант Победы": прямая трансляция с Поклонной горы - Россия 24 29 апр. 2021 г./https://www.youtube.com/watch?v=kDWBqxX_q1E
15. Встреча с представителями деловых кругов Франции в режиме видеоконференции.29.04.2021/<https://www.youtube.com/watch?v=SlSwR7zaQo0>
16. Мировоззренческие вопросы исторического образования и воспитания в глобальном контексте. Монография/ Под ред. А.М. Старостин, И.М. Узнародов. - Ростов н/Д.: Изд-во ООО «Мини Тайп», 2019.- с.57, 61.
17. Социологическая наука и социальная практика №4 (32) том 8, М.: Издатель: Федеральный научно-исследовательский социологический центр РАН 2020. - с. 25 – 44.
18. Сушко П.Е. Счастье и социальное благополучие в оценках россиян: проблема разграничения понятий/ Социальная наука и социальная практика / №1 том 8, М: Издатель: Федеральный научно-исследовательский социологический центр РАН, 2020. - с.48-58.
19. Костоломова М.В. Цифровая девиация как феномен новой социальной реальности: методологические основания и концептуализация понятия/ Социальная наука и социальная практика / №1 том 8, М: Издатель: Федеральный научно-исследовательский социологический центр РАН, 2020. - с.41-66.

Пойгина Людмила Борисовна

кандидат филологических наук

доцент

МГУ им. М.В.Ломоносова

г. Москва, Россия

e-mail: poiginalb@yandex.ru

ОБРАЗОВАНИЕ В ЭПОХУ ГЛОБАЛИЗАЦИИ И ИНТЕРНЕТА: ЗАПРОСЫ СТУДЕНТОВ

Аннотация. В статье анализируется влияние глобализации, главным образом, в ракурсе повсеместного распространения интернета и социальных сетей на формирование запросов и ценностей современной российской молодежи с последующим влиянием на мотивы и процесс ее обучения в вузе. Рассматриваются особенности восприятия и усвоения информации современными студентами, их способность и желание быть активными участниками образовательного процесса. Общие выводы и заключения конкретизируются на примере изучения курса английского языка.

Ключевые слова: глобализация, интернет, социальные сети, поколение молодежи, мотивы обучения, учебный процесс, английский язык.

DOI: 10.46865/978-5-901640-36-4-2021-355-360

Lyudmila Borisovna Poigina

Cand. Sc. (Philology)

Associate Professor

Lomonosov Moscow State University

Moscow, Russia

e-mail: poiginalb@yandex.ru

EDUCATION IN THE ERA OF GLOBALIZATION AND THE INTERNET: STUDENT REQUESTS

Abstract. The article analyzes the impact of globalization, mainly from the perspective of the ubiquitous spread of the Internet and social networks on the formation of the needs and values of modern Russian youth, with the subsequent impact on the motives and processes of their education at the university examines the features of perception and assimilation of information by modern students, their ability and desire to be active participants in the educational process. General conclusions are specified on the example of studying the English language course.

Key words: globalization, internet, social networks, youth generation, learning motives, learning process, English.

Неоспоримым представляется тот факт, что важнейшим механизмом и результатом развернувшихся в современном мире процессов глобализации является повсеместное распространение интернета и социальных сетей. Интернет и социальные сети не только связали людей из самых отдаленных уголков мира, которые сегодня не только обеспечивают значительную часть коммерческой и производственной деятельности, но и меняют самого человека. Именно сети, как заявляют известные западные специалисты, составляют новую социальную морфологию наших сообществ, влияя на повседневную жизнь людей, культуру и власть [1]. Естественно, что сети, новые формы коммуникации оказывают наибольшее влияние на молодежь, во многом формируя ее мировоззрение, образ мира, жизненные запросы, включая как запросы к образовательному процессу, так и особенности восприятия учебного процесса, способности находить и перерабатывать различного рода информацию.

Интернет и социальные сети сформировали (в том числе и в России) новое поколение, поколение миллениалов, которое по своему образу жизни, требованиям и запросам, жизненным стандартам, ценностям и устремлениям резко отличается не только от старших возрастных когорт, но и предшествующего ему поколения. По утверждению советского российского социолога Вадима Радаева, вступление в жизнь этого нового поколения означает социальный перелом в жизни современного российского общества [2].

Это поколение, вместе с еще более молодым поколением – поколением «X», сегодня наполняет аудитории. Без каких-либо оговорок можно сказать, что это другой тип личности, со своими достоинствами и недостатками, люди, открытые всему новому, настроенные на перемены, самостоятельную позицию по отношению к обществу и государству, со своей системой базовых культурных ценностей и, одновременно, ориентированные на индивидуальные жизненные стратегии. Многие из них ощущают себя скорее гражданами мира, нежели своей страны. У них другие запросы и ожидания, в том числе ярко выраженное стремление к самореализации, свободе выбора и смены места жительства, работы, окружающих людей. И, что важно учитывать в педагогическом процессе, другие авторитеты и образцы для подражания.

Наиболее обстоятельно, на наш взгляд, проблемы современной молодежи, нового поколения анализируются в работах специалистов института социологии РАН [3, 4]. В этих работах, основанных на результатах многолетних социологических исследованиях показаны особенности жизнедеятельности современной молодежи, ее культуры, взаимоотношений в семье, и с окружающими людьми, включая сверстников; стиль жизни, отношение к трудовой деятельности и учебе, участию в политической жизни и протестным акциям, ценности и нормы наиболее значимые в молодежной среде. Данные исследования, равно как и осуществленные другими авторами, позволяют без каких-либо оговорок заявить, что в новом поколении сформировался другой тип личности со своими особенностями, достоинствами и недостатками. Долгое время в среде немалой части российских специалистов

(особенно специалистов Левада-Центр) господствовало убеждение, что несмотря на все перемены и катаклизмы, произошедшие со страной на рубеже веков тип личности россиянина остался неизменным – «советский простой человек». Эти убеждения большей частью основывались на неизменности базовых установок россиян в политической сфере общества. Но, по крайней мере, применительно к молодежи это не выглядит так убедительно. В частности, даже многие старшеклассники демонстрируют, как показывают результаты социологических исследований, совершенно иной тип отношения к власти: не патерналистское упование на мудрого президента-отца, заботливого и строгого, умного автократа, а ответственного перед народом правителя, отвечающего за свои деяния. «Власть не может существовать без ответственности, она всегда должна отвечать перед обществом за свои действия. Ведь ответственность – это права граждан перед руководством страны» (дословное высказывание одного из школьников) [5].

Более того, так называемая «третья социология» утверждает, что ведущую роль в формировании личности играют не отношения на высоком уровне общественной системы, а укоренившиеся социальные практики повседневной жизни [6]. В настоящее время интернет и социальные сети безусловно стали для молодежи едва ли не важнейшей частью этой повседневной жизни.

Интернету и социальным сетям мы одновременно обязаны и тем, что в сознании и поведении российской молодежи немало проблемных моментов. Разумеется, проблемные моменты сформировались не только под влиянием сетей. В первую очередь, сказалась общая негативная ситуация в стране, возникшая после катастрофического распада СССР и формирования на его основе нового государства – Российской Федерации.

Как отмечают специалисты, в условиях распада прежней системы воспитания и социализации молодежи и отсутствия новой, интернет и социальные сети становятся главным социализатором, заполняя «пустые ячейки», навязывая ценности, позицию, мотивацию действий. Отсюда угрозы неуправляемой политической социализации, усугубленные неработающими институтами социализации, отсутствием внятных стратегий будущего, демонтажем системы образования, хронической невостребованностью молодежи как наиболее активной части общества [7].

Все вышесказанное не могло не отразиться в том или ином виде, в той или иной форме на отношении молодежи к обучению в вузе, мотивам, стимулирующим процесс усвоения знаний, особенностям интеллекта современной молодежи, возможностям переработки возрастающего в геометрической пропорции объеме информации.

Анализ литературных источников (см. например, вышеназванную монографию Вадима Радужева) показывает, что наибольшее влияние на мотивацию обучения оказывают такие факторы как: более позднее социальное взросление молодежи, отсюда и нечеткое представление о своем будущем (нет достаточной ясности зачем учиться); ослабление связи между получением

образования и карьерным продвижением; перфекционизм – ориентация на нереальные, недостижимые стандарты, желание получить все «здесь и сейчас», привычка все ставить под сомнение (в том числе и позицию преподавателя); длительная, упорная работы для многих студентов скучна.

Непосредственно в учебном процессе названные особенности сознания и поведения молодежи находят отражения в таких проявлениях как: отсутствие навыков погружения в текст, аналитических способностей (могут пересказать содержание статьи, главы, но не более); ориентация на прикладную сторону получаемых знаний и недооценка теории; желание получить сразу итог («из этого следует» – отсутствие вовлеченности в процесс познания, замена процесса углубления в проблему поиском дополнительной событийной информации – прежде всего в интернете); неумение сосредоточиться на чем-то одном.

С такими проявлениями сознания и интеллекта современной молодежи сталкиваются преподаватели вузов всех дисциплин. Но есть и особенности в отношении студентов к отдельным дисциплинам, в частности, к изучению английского языка. Во многом это связано с тем, что значительная часть студентов считает себя, в первую очередь человеком мира, а не страны, настроена жить и(или) работать на Западе. Ощущать себя человеком мира (по данным «Левада-Центр», в 2019 г. среди лиц от 14 до 29 лет таковых насчитывалось 50%) можно лишь в том случае, если владеешь языком международного общения, и таким языком является, как всем известно, английский. По данным этого исследования, немалая часть студентов рассчитывает на то, что это поможет получить работу за границей или вообще иммигрировать в другую страну (как правило, это Европа или США). Этим молодым людям знание иностранного языка необходимо в прагматических целях, что соответствующим образом мотивирует их отношение к изучению иностранного языка. Но и среди большинства той части молодежи, которая не планирует покидать страну, есть понимание, что без знания иностранного языка в современном мире невозможно стать успешным или современным культурным человеком. Даже для решения бытовых вопросов в своей стране нередко необходимо знание английского (инструкции и описание многих товаров и изделий, продающихся в стране на английском языке), не говоря уже о том, что большая часть студентов путешествует, посещает заграничные города и курорты и вынуждена, так или иначе, контактировать, вступать в общение с местными жителями и административным персоналом, и чаще всего используется английский.

Вместе с тем, даже наличие такого понимания ситуации в современном мире, далеко не всегда реализуется в конкретные поведенческие акты в процессе общения, требующие повседневных усилий и организованности, без чего владеть языком невозможно. По нашим наблюдениям последних лет, многое зависит и от атмосферы, сложившейся в конкретной учебной группе. Встречаются группы, в которых усердие и напряженное включение в учебный процесс отмечается у более чем 2/3 студентов, а бывают группы, где реально

напряженно работают, погруженные в процесс изучения английского языка всего 3-4 человека из 10-15.

Обращая внимание на проблемные моменты обучения современных студентов, приходится делать вывод о необходимости более адекватных современным условиям и требованиям методов организации учебного процесса, методик обучения и содержания занятий. Относительно организации учебного процесса обратим внимание лишь на один, но, на наш взгляд, очень важный момент. В магистратуре (да и на старших курсах бакалавриата) многие студенты работают. Посещать все занятия при всем желании они не могут. Фактически это превращает очное образование в очно-заочное, со всеми вытекающими отсюда последствиями в требованиях к методикам обучения. Это социальная проблема и административными методами она не решается, хотя онлайн занятия во время пандемии показали, что современные средства коммуникации открывают немалые новые возможности в организации учебного процесса заочно.

В плане методических подходов к построению учебного занятия наиболее проблематичным на сегодня представляется активность студентов на занятиях. Не секрет, что выступают, участвуют в дискуссии чаще всего одни и те же студенты, а остальные предпочитают отмалчиваться или хуже того, погружаются на занятиях в свои гаджеты. И дело не только в лени, халатном отношении значительной части студентов к занятиям, многих интернет отучил от форм живого общения «лицом к лицу», они потеряли (не обрели) навыков дискурса, не редко вообще испытывают трудности реального взаимодействия с другими людьми. По сути заметим, это крайняя форма выражения позиции людей, предпочитающих реальному миру жизнь в социальных сетях, комиксах и виртуальных играх получила название «хикикомори», что означает «нахождение в уединении».

Одна из особенностей современной молодежи, которая так или иначе, в той или иной форме проявляется на занятиях – это настрой на перемены. Он касается буквально всего: политической системы, форм проведения досуга, места жительства, работы и т.д. Владение языком, занятие английским может быть больше, чем другие предметы требует постоянства и усидчивости. Овладеть произношением английского (впрочем, как и любого другого иностранного языка), что называется «в один присест», не повторяя многократно и каждодневно одни и те же простые, эмоционально непривлекательные упражнения просто невозможно. Не в меньшей мере это касается и грамматики языка. Другого пути кроме многократного повторения упражнений, заучивания правил здесь тоже нет.

На наш взгляд, преподаватель английского (равно как и любого другого иностранного языка) больше ограничен в выборе средств и методов, позволяющих нивелировать монотонность занятия. Преподавателю истории или литературы гораздо проще найти яркий, живой пример, который, с одной стороны, позволяет конкретизировать, «заземлить» то или иное теоретическое положение, а с другой – представить его в эмоционально окрашенной форме и

тем самым найти от монотонного занятия. Сказанное вовсе не призыв уйти от решения проблемы, сославшись на объективные трудности и решения. Каждый преподаватель иностранного языка ищет свои подходы и пути решения проблемы. И такие пути находятся, если руководствоваться принципом: сегодня невозможно повторять одно и то же. К каждому занятию, к каждой отдельной группе нужно готовиться специально, прорабатывая все сценарии, в том числе те, которые способствуют удержанию внимания студента на протяжении всего занятия.

Главное при этом понимать и принимать нынешнее поколение студентов таким какое оно есть. Искусство управления, достижения целей обучения, как учит китайская мудрость (помимо прочего), состоит в том, что «мудрый ничего не предпринимает в отношении того, чьи чувства и помыслы он не может понять» [8].

Список литературы

1. Van Dijk J. The Network Society. Social Aspects of New Media. London: SAGF Publications, Ltd, 2006.
2. Радаев Вадим. 2020. Миллениалы: Как меняется российское общество. Второе издание. М.: Высшая школа экономики.
3. Горшков М.К., Шереги Ф.Э. 2020. Молодежь России в зеркале социологии. К итогам многолетних исследований. М.: ФНИСИ, 688 с.
4. Зубок Ю.А., Чупров В.И. Молодежь в культурном пространстве: саморегуляции жизнедеятельности. М.: Норма, 2020.
5. Образ будущего глазами молодежи /Ред. В.С.Комаровского). М.: Аспект Пресс, 2021. С. 74.
6. Штомка Петр. «Третья социология»: социология повседневной жизни //Доверие – основа общества. М.: Логос, 2014. С. 38-42.
7. Щербинин А.И. 2019. Коммуникативно-сетевой подход к политической социализации в университетском городе. Траектории политического развития России: институты, проект, смотр. М.: МПГУ. С. 451.
8. Искусство управления. Китайская классика: новые переводы, новый взгляд /Пер. В.В.Малявин. М.: Изд-во «Астрель», 2003. С. 286.

Покрытан Павел Анатольевич

доктор экономических наук,

профессор,

МГУ имени М.В.Ломоносова,

Москва, Россия

e-mail: pashmsu@mail.ru

К ВОПРОСУ ВЛИЯНИЯ ПАНДЕМИИ КОРОНОВИРУСА НА РЫНОК РАБОЧЕЙ СИЛЫ

Аннотация. В статье обобщаются промежуточные итоги развития пандемии и предпринимается попытка оценить её влияние на рынок рабочей силы в различных регионах.

Ключевые слова: пандемия, средства труда, рынок рабочей силы, капитал, образование, тенденции, ЕС, РФ.

DOI: 10.46865/978-5-901640-36-4-2021-361-367

Pokrytan Pavel Anatolyevich

Doctor of Economics

Professor

Lomonosov Moscow State University

Moscow, Russia

e-mail: pashmsu@mail.ru

THE IMPACT OF THE CORONAVIRUS PANDEMIC ON THE LABOUR MARKET

Abstract. The article summarizes the intermediate results of the development of the pandemic and attempts to assess its impact on labour market in various regions.

Key words. Pandemic, means of labour, labour market, capital, education, trends, EU, RF.

Пандемия COVID-19 оказала и продолжает оказывать влияние на все сферы человеческой жизнедеятельности, в первую очередь, осложняя социально-экономические отношения и противоречия в мире. Так, ситуация в странах Европейского Союза характеризуется следующими данными.

Во-первых, в связи с пандемией без работы остались сотни тысяч граждан. Согласно статистическим данным, уровень безработицы в ЕС достиг 8,3%. Это привело к снижению реальных доходов граждан ЕС. Власти пытаются решить проблему с помощью социальных пособий, но их размер и условия получения не могут сдержать процесс расширения нищеты. Заработные платы и доходы продолжают снижаться.

Во-вторых, увеличилось количество бедных. Каждый пятый житель Евросоюза, то есть 21,1% населения, или 92,4 млн. человек, живут на уровне бедности. Из них 20,4 млн. – это люди, у которых есть работа [1].

В-третьих, пандемия привела к абсолютному сокращению численности населения. В 2020 году людей умерло больше, чем родилось на 358 868 человек [2].

В-четвертых, пандемия вызвала падение ВВП в среднем на 6-7 % в странах ЕС.

В-пятых, в результате пандемии увеличился объем задолженности в еврозоне, достигнув 416% от ВВП.

В-шестых, в связи с проводимой политикой по борьбе и сдерживанию распространения коронавируса наблюдается рост антиправительственных выступлений во многих странах, а движение BLACK LIVES MATTER выдвинуто на нобелевскую премию мира. Как результат - радикализация форм управления обществом. В Испании, Португалии, Италии, Бразилии наблюдались процессы фашизации политики как крайнего средства в управлении государством.

Таким образом, пандемия усилила социально-экономические противоречия и выявила новые.

Обратимся к социально-экономическим результатам развития России в период нахождения страны в условиях пандемии в 2020 году. За прошедший год пандемия:

- вызвала падение ВВП на 4 %;
- уменьшило население России на 400 тыс. человек;
- увеличила количество нищих в РФ на 1млн 300 тыс. чел.;
- увеличила безработицу в 5 раз;
- увеличила цены на продовольствие и одежду на 12 %, на лекарства от 12 % до 40 %;
- заработные платы и доходы продолжают снижаться с 2014 года, а прибыли крупного бизнеса резко увеличились.

Богатые становятся богаче, бедные опускаются на социальное дно. Очевиден вывод: олигархам пандемия выгодна.

Если сравнивать ситуацию в России и ЕС, то легко заметить, что вектор социально-экономического развития, в общем и целом совпадает, за исключением, пожалуй, масштабов социальных конфликтов. Напрашивается вопрос: почему пандемия привела именно к таким результатам? Как нам представляется, это было связано с рядом факторов. Во-первых, пандемия наложилась на экономический кризис, который тянется в России с 2014 г. и получил вполне заслуженную характеристику «худшей экономической рецессии со времен Великой депрессии». Во-вторых, произошли крупные изменения в сфере труда. Так, если говорить непосредственно о процессе труда, то с точки зрения его элементной базы, самые большие изменения произошли в сфере средств труда: изменились инструменты, которые используются при изготовлении продукта труда. Введённая кабинетом министров удаленная

занятость (70%) работников на предприятиях и в организациях вызвала гигантский спрос на аудиовизуальные средства коммуникации (ZOOM, MS Teams и т.п.). Если до пандемии проведение дистанционных лекций, семинаров, практических занятий в образовании рассматривалось как особое откровение, то сейчас эта форма занятий превратилась в рутину. Это обстоятельство привело к необходимости повышать свою квалификацию в сфере овладения новыми средствами труда. В образовании эти новации безусловно снижали качество учебного процесса, но кого может интересовать потребительная стоимость, если основное внимание собственника средств производства занимает меновая стоимость. Эволюция отношения к удалённой занятости для ряда отраслей России такова: сперва работники не хотели уходить на удалённые формы работы, теперь, при снятии ограничений, они же не хотят возвращаться.

В-третьих, усилилась конкуренция между национальными работниками в неоколониях и уменьшилась конкуренция между работниками в метрополии. Закрытие границ, ограничение свободы передвижения, прекращение регулярного авиасообщения привело к нарушению циркуляции иностранной рабочей силы между неоколониями и метрополией. Это нарушение способствовало превышению спроса на рабочую силу над её предложением, что привело к росту зарплат у отдельных категорий работников. Так, невозможность прибыть на работу тысяч рабочих с Украины в Крым привело к росту зарплат у работников туристическо-рекреационного сектора в летний период 2020 года. Кроме того, закрытие национальных границ привело не только к ослаблению трудовой миграции, но и привело к росту доходов предпринимателей в Крыму. (Так, суточная аренда номеров выросла от 3 до 7 тысяч в сутки). С учётом оттока украинских работников из стран Западной Европы и, особенно, Италии, домой на Украину, привело не только к резкому расширению заболеваемости COVID-19 на Западной Украине, но и превышению предложения труда над спросом.

Другим примером является Таджикистан, куда значительно снизились денежные переводы от трудовых мигрантов, работающих за его пределами. Это связано с сокращением числа работников: в 2020 году из страны в поисках заработка выехали на 57% меньше граждан, чем в 2019. За первое полугодие 2020 г. мигранты перевели на родину 681 млн. \$, что на 430 млн. меньше, чем за аналогичный период 2019 года. Между тем этот источник обеспечивает свыше трети ВВП Таджикистана, от него зависит благосостояние 70% семей в республике.

Уменьшение конкуренции между рабочими внутри страны не является повсеместной. Введение новых средств труда, например, в образовании, привело к усилению конкуренции - преподавать в филиалах теперь может не только командированный сотрудник. Совершенно не обязательно добираться или лететь с другого города на место работы.

Нарушение циркуляции миграционных потоков повлияло на рынок труда не только в постсоветских странах. В Европе был введен запрет на въезд на

территорию ЕС граждан не европейских стран, что существенно сократило миграционные потоки [3].

За считанные недели пандемия COVID-19 радикально поменяла обстановку на рынке труда во всем мире. Так, по данным Международной организации труда, в мире сократилось 500 млн рабочих мест, средний заработок сократился на 10% [4]. Оценка падения общемирового ВВП колеблется в районе 4% [5]. Падение уровня жизни привело к росту социальной напряженности обществе. В США летние беспорядки национальных меньшинств 2020 года легли на благодатную почву, как и беспорядки, связанные с выборами президента. Как можно судить по вышеприведенным данным, именно незащищенные слои первые ощущают наступивший кризис. И именно они становятся активнейшими участниками протестов, забастовок. Общая численность протестующих в США за лето составила минимум 15 млн человек. В ноябре во Франции на митинг против санитарных ограничений выходило 130 тыс. человек [6]. Десятки тысяч человек приняли участие в акциях протеста в поддержку афроамериканцев по всей Великобритании [7]. Также за 2020 год массовыми забастовками и демонстрациями отметились ЮАР, Аргентина, Нигерия: везде разные причины, но отрицать влияние падения уровня жизни как стимул к протестам невозможно. Часто выступления сопровождались вандализмом, грабежом, мародерством. Это подтверждает факт роста социальных противоречий в глобальном мире из-за кризиса.

Европа не осталась в стороне. Миллионы людей потеряли работу, большинство представителей малого и среднего бизнеса обанкротились, в то время как крупные компании наживались – богатые богатеют, бедные беднеют [8].

В мировом масштабе рынок труда ответил на пандемию COVID-19 снижением зарплат, уменьшением продолжительности рабочего времени, вынужденными отпусками. Экономика Евросоюза потерпела сильные потрясения в связи с массовыми увольнениями, а также с переходом на дистанционный режим значительной части сотрудников. Это подтверждает статистика: около 50% французских работников частного сектора были вынуждены уйти в неоплачиваемый отпуск [9]. В остальных странах ЕС ситуация аналогичная. Согласно официальной статистике, безработица среди молодежи в странах ЕС выросла с 15% в 2019 году до 17,8% в декабре 2020 года. Самая высокая безработица в 2020 году зафиксирована в Греции 35,3% (+1,2%) и Испании 40,3%(+9,6%). За ними идет Литва 27,5% (+13%), Украина 21,3% (+5,9%), Италия 29,6 %(+1,5%), Франция 22,1%(+2%) [10].

Политика, проводимая руководством ЕС, подорвала доверие граждан, жители Европы больше не хотят сидеть на карантине. Против ограничений, вызванных пандемией, регулярно проводятся протестные движения, которые жестко разгоняет полиция, руководство, пользуясь поводом, вводят новые законы, еще сильнее ограничивающие право на демонстрации, следом против этих законов люди выходят на новые протестные акции [11].

В-четвёртых, усилилась конкурентная борьба между мелкими и средними предпринимателями и расширились масштабы крупного и очень крупного бизнеса. Влияние пандемии на трансформацию отношений в сфере труда и капитала можно рассмотреть сквозь призму интересов работников и персонифицированных представителей капитала. Практика показывает, что представители крупного и очень крупного капитала - 104 миллиардера, - увеличили за год свои объёмы на 7 трлн руб. Это весьма существенная прибавка. Если обратиться к мелкому и среднему бизнесу, то здесь наблюдаются разорения и рост банкротств. Так, по данным социологических опросов 77% представителей малого и среднего бизнеса убеждены, что не смогут пережить 2021 год. Если не брать во внимание мелкий и средний бизнес, то необходимо признать, что капиталу выгодна дистанционная форма работы. Она приводит к а) экономии арендной платы за офис или производственные помещения, б) нет необходимости организовывать рабочее место сотруднику и в) эксплуатация сотрудника может проходить круглосуточно. Всё это в совокупности приводит к экономии на издержках, а, следовательно, росту прибавочной стоимости. Какое влияние оказала пандемия на людей труда? Судя по росту числа безработных и расширению масштабов бедности резко негативное. Но и занятые ухудшили своё положение. Казалось бы, что экономия временных затрат на дороге с работы и на работу (в Москве достигают 3-х часов), экономия транспортных расходов (билеты, бензин) можно отнести к положительным эффектам от пандемии. Но если учесть, что в одно-двухкомнатной квартире ежедневно проходили школьные занятия, вузовские лекции, производственный процесс у каждого из родителей, то понятно, что условия труда подавляющего большинства населения России резко ухудшились. А ведь во многих семьях есть еще пенсионеры. И они тоже живут в этих квартирах. Кроме того, изменение образа жизни, его малоподвижный характер должен был привести к росту заболеваемости и смертности. В этом смысле вполне уместно провести соответствующее исследование с приведением данных по динамике смертности в 2018-2021 гг., чтобы выявить отрицательное влияние пандемии на тех, кто не болел COVID-19.

Если рассматривать влияние пандемии на половую структуру совокупной рабочей силы, то легко заметить, что женщины страдают больше, чем мужчины, так как они шире задействованы в медицине, образовании, социальном обеспечении, розничной торговле, на предприятиях общественного питания, т.е. в тех сферах, которые в большей степени пострадали от коронавируса.

Усилившееся противоречие между трудом и капиталом, вызванное пандемией привело к дальнейшему углублению неравенства. По данным исследовательской организации Oxfam, издавшей 25 января 2021 года доклад «Вирус неравенства» об углублении неравенства в результате пандемии десять богатейших людей мира с начала пандемии увеличили свои доходы на 1,5 трлн долл. Oxfam предлагает ввести временный налог на сверхприбыли 32-х

глобальных корпораций. По расчётам организации это привлекло бы 104 млрд. долларов, которые обеспечили бы пособие по безработице для всех трудящихся и финансовую поддержку для всех детей и пожилых людей в странах с низким и средним уровнем дохода.

В-пятых, увеличились межгрупповые противоречия. Так, на Россию усилилось давление со стороны США с приходом новой администрации, НАТО расширяется на восток, попытка государственного переворота в Белоруссии, Азербайджано-армянская война, победа протатовского президента в Молдавии. Представляется, что в дальнейшем они будут нарастать. Капиталу нужны новые сферы приложения.

Список литературы

1. Эксперт ООН: Европа должна всерьез бороться с бедностью. [Электронный ресурс]. URL: <https://news.un.org/ru/story/2021/01/1395412> (дата обращения: 12.03.2021)
2. European Commission Report on the Impact of Demographic Change [Электронный ресурс]. URL: https://ec.europa.eu/info/sites/info/files/demography_report_2020_n.pdf (дата обращения: 06.03.2021)
3. European Council. Conclusions by the President of the European Council following the video conference with members of the European Council on COVID-19 [Official Site]. URL: <https://www.consilium.europa.eu/en/press/press-releases/2020/03/17/conclusions-by-the-president-of-the-european-council-following-the-video-conference-with-members-of-the-european-council-on-covid-19/> (дата обращения 12.03.2021)
4. Коронавирус оставил миллионы людей без работы. Многие об этом еще не знают // BBC [Электронный ресурс]. URL: <https://www.bbc.com/russian/features-54462688> (дата обращения: 02.04.21)
5. Падение мирового ВВП // Фингазета [Электронный ресурс]. URL: https://fingazeta.ru/ekonomika/mirovaya_ekonomika/468614 (дата обращения: 02.04.21)
6. Более 130 тыс. человек вышли в субботу на протесты во Франции // Известия [Электронный ресурс]. URL: <https://iz.ru/1093450/2020-11-28/bolee-130-tys-chelovek-vyshli-v-subbotu-na-protesty-vo-francii> (дата обращения: 02.04.21)
7. Протесты в Британии: сброшенный памятник работорговцу восстанавливать не будут // BBC [Электронный ресурс]. URL: <https://www.bbc.com/russian/news-52955660> (дата обращения: 02.04.21)
8. Covid-19 and jobs: Which skills make a difference? // Skills Panorama. Skills intelligence provided by Cedefop [Official Site] 10 05 2020 URL:

- https://skillspanorama.cedefop.europa.eu/en/analytical_highlights/covid-19-and-jobs-which-skills-make-difference (дата обращения 12.03.2021)
9. Labour Market, including Labour Force Survey (LFS)// Eurostat [Official Site] URL: <https://ec.europa.eu/eurostat/web/labour-market/overview> (accessed: 19.10.2020).
 10. Unemployment statistics\Eurostat [Электронный ресурс]. URL: https://ec.europa.eu/eurostat/statistics-explained/index.php/Unemployment_statistics (accessed: 16.10.2020).
 11. As Europe's Lockdowns Drag On, Police and Protesters Clash/ By Mark Landler and Stephen Castle / The Times [Электронный ресурс]. URL: <https://www.nytimes.com/2021/03/23/world/europe/lockdowns-virus-europe-police-bristol.html> (дата обращения 17.03.2021)

Попова Елена Спартаковна
Старший преподаватель
МГУ имени М.В. Ломоносова
г. Москва, Россия
e-mail: pesmsu@gmail.com

COVID-19 ИСПЫТЫВАЕТ ГЛОБАЛЬНУЮ СИСТЕМУ ОБРАЗОВАНИЯ. УРОКИ ПАНДЕМИИ

Аннотация. Пандемия COVID-19 уже затронула практически все сферы жизнедеятельности человека, долгосрочные последствия которого, нам предстоит преодолеть. Наряду с социальными и экономическими проблемами, кризис углубил до него существующее неравенство в образовательной сфере из-за факторов, связанных с полом, родным языком, сложностями в обучении или другими аспектами социально-экономического порядка. В последние месяцы 40% беднейших стран мира оказались не в состоянии поддерживать учеников из неблагополучных семей. Эту ситуацию усилило последующее закрытие на карантин учебных заведений, что не могло не отразиться на учащих, испытывающих трудности в обучении.

Ключевые слова: онлайн обучение, глобальная образовательная система, закрытие учебных заведений, цифровые технологии, реформирование учебных программ, открытые онлайн курсы.

DOI: 10.46865/978-5-901640-36-4-2021-368-372

Popova Elena Spartakovna
Senior Lecturer
Lomonosov Moscow State University
Moscow, Russia
e-mail: pesmsu@gmail.com

COVID-19 IS TESTING THE GLOBAL EDUCATION SYSTEM. LESSONS OF THE PANDEMIC

Abstract. The COVID-19 pandemic has already affected almost all spheres of human life, the long-term consequences of which we have to overcome. Along with social and economic problems, the crisis has deepened the existing inequality in the educational sphere due to factors related to gender, native language, learning difficulties or other socio-economic aspects. In recent months, 40% of the world's poorest countries have been unable to support students from disadvantaged families. This situation was reinforced by the subsequent closure of educational institutions for quarantine, which affected students experiencing learning difficulties.

Keywords. Online learning, global educational system, closure of educational institutions, digital technologies, curriculum reform, open online courses.

По оценкам ЮНЕСКО меры правительств многих стран в попытке сдержать стремительно распространяющуюся пандемию связаны с приостановкой деятельности образовательных институтов, коснулись 60% студентов по всему миру. Ряд стран применили данную практику локально и затронуло дополнительное количество обучающихся увеличив и без того внушительную цифру. 200 стран по всему миру закрыли свои школы весной, прервав обучение более 1,5 миллиарда молодых людей.

Пандемия указала на уязвимость существующих систем образования, даже тех, которые традиционно считались относительно стабильными. «Новая норма» в системе образования сегодня не является таковой. Глобальное сообщество пытается адаптироваться к сбоям в системе образования, вызванным пандемией Covid-19. Правительства разных стран применили два основных институциональных подхода при переходе на удаленное обучение. Те образовательные системы, которые создали технический и институциональный задел до пандемии, быстро организовали процесс дистанционного обучения, опираясь как на новые, так и прежде используемые технологии, а также имеющиеся ресурсы, такие как инфраструктура, различные технические устройства, образовательный контент, но в первую очередь на человеческий потенциал [1]. В связи с этим, важно, чтобы новые подходы в обучении, творчество, цифровизация данного процесса, то к чему подтолкнул нас кризис, сделали бы существующие системы образования более стабильными, инклюзивными и справедливыми, а участники образовательного процесса использовали в полной мере потенциальные возможности для усиления и разнообразия учебных программ, творческого подхода учителей и учеников и самих учебных заведений.

Самоизоляция, временное закрытие школ из-за пандемии повлияло как на участников образовательного процесса, так и на сам учебный контент. Какие-то учащиеся продолжили обучение, многие же были лишены необходимых возможностей, таких как технологическое оборудование, слабый или отсутствующий интернет, необходимые для обучения в период пандемии. В связи с этим, возникла необходимость в большем акценте на одни предметы в школьной программе, чем на другие. Ввиду отсутствия опыта и, соответственно, четкого плана действий при чрезвычайных ситуациях, были предложены определенные приоритеты, связанные с академическими навыками и знаниями, которые учащиеся должны были поддерживать на должном уровне, в соответствии с их возрастом и уровнем обучения. К таким предметам отнесли: языки, математику, естественные науки и историю. Остальные предметы, являющиеся частью учебной программы, были отброшены как несущественные. Все это указывает на необходимость разработок и четких действий и принципов при подготовке школ к другим возможным экстраординарным ситуациям, связанным с длительным закрытием учебных заведений.

Многие международные организации, такие, например, как ОЭСР, (Организация экономического сотрудничества и развития) подчеркнули необходимость сделать образование более «весомым» посредством более детальной переработки учебных программ, которые бы стали более комплексными и вызвали интерес учащихся.

Так, например, в Канаде Совет министров образования (СМЕС) указал в качестве приоритета-глобальные компетенции в рамках учебных программ, которые могут быть использованы в различных ситуациях.

Были сформулированы 4 направления реформирования учебных программ:

- 1) логика, основанная на компетенциях;
- 2) социоконструктивистская перспектива;
- 3) особое внимание к учащимся;
- 4) значительный акцент на аутентичные учебные ситуации [2].

Масштабное закрытие школ и университетов во многих странах весной 2020 и переход на дистанционное обучение посредством цифровых технологий, без физического присутствия учащихся и учителей (преподавателей) в стенах учебных заведений повлекло за собой ряд проблем. Одной из которых стала проблема взаимоотношений учитель-ученик, которые в значительной мере влияют на успех самого образовательного процесса и достижений ученика. К сожалению, существующие на сегодняшний день технологии не могут полностью нивелировать расстояние между акторами данного процесса. Международный опыт показал, что обучение «в классе» -необходимость, нуждающаяся в адаптации к существующей ситуации. При переходе на очное обучение необходимо помнить о соблюдении дистанцирования в аудитории, исходя из количества учащихся и размеров классных комнат. Тогда как одни учебные заведения расставили парты с учетом безопасного расстояния, другие справлялись с этими же трудностями, проводя занятия на открытом воздухе, поскольку риск передачи вируса значительно снижается, а открытое пространство даёт возможность соблюдать необходимую физическую дистанцию.

Однако, следует отметить, что занятия на открытом воздухе являются полноценной альтернативой замены занятий в аудиториях, но пандемия подталкивает нас к исследованиям в долгосрочной перспективе. Таким образом, сочетание обучения в аудиториях и на открытом воздухе, а также инициативы вне класса, отлично дополняют аудиторные занятия.

Так, например, в Канаде, тематическое исследование показала, что данная модель образовательного процесса может положительно повлиять на мотивацию студентов, снизить тревогу и способствовать чувству общности и вовлечённости студентов.

Благодаря цифровым технологиям и различным системам связи, обеспечивающим дистанционное обучение, среди которых-интернет, телевидение, электронная почта, такие платформы как Zoom, Skype-многие учащиеся смогли продолжить обучение во время карантина и поддерживать

социальную связь с образовательными учреждениями. Тем не менее многие семьи столкнулись с препятствиями при доступе к цифровым технологиям. Некоторые родители школьников осознали свою неподготовленность использовать технические средства, а также столкнулись с трудностями при использовании цифровых технологий.

Опыт использования дистанционного обучения во время пандемии вскрыл ещё одну проблему. Она коснулась самостоятельного обучения и подготовки занятий. Несмотря на то, что учащиеся адаптировались к контролю, четкому расписанию с использованием технологий, изоляция и карантин потребовали от них большей самостоятельности, особенно в тех семьях, где родители оказались неспособны помочь им в обучении. В связи с этим, широко применялся, так называемый «план работы» в качестве серьезного инструмента, направленного на развитие у учащегося таких качеств как самостоятельность и ответственность. Данный механизм может стать еще более эффективным ресурсом, если он будет адаптирован для конкретного учащегося и конкретного предмета. Кроме того, индивидуальные «планы работы» учащихся могут быть использованы в учебном процессе и после пандемии, поскольку помогают учащимся в самостоятельном обучении при формировании собственных целей и самодисциплине и в тоже время, давая возможность учащимся выбрать методы и инструменты, для решения задач. «Планы работы» возможно сочетать с различными образовательными методами, способствующими самостоятельному обучению, такими как проектное и проблемное.

Исходя из этого, следует более активно использовать самостоятельное обучение учащихся, принимая во внимание то факт, что последующие возможные волны COVID-19, могут отправить учащихся и преподавателей на онлайн обучение. Большая же самостоятельность учащихся поможет им «организовать свою работу более рационально, проявить себя, мыслить более критически, быть более вовлечёнными, ответственными и подотчетными, а также сделать их более мотивированными» (по данным Университета Лавалья. Поэтому необходимо сделать систему обучения в учебных заведениях более гибкой, чтобы у учащихся появился больший выбор, как это оказалось возможным в начальной школе в китайской провинции Чжецзян. Во время изоляции эта школа оперативно и успешно ввела дистанционное обучение, благодаря модели образовательного процесса, ориентированного на ученика. Данная модель уже была задействована в этой школе и опиралась на способность учеников искать и отбирать нужную информацию, анализировать и решать проблемы. Из-за различий в доступе к интернет ресурсам, были найдены подходы, которые помогли бы учащимся выбрать соответствующие цели для самостоятельного обучения.

Активное использование цифровых технологий: вебинары, цифровые платформы Skype, Zoom, онлайн курсы поставили во главу угла необходимость совершенствования знаний учителей в этой сфере. Учителя применяли навыки использования цифровых технологий и до пандемии, так как они являются

обязательной частью навыков и умений, сопровождающих учебный процесс и делая его более эффективным. Однако, многим преподавателям как средней, так и высшей школы не всегда в полной мере хватает знаний в этой области. Не все студенты также в равной степени легко владеют этими технологиями. Исходя из сложившихся потребностей, в условиях локдауна, многие школы и университеты предоставили различные открытые онлайн курсы (MOOC) для совершенствования знаний в сфере дистанционного обучения. Среди них- университет Пенсильвании и FUN-Моос. Университет Квебека в Монреале (UQAM) разработал и представил несколько учебных модулей по технопедагогике Carrefour [3].

Система образования по всему миру испытала колоссальный и беспрецедентный шок, отодвинув время в достижении образовательных целей, а также в особой мере затронув наиболее бедные и незащищенные страны. Не смотря на серьезные проблемы, образовательное сообщество продемонстрировало гибкость и стойкость, заложив основу для восстановления.

Список использованных источников

1. Блоги Всемирного Банка / [Электронный ресурс] URL: <https://blogs.worldbank.org> (дата обращения 20.04.2021)
2. Сайт Комиссии Канады по делам ЮНЕСКО / [Электронный ресурс] URL: <https://en.ccunesco.ca> (дата обращения 24.04.2021)
3. Сайт ООН / [Электронный ресурс] URL: <https://www.un.org> (дата обращения 23.04.2021)

Поскакалова Дарья Кирилловна

Студентка

МГУ им. М.В. Ломоносова

Москва, Россия

e-mail: poskakalova.d@gmail.com

ВОСПРИЯТИЕ ОБУЧЕНИЯ, ОПОСРЕДОВАННОГО МОБИЛЬНЫМИ УСТРОЙСТВАМИ И ГАДЖЕТАМИ: РЕЗУЛЬТАТЫ ЭМПИРИЧЕСКОГО ИССЛЕДОВАНИЯ

Аннотация. В связи с тем, что мобильные технологии становятся более доступными и совершенными в использовании, некоторые подходы к изучению иностранных языков настаивают на комбинировании обучения, опосредованного мобильными устройствами и гаджетами, с традиционными методами. Эмпирическое исследование выстраивается вокруг оценки восприятия обучения, опосредованного мобильными устройствами и гаджетами, с акцентом на развитие метакогнитивных компетенций.

Ключевые слова: использование мобильных технологий в изучении иностранных языков, метакогнитивные компетенции, подходы к изучению иностранных языков, восприятие.

DOI: 10.46865/978-5-901640-36-4-2021-373-379

Poskakalova Daria Kirillovna

Student

Lomonosov Moscow State University

Moscow, Russia

e-mail: poskakalova.d@gmail.com

PERCEPTION OF INTERNET- AND GADGET-MEDIATED LEARNING: THE RESULTS OF AN EMPIRICAL STUDY

Abstract. As mobile technologies become more affordable and more advanced in function, some language learning approaches insist on combining mobile-assisted language learning and traditional methods. The empirical study concentrates on perception of internet- and gadget-mediated learning in terms of developing metacognitive competences.

Keywords. Mobile-assisted language learning, metacognitive competence, language learning approaches, perception.

Introduction. Technologies have steadily been incorporated into language learning, especially various applications that could be easily installed on a smartphone or a computer. Although the majority of reviews, which are publicly available on the Internet, are limited to rating the most downloaded apps by users,

this sphere lacks scientific research in terms of usability and perception of learners. As Pellegrino, Chudowski, and Glaser (2001) have noted: “Whereas the behaviorist approach focuses on how much knowledge someone has, cognitive theory also emphasizes what type of knowledge someone has. An important purpose of assessment is not only to determine what people know, but also to assess how, when, and where they use what they know.” [5, P. 62.]

The aim of this study is to reveal the attitude of users towards language learning via applications as well as to identify in which ways Internet- and gadget-mediated learning affects language acquisition.

The main objectives of the research include analyzing current trends in language learning apps use, conducting a survey that would reflect opinions and suggestions of students and comparing the obtained research results published in this field.

A range of scientific methods has been applied, for instance, making observations, identifying the problems, stating the hypothesis, conducting the questionnaire survey and analyzing the collected data.

Furthermore, the relevance of the theme needs to be highlighted. The demand from people in lockdown looking to learn a new skill has been translated into increased attention to education technologies. As the amount of downloaded language learning applications grew steadily, the specialists wanted to know whether using apps actually helped to acquire various language skills. According to my hypothesis, the learners might reach the maximum progress by combining traditional language learning methods and using applications.

Collecting and analyzing data. The survey consisted of two parts. The first one suggested that the participants estimate the usability and efficiency of apps whereas the second one included a metacognitive test. Approximately 50 people took part in the survey, all of them were studying either at school or at the university at the time they completed the questionnaire.

The majority of the questioned learned two foreign languages (50%), nearly equal parts of learners studied either one or three languages (19% and 21%) and approximately 10% of users studied more than three languages (chart 1). All of the students used special software and applications, however, 46% answered that they used it quite often, 37% of questioned used the apps from time to time, leaving 17% of users who rarely used the applications (chart 2). In addition, the overwhelming majority used apps for several years (83%), 2% —one year, 11% —6 months, and only 4% less than a month (chart 3).

HOW MANY LANGUAGES ARE YOU LEARNING?

■ 1 language ■ 2 languages
■ 3 languages ■ 4 and more languages

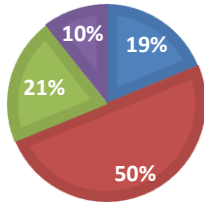

Chart 1

HOW OFTEN DO YOU USE APPS?

■ Often ■ From time to time ■ Rarely

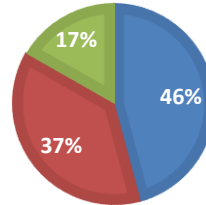

Chart 2

HOW LONG HAVE YOU BEEN USING APPS?

■ less than a month ■ 6 months ■ a year ■ several years

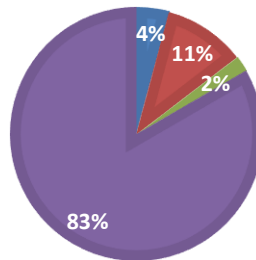

Chart 3

As the App Market offers a great variety of apps to choose from, they require accurate classification as they are targeted at distinct language skills and levels. Some of them specialize in pronunciation and speaking skills, others help users to master grammar and vocabulary. A number of apps even suggest preparation for international exams. Yet according to the statistics (chart 4) the most widespread apps are dictionaries and auto-translators whereas apps focused on vocabulary are slightly less popular (69%). In addition, apps could be classified as free and paid for. Chart 5 shows that students prefer either using free applications (77%) or combining them with paid ones (23).

WHAT TYPES OF APPS DO YOU USE?

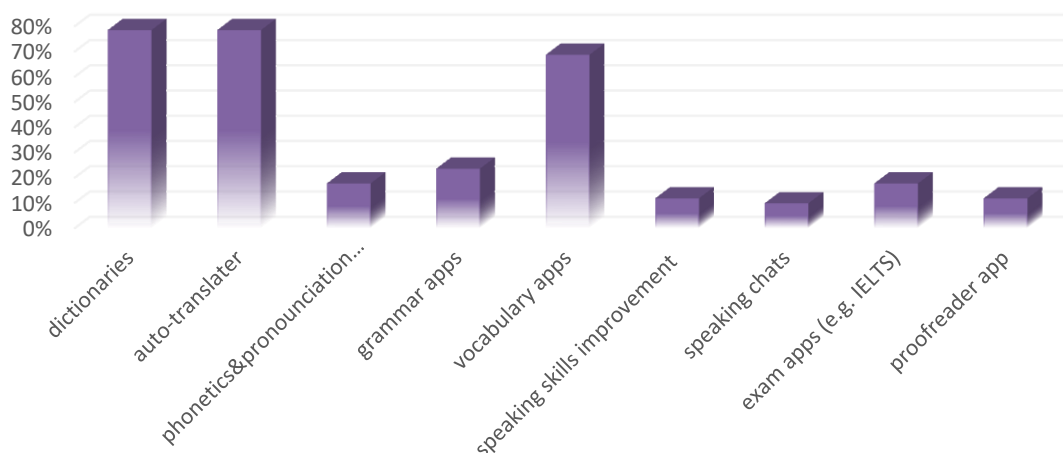

Chart 4

WHAT APPS DO YOU USE (PAID/FREE)?

■ free apps ■ both free and paid apps

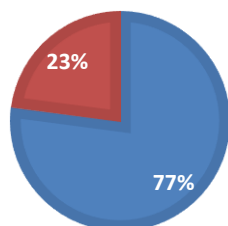

Chart 5

ARE YOU SATISFIED WITH YOUR APPS?

■ completely satisfied ■ partially satisfied ■ unsatisfied

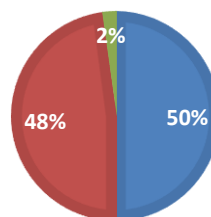

Chart 6

Finally, the key questions in the first part of the questionnaire revealed the attitude of students towards language learning apps usage. The minority of the respondents confessed that the apps did not meet their expectations and were a waste of time. Nevertheless, half of the users were completely satisfied with the downloaded software while others (48%) suggested that some issues should be fixed by application developers (chart 6).

In order to estimate the interdependence between the progress in acquiring language skills and using apps I included a metacognitive test design by Gregory Shraw in the second part of the survey. This test estimates a person's declarative (knowledge about self and about strategies), procedural (knowledge about how to use strategies) and conditional knowledge (knowledge about when and why to use strategies).

Metacognitive awareness allows individuals to plan, sequence, and monitor their learning in a way that directly improves their performance. One of the issues that should be taken in consideration is how metacognitive skills correlate with either traditional or app language learning. I divided the respondents in three groups

according to their perception of different language learning approaches (table 1). Students in the first group preferred the combination of traditional methods and studying a language via applications. Their average results could be described as high, especially if we pay attention to the column “Information Management Strategies”. According to the scale respondents gained circa 8 points out of 10. Yet the respondents in the second group who gave preference only to the traditional methods had a slightly lower result (6,8 points). As for students who would have liked to study foreign languages only via apps, their results are lower than the results of the first and second group nearly in every aspect.

What language learning approaches do you prefer?	Declarative knowledge	Procedural knowledge	Conditional knowledge	Planning	Information Management Strategies	Comprehension Monitoring	Debugging Strategies	Evaluation
Combination of traditional methods and mobile-assisted language learning	5,31	2,53	4,09	4,03	8,13	4,72	4,34	2,41
Preference in traditional methods	4,83	2,5	4	4	6,83	5,17	4	3,33
Preference in mobile-assisted language learning	4,5	1,5	4	3,5	5,5	3,5	4	1
Average	4,96	2,42	4,04	3,93	7,69	4,73	4,27	2,42

Table 1. Correlation between metacognitive competence and language learning approaches

Correlation between the results of the empirical study and foreign research.

In 2016 American and German specialists from Columbia University and Leuphana University of Luneburg have analyzed mobile-assisted language learning and concluded that in the majority of apps vocabulary units were isolated from relevant context. [3] Secondly, most of the apps didn't provide explanatory and corrective feedback to learners, not to mention the lack of individual approach. This data correlates with the results of the empirical study. For example, only 19% of respondents received feedback while 73% of students used apps without this function (chart 7).

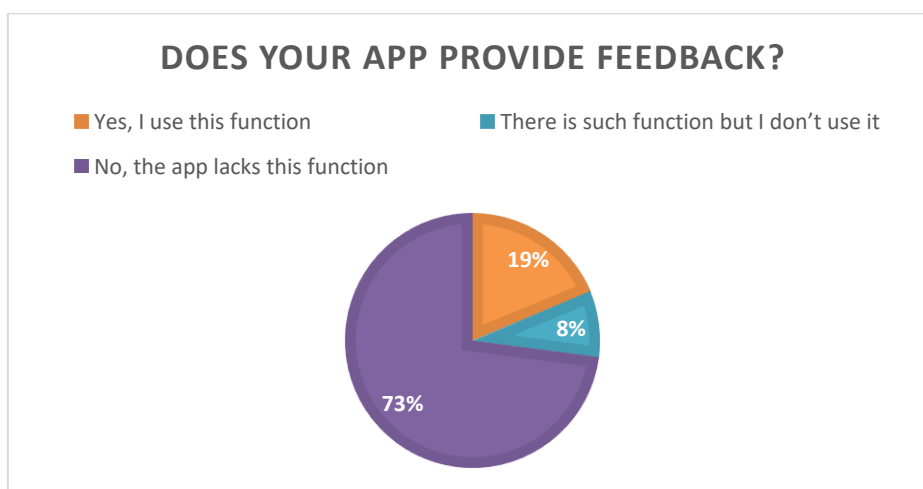

Chart 7

Another research (by Xiaojun Chen from St. John's University) actually states 7 elements which evaluate the quality of language learning apps. [1] These criteria are: content quality, pedagogical coherence of language skills, feedback and self-correction, motivation, usability, customization and sharing. Three independent experts estimated the most downloaded apps according to this scale and Duolingo proved to be the best app. Surprisingly, although my questionnaire optionally suggested naming the apps respondents used, 7 out of 36 people mentioned Duolingo.

In 2020 a professor of Second Language Studies in Michigan State University's College of Arts and Letters Shawn Loewen published the results of his research emphasizing whether studying via applications allowed users to gain communication skills and comprehension. Loewen started his quest with a small-scale study of Duolingo. [6] Nine participants studied Turkish for a semester using Duolingo, then took MSU's Turkish 101 exam. "Nobody knew any Turkish to start with. Everybody knew some things at the end. But nobody was able to use the language very communicatively", admitted Shawn Loewen.

His next project implemented a 12-week experiment as 54 participants were supposed to study Spanish via one of the most popular language learning apps Babbel. Despite the fact that students were supposed to use the app at least 10 minutes per day, Loewen initially discovered that very few people fulfilled the demand. Nevertheless, almost 60 percent of participants improved in oral proficiency using Babbel.

Loewen supposes language apps will not become commonplace in instructional contexts. While mobile apps are convenient, from his point of view, nothing can replace the classroom and human interaction when learning and retaining second language skills.

Conclusion. To conclude, the results of the empirical study proved that students mostly perceive language learning via applications in a positive way. Yet combining traditional methods with language learning apps allows the learner to achieve significant progress in both language skills and metacognitive competencies.

Having searched for relevant data through Internet, I realized that most reviews were subjective and mostly aimed at marketing. However, there was little feedback on the efficiency of apps as well as the attitude of users. The future research can focus on Internet- and gadget-mediated language learning within different age groups. One of the aspects that was not fully covered in the empirical study includes using gamified approaches by app developers. Therefore, this field needs further research.

References

1. Chen, X. Evaluating Language-learning Mobile Apps for Second-language Learners. *Journal of Educational Technology Development and Exchange*, 9 (2), 2016. PP. 39-51.
2. Ellis, R., Loewen, S., and Erlam, R. Implicit and explicit corrective feedback and the acquisition of L2 grammar. *Studies in second language acquisition*, 28 (02), 2006. PP. 339–368.

3. Heil C.R., Wu J.S., Lee J.J. A review of mobile language learning applications: trends, challenges and opportunities. The EUROCALL Review, Volume 24, No. 2, 2016. PP. 32-50.
4. Pasupathi M., Gangaiamaran R., International Journal of Applied Engineering Research ISSN 0973-4562 Volume 12, Number 21, 2017. PP. 11242-11251.
5. Pellegrino, J., Chudowski, N., and Glaser, R. Knowing what students know: the science and design of assessment. National Academies Press, 2001. 366 p.
6. Popiolek K., How effective are language learning apps? // [Electronic resource]. URL: <https://msutoday.msu.edu/news/2020/how-effective-are-language-learning-apps>
7. Schraw G. Promoting general metacognitive awareness. Instructional Science 26, 1998. PP. 113–125.

Прокофьев Алексей Денисович

Магистр

Санкт-Петербургский государственный университет

г. Санкт-Петербург, Россия

e-mail: alexinho97pro@gmail.com

Научный руководитель – Житин Дмитрий Викторович

**ПРОСТРАНСТВЕННЫЕ АСПЕКТЫ АССИМИЛЯЦИОННЫХ
ПРОЦЕССОВ У ЭТНИЧЕСКИХ ГРУПП ЕВРОПЕЙСКОГО
ПРОИСХОЖДЕНИЯ В США НА РУБЕЖЕ XX – XXI ВВ.**

Аннотация. Период массовой европейской иммиграции в США завершился более полувека назад, и теперь в иммиграционном потоке преобладают иммигранты из других регионов Земли. В демографическом отношении Европа, выходцы из которой до сих пор составляют абсолютное большинство американцев, сегодня почти не участвует в пополнении населения США. В этой связи особый интерес вызывают территориальные и этнические особенности процесса ассимиляции, протекающие среди потомков европейских переселенцев США. В исследовании рассматриваются процессы ассимиляции шести наиболее многочисленных этнических групп европейского происхождения в период с 1980 по 2015 годы на основании трёх показателей: 1) межэтнических браков; 2) динамики численности представителей группы и 3) использования национального языка в качестве разговорного дома. Была предложена типология штатов по интенсивности ассимиляционных процессов и достигнутому уровню ассимиляции у рассматриваемых этнических групп.

Ключевые слова: миграция, территориальные различия, ассимиляция, этничность, США

DOI: 10.46865/978-5-901640-36-4-2021-380-389

Prokofev Aleksei Denisovich

Master Degree Student

Saint Petersburg State University

Saint Petersburg, Russia

e-mail: alexinho97pro@gmail.com

Scientific adviser - Zhitin Dmitry Viktorovich

**SPATIAL ASPECTS OF ASSIMILATION PROCESSES OF ETHNIC
GROUPS OF EUROPEAN ORIGIN IN THE UNITED STATES AT THE
TURN OF THE XX - XXI CENTURIES**

Abstract. The period of mass European immigration to the United States ended more than half a century ago, and now the immigration flow is dominated by

immigrants from other regions of the World. Demographically, Europe, from which the vast majority of Americans still come from, today hardly participates in the replenishment of the US population. In this regard, the territorial and ethnic peculiarities of the assimilation process occurring among the descendants of European immigrants to the United States are of particular interest. The study examines the processes of assimilation of the six most numerous ethnic groups of European origin in the period from 1980 to 2015 on the basis of three indicators: 1) inter-ethnic marriages; 2) the dynamics of the number of representatives of the group; and 3) the use of the national language as a spoken at home. A typology of states was proposed according to the intensity of assimilation processes and the achieved level of assimilation among the ethnic groups under consideration.

Key words: migration, territorial differences, assimilation, ethnicity, USA

Теоретико-методологические основы исследования. В научном сообществе до сих пор не утихают споры о том, как же всё-таки стоит определять понятие «этнос». Причём, взгляды на этнос и процесс этногенеза у сторонников различных научных школ (конструктивизм, инструментализм, пассионарная теория этногенеза Л.Н. Гумилева, примордиализм и др.) часто могут быть прямо противоположными.

В данной работе взгляды на этнос будут конструктивистскими, так как именно это направление господствует в научном сообществе США в настоящее время. Один из крупнейших представителей конструктивизма Б. Андерсон считал, что этнические категории представляют собой символические ресурсы, позволяющие сообществу существовать, в то время как «члены даже самой маленькой нации никогда не будут знать большинства своих собратьев по нации, встречаться с ними, или даже слышать о них, в то время как в умах каждого из них живёт образ их общности». Нацию он определял, как продукт творчества, воображения людей [1].

Относительно определения процесса этнической ассимиляции также существует большое разнообразие определений, но, в целом, можно согласиться с утверждением В.И. Козлова, о том, что ассимиляция является процессом смены этнического самосознания (которое является главной этнической детерминантой), выражающемся в постепенной замене чувства принадлежности к одной этнической общности чувством принадлежности к другой общности [2].

Далее нужно разобраться в показателях, которые указывают на процесс ассимиляции. Мэри К. Уотерз и Томас Р. Хименез выделяют четыре оценки ассимиляции иммигрантов: социально-экономический статус, географическое распределение, хорошо освоенный второй язык и смешанные браки [5]. Но не менее важным показателем является динамика абсолютной численности представителей группы, так как сокращение этой численности может указывать на смену этнической самоидентификации, что по определению говорит об ассимиляции группы.

Следует обратить внимание на то, что в переписях населения США, на данных которых будет основываться анализ, вместо понятия «этнос», применительно к европейским этническим группам, используется понятие «происхождение», которое следует раскрыть более подробно.

Термины «происхождение» и «этничность» близки между собой. Но происхождение всё-таки является более широким понятием, которое может иметь разное значение для различных людей. Оно может описывать то, откуда приехали их предки, где родились их родители, или просто как люди видят себя этнически. Таким образом, один человек может иметь одно или несколько различных происхождений. Также некоторые люди не знают своего происхождения, или могут назвать только регион, откуда прибыли их предки.

Респондент может указать одно или несколько происхождений. Один человек одновременно может быть, например, и французом, и итальянцем, и ещё кем-либо. То есть, число происхождений ограничено только памятью (или фантазией) опрашиваемого. Поэтому, в статистических сборниках всех американцев делят на тех, кто указал одно происхождение и на тех, кто указал более одного происхождения. В американской статистике нет данных по межэтническим бракам, а есть данные по межрасовым. Поэтому, косвенным индикатором межэтнических браков могут служить респонденты с более чем одним происхождением, что и будет далее использовано в работе.

Другим важным показателем ассимиляции является вопрос о языке, на котором респондент разговаривает дома. Дословно он звучит как «Language spoken at home».

Показатели ассимиляционных процессов и этапы ассимиляции. Первый рассматриваемый показатель – гетерогенность населения, косвенно указывающий на распространённость межэтнических браков. К 1980 году у всех рассматриваемых этнических групп, кроме *итальянцев*, доля лиц с более чем одним происхождением превышала долю гомогенных представителей, что указывает на уже существовавший высокий уровень гетерогенности. Произошедшие за 35 лет изменения в гетерогенности затронули в наибольшей степени те территории, где в 1980 году данный показатель был низким и, как следствие, имелся потенциал для межэтнических браков и рождения смешанного потомства. В целом по США, у всех групп, кроме ирландцев, наблюдался рост доли представителей, указавших более одного происхождения, что указывает на идущие процессы ассимиляции (см. табл. 1).

Таблица 1

Гетерогенность рассматриваемых этнических групп в 1980 и в 2015 годах в целом по США, в % к общей численности населения, указавшего данное этническое происхождение

	Немцы	Англичане	Итальянцы	Французы	Ирландцы	Поляки	Американцы
Гетерогенность в 1980	63,5	52,1	43,5	76,2	74,3	53,7	–
Гетерогенность в 2015	65,9	63,7	61,5	77,8	71,8	66,0	14,1

Составлено автором по данным [3, 4]

Каждая группа имеет разную смешанность на различных территориях. Так, например, наибольшая доля «чистых» итальянцев наблюдается на Северо-Востоке; немцев – на Среднем Западе; англичан – на Юге; поляков – на Северо-Востоке и в штате Флорида; ирландцев – на Юге, в штате Массачусетс и городе Нью-Йорк; французов – на Юге и в Новой Англии. У кого-то территориальные различия в уровне этнической смешанности проявляются в большей степени, как у немцев и итальянцев, у других – в меньшей, что зависит от времени прибытия на территорию США и от численности группы. Можно проследить следующую зависимость: чем позднее происходил пик иммиграции этнической группы в США, тем более выражены территориальные различия в уровне этнической смешанности¹⁸.

Второй показатель – национальный язык, сейчас играет малую роль для американцев европейского происхождения, так как язык теряется быстрее всего (см. табл. 2). Исключением является английский язык: родной – для *англичан* и абсолютного большинства ирландцев, и государственный – на всей территории США. При этом пик иммиграции всех рассматриваемых этнических групп произошёл более ста лет назад.

Таблица 2

Разговорные языки в 1980 и в 2015 годах

Язык	Французский	Немецкий	Итальянский	Польский
Число разговаривающих дома на родном языке в 1980 году (чел.)	1 112 843	1 197 151	1 512 743	744 699
Доля среди представителей группы в 1980 году (%)	8,6	2,4	12,4	9,1
Число разговаривающих дома на родном языке в 2015 году (чел.)	1 282 291	998 922	663 139	560 496
Доля среди представителей группы в 2015 году (%)	15,5	2,2	3,8	6,0

Составлено автором по данным [3, 4].

Изменения в использовании родного языка у остальных рассматриваемых групп происходят по трём вариантам. Первый – сокращение использования языка при уменьшении численности группы. Такую ситуацию мы видим у немцев, у которых стирается связь использования языка с ареалом расселения группы. Второй вариант – увеличение использования языка при сокращении численности группы, что наблюдается у французов. В этом случае также происходит потеря зависимости использования языка с основными ареалами расселения группы, которая прослеживалась в 1980 году. Но увеличение использования французского языка скорее связано с увеличением иммигрантов из стран – бывших колоний Франции, в особенности Гаити¹⁹. И третий тип –

¹⁸ У поляков различия выражены слабо, вероятно, из-за малочисленности группы.

¹⁹ За рассматриваемый период в США въехало 621 тыс. иммигрантов из Гаити [6].

уменьшение использования языка при увеличении численности группы, происходящее у итальянцев и поляков. У этих этнических групп территории с наиболее высоким уровнем использования родного языка совпадают с максимальной концентрацией их представителей как в 1980, так и в 2015 году.

Анализируя третий показатель - динамику численности представителей шести европейских этносов - было выявлено, что наибольшие темпы сокращения наблюдались в основных ареалах их проживания. Исторически пики иммиграции рассматриваемых этнических групп происходили в следующем порядке: *англичане, французы, ирландцы, немцы, поляки и итальянцы*. Сокращение численности потомков европейцев зависит от давности массовой иммиграции их предков на территорию США. Чем более продолжительное время группа проживает на территории США, тем быстрее сокращается её численность. Исключение составили поляки и итальянцы, чья численность за рассматриваемый период увеличилась (см. табл. 3).

Таблица 3

Численность и темпы прироста/сокращения рассматриваемых этнических групп

Этническая группа	Англичане	Немцы	Ирландцы	Французы	Поляки	Итальянцы
Численность в 1980 году (чел.)	49 618 035	49 224 146	40 165 912	12 903 212	8 228 037	12 183 692
Численность в 2015 году (чел.)	24 786 549	46 402 347	33 525 846	8 272 443	9 385 676	17 285 497
Сокращение/прирост с 1980 по 2015 года (%)	-50,0	-5,7	-16,5	-35,9	14,1	41,9

Составлено автором по данным [3, 4].

Сокращение численности представителей, рассматриваемых европейских этнических групп во многом связано и с появлением в 1990 году возможности указывать американское происхождение. Всего в 2015 году об американском происхождении заявило 22,7 млн. человек. Если сопоставить сокращение численности *англичан* по всем штатам за период 1980-2015 гг. и количество появившихся за этот период «американцев», то коэффициент корреляции Пирсона между этими двумя рядами цифр составит 0,915, что является очень высоким показателем взаимозависимости²⁰. То есть, именно *англичане* стали базовой группой для формирования американского этноса.

Все три показателя следует рассматривать в комплексе. Так, например, динамика численности поляков и итальянцев не даёт полной картины процессов ассимиляции, происходящих у данных групп, так как численность их представителей росла, и можно было сделать вывод, что они не ассимилируются вообще. Определив, что у этих групп растёт доля смешанных

²⁰ Расчёт сделан для тех жителей США, которые выбрали только одно этническое происхождение. Бралась штаты целиком (т.е. округа были включены в состав штатов). Для ирландцев, немцев, французов и итальянцев коэффициент корреляции между сокращением их численности в 1980-2015 гг. и количеством заявивших о своем американском происхождении варьирует от -0,091 до 0,114. То есть, связь слабая.

представителей и сильно падает использование национального языка, становится ясно, что у поляков и итальянцев ассимиляция проходит так же, как и у других групп, просто данный процесс находится на несколько более ранней стадии.

Таким образом, можно выделить три основных этапа пребывания европейской этнической группы в США после иммиграции на основании рассмотренных характеристик. На первом этапе, после массовой иммиграции группа характеризуется высокой долей гомогенных представителей, говорящих на родном языке; рост численности группы происходит либо за счёт продолжающегося миграционного прироста, либо за счёт детей, рождённых преимущественно в браках между «своими». На втором этапе, по прошествии одного-двух поколений, сокращается использование национального языка дома в качестве разговорного, сильно возрастает число межэтнических браков и, как следствие, «смешанных» представителей. Доля последних увеличивается, что приводит к росту абсолютной численности этнической группы в целом. На этом этапе находятся поляки и итальянцы, у которых с 1980 по 2015 годы уменьшилось абсолютное количество гомогенных представителей, но общая численность возросла. На третьем этапе доля лиц, использующих национальный язык в качестве разговорного, сводится к минимуму, а соотношение гетерогенных и гомогенных представителей в какой-то момент достигает своего равновесия и незначительно колеблется примерно на одинаковом уровне. Численность представителей такой группы в целом начинает сокращаться (на этом этапе находятся французы, ирландцы и немцы). То есть, можно предположить, что численность итальянцев и поляков в скором времени также начнёт сокращаться. Этническим корням свойственно стираться, но у потомков смешанных браков они будут стираться быстрее. Это означает, что в отношении европейских этнических групп американский «плавильный котёл» работает исправно.

Типология штатов по интенсивности ассимиляционных процессов и достигнутому уровню ассимиляции у рассматриваемых этнических групп. Показатели, рассмотренные в работе можно условно разделить на «динамические» и «статические», и на основе их анализа выделить типы территорий по характеру протекания ассимиляционных процессов. «Динамические» показатели рассматривают скорость (интенсивность) процесса этнической ассимиляции, а «статические» - результат, достигнутый к определенному времени.

В качестве динамических показателей были выбраны два: 1) динамика численности представителей этнической группы и 2) динамика доли гетерогенных представителей в период с 1980 по 2015 годы. Для каждой группы данные показатели были проранжированы от самого низкого до самого высокого значения. Затем, для каждого этноса были выделены четыре группы штатов на основании ранжирования, где каждому штату в зависимости от группы были присвоены значения от одного до четырёх. Единица присваивалась штатам с низким приростом доли смешанных представителей и

высоким приростом населения данной этнической группы, что указывает на низкую скорость процесса ассимиляции в данном штате за рассматриваемый период. Четвёрка соответствовала штатам с минимальными значениями прироста населения (либо отрицательным, в зависимости от конкретной этнической группы) и наиболее быстрым ростом гетерогенных представителей в рассматриваемый период, что говорит об активно идущих процессах ассимиляции. Соответственно, двойка и тройка присваивались штатам, расположившимся в середине интервала. Безусловно, в разделении штатов на группировки имело место некоторая субъективность. Но главной задачей было показать пространственные различия в скорости идущих процессов ассимиляции. Далее полученные значения для каждого штата суммировались по всем этническим группам и по обоим рассматриваемым показателям. В итоге для каждого штата получилась сумма значений, где максимальное число означает, что процессы ассимиляции идут активно, а минимальное – наоборот, слабо. В соответствии с полученной суммой значений штаты были разделены на три типа, что показано на картосхеме рис. 1.



Рис.1 Типология штатов по интенсивности ассимиляции европейских этнических групп в период с 1980 по 2015 год
Составлено автором по данным [3, 4]

Наиболее быстро в период с 1980 по 2015 год процессы ассимиляции протекали в штатах Приозёрья, а наименее – в штатах Запада и Юга (Теннесси, Джорджия, Техас, Северная Каролина и Южная Каролина), а также в штате Нью-Гэмпшир. Отчасти это связано с тем, что в штатах Запада (кроме Калифорнии и Вайоминга) и Юга у большинства рассматриваемых этнических групп, их абсолютная численность либо росла, либо сокращалась менее значительно, чем в штатах Северо-Востока и Среднего Запада. Во многом, это обусловлено направлением внутренних миграционных потоков в стране и значительным увеличением численности населения на Западе и Юге в 1980-

2014 гг.²¹. Второй причиной сложившейся ситуации может быть уже имевшаяся к 1980 году высокая гетерогенность населения западных штатов, что обеспечило незначительный прирост доли смешанных европейцев в рассматриваемый период.

Другой вариант типологии штатов - в «статике» - отражает уровень ассимиляции у рассматриваемых этнических групп в 2015 году. Здесь было выбрано три показателя: 1) удельный вес гетерогенных представителей, 2) доля лиц, использующих национальный язык в качестве разговорного дома и 3) доля всех представителей этнической группы (гомогенных и гетерогенных) в населении штата. Показатели также были проранжированы для каждой группы от максимального – к минимальному, но тут уже присваивались значения от одного до пяти, так как наблюдалась большая вариативность рассматриваемых признаков. Соответственно, группе штатов с минимальной долей смешанных представителей присваивалась единица – наименьший уровень ассимиляции, а штатам с максимальным значением показателя – пятёрка. Аналогично, расставлялись значения по доле лиц, говорящих на национальном языке и по удельному весу каждой из рассматриваемых этнических групп в населении штата. По сумме всех показателей штаты были также поделены на три группы. Наиболее высокие значения соответствовали более высоко достигнутому уровню ассимиляции этнических групп европейского происхождения (см. картосхему рис.2).

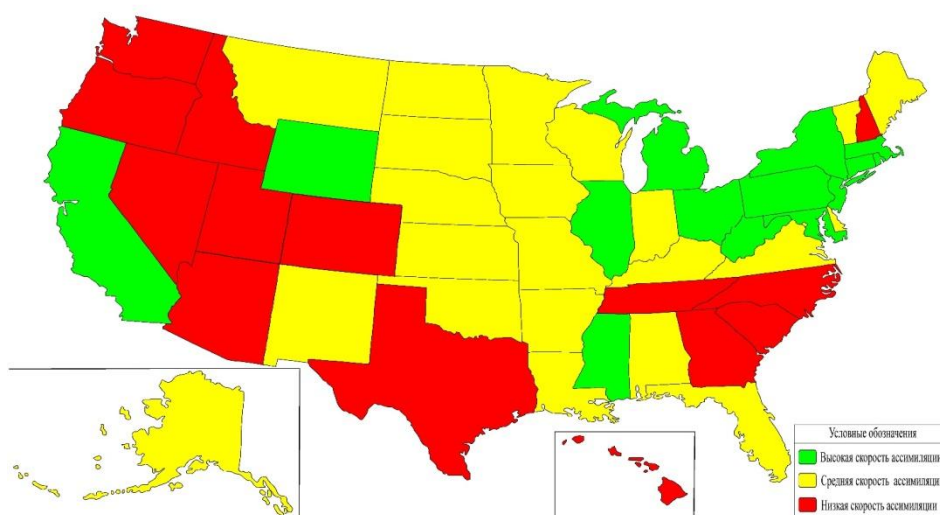

Рис 2. Типология штатов по уровню ассимиляции европейских этнических групп в статике в 2015 году

Составлено автором по данным [4]

Из приведённых рисунков видно, что по показателям «динамики» и «статики» многие штаты попали в противоположные типы. Это говорит о различной степени завершённости процессов ассимиляции этнических групп европейского происхождения в разных частях США. Так, в штатах Северо-

²¹ Для сравнения, с 1980 по 2015 года прирост всего населения в штатах Запада составил 73,4%, в штатах Юга – 64,8%, в штатах Среднего Запада – 18,1% и в штатах Северо-Востока только 13,9% [3, 4].

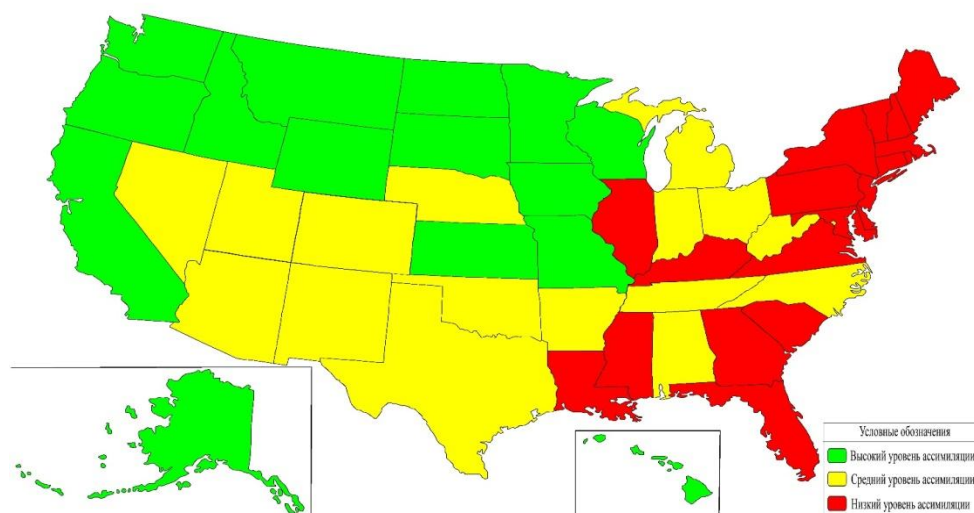
Востока наблюдается низкий уровень ассимиляции, но при этом скорость процесса - высокая и, следовательно, на этих территориях в ближайшем будущем ассимиляция европейцев будет идти быстрыми темпами. А вот в штатах Запада (кроме Калифорнии) динамика смены этнической самоидентификации слабая, но отмечается высокий уровень ассимиляции. На этом фоне особенно выделяется Калифорния с высоким уровнем ассимиляции европейских этнических групп в 2015 году и, одновременно, высокой интенсивностью данного процесса в период с 1980 по 2015 год.

Кроме Калифорнии, наиболее высокий уровень ассимиляции европейских этнических групп наблюдается в штатах северо-западной части страны вдоль границы с Канадой. А вот южные штаты характеризуются как невысокой скоростью (кроме Миссисипи), так и низким уровнем ассимиляции. Именно на Юго-Востоке США, в штатах с высоким удельным весом афроамериканцев, потомки европейских переселенцев ассимилируются сложнее всего. Также достаточно сложно процесс ассимиляции европейского населения идёт в тройке штатов Новой Англии – Мэн, Вермонт и Нью-Гэмпшир, что может быть связано с невысокой популярностью этих штатов у иммигрантов и традиционной «закрытостью» местных сообществ.

Заключение. Произошедшие за 35 лет изменения удельного веса американцев смешанного происхождения затронули в наибольшей степени те территории, где в 1980 году гетерогенность этнических групп была довольно низкой и, как следствие, имелся потенциал для межэтнических браков и рождения смешанного потомства.

У всех европейских групп населения США, кроме ирландцев, в 1980-2015 гг. наблюдался рост доли представителей, указавших более одного происхождения в целом по стране, что указывает на идущие процессы ассимиляции.

Степень гетерогенности каждой этнической группы имеет существенные территориальные различия, обусловленные рядом историко-географических факторов. У кого-то территориальные различия в смешанности проявляются в большей степени, как у немцев и итальянцев, у остальных – в меньшей, что зависит от времени их прибытия на территорию США и от численности группы.

Сокращение численности представителей европейских этнических групп также зависит от давности массовой иммиграции на территорию США предков современных американцев. Чем более продолжительное время группа проживает на территории США, тем быстрее сокращается её численность.

На основании рассмотренных характеристик можно выделить три основных этапа пребывания европейской этнической группы в США после иммиграции. Первый этап характеризуется этнической изоляцией. Второй этап можно назвать начальной стадией ассимиляции. На третьем этапе у группы наблюдается высокий уровень ассимиляции, и её этнические признаки постепенно исчезают.

По результатам исследования была сделана типология штатов по интенсивности миграционных процессов и достигнутому уровню ассимиляции. В штатах Запада страны наблюдается низкая интенсивность, но, при этом, высокий уровень достигнутой ассимиляции. Юг США характеризуется низким уровнем ассимиляции к 2015 году и низкой её интенсивностью за рассматриваемый период. Штаты Среднего Запада нельзя охарактеризовать однозначно, так как здесь велики различия по субрегионам – в северо-западных центральных штатах можно отметить как достаточно высокую интенсивность процесса, так и достаточно высокий уровень ассимиляции, а северо-восточные центральные больше похожи на штаты макрорегиона Северо-Восток. Северо-Восток характеризуется низким уровнем ассимиляции европейского населения и высокой интенсивностью ассимиляции с 1980 по 2015 год (кроме штатов Мэн, Вермонт и Нью-Гэмпшир, где европейское население в целом ассимилируется слабо, что больше похоже на штаты Юга). Указанные особенности характеризуют незаконченность процесса ассимиляции в данных штатах и то, что «плавильному котлу» США в данном макрорегионе предстоит ещё большая работа.

Список литературы

1. Андерсон Б. Воображаемые сообщества. Размышления об истоках и распространении национализма / Пер. с англ. В. Николаева; Вступ. ст. С. Баньковской. - М.: «КАНОН-пресс-Ц», «Кучково поле», 2001. - 288 с.
2. Козлов В.И. Динамика численности народов. Методология исследования и основные факторы. - М., 1969. - С. 407.
3. 3.Официальный сайт Бюро цензов США [Электронный ресурс]. - URL: <https://www.census.gov/prod/www/decennial.html> (дата обращения 15.01.2020).
4. Официальный сайт Бюро цензов США [Электронный ресурс]. - URL: https://factfinder.census.gov/faces/tableservices/jsf/pages/productview.xhtml?pid=ACS_17_5YR_S0501&prodType=table (дата обращения 21.02.2020).
5. Waters, Mary C.; Jiménez, Tomás R. "Assessing Immigrant Assimilation: New Empirical and Theoretical Challenges". - 2005. Annual Review of Sociology 31: 105-125.
6. Официальный сайт Министерства национальной безопасности США [Электронный ресурс]. - URL: <https://www.dhs.gov/sites/default/files/publications/2016%20Yearbook%20of%20Immigration%20Statistics.pdf> (дата обращения: 28.01.2020).

Пунченко Олег Петрович
*Доктор философских наук,
профессор,
Одесская государственная академия
технического регулирования и качества
г. Одесса, Украина
e-mail: olegpetr02.09@gmail.com*

РЕТРОСПЕКТИВНЫЙ АНАЛИЗ ГЛОБАЛИЗАЦИИ И АТТРАКТОРЫ ЕЕ СОВРЕМЕННОГО РАЗВИТИЯ В УСЛОВИЯХ COVID-19

Аннотация. В статье анализируется концепт «глобализация» и ее практическая реализация в Европе после речи У. Черчилля, в которой мир был разделен «железным занавесом» на две системы, между которыми развязалась «холодная война», вплоть до развала СССР в 1990 году. Объяснена точка зрения западных глобалистов на процесс формирования глобального мира, в которой превалирует субъективизм и односторонность. Обосновано применение синергетического подхода к анализу процессов глобализации в условиях пандемии коронавируса, отмечено ее негативное влияние на развитие общественных сфер деятельности человечества.

Ключевые слова: глобализация, пандемия коронавируса, аттрактор, миропорядок.

DOI: 10.46865/978-5-901640-36-4-2021-390-397

Punchenko Oleg Petrovich
*Doctor of Philosophical Science
Professor
Odessa State Academy of Technical
Regulation and Quality
Odessa, Ukraine
e-mail: olegpetr02.09@gmail.com*

RETROSPECTIVE ANALYSIS OF GLOBALIZATION AND ATTRACTORS OF ITS CONTEMPORARY DEVELOPMENT IN THE CONDITIONS OF COVID-19

Abstract. The article analyzes the concept of "globalization" and its practical implementation in Europe after the speech of W. Churchill, when the world was divided by the "iron curtain" into two systems between which the "cold war" unleashed the collapse of the USSR in 1990. The point of view of the Western globalists on the process of forming a global world, where subjectivism and one-sidedness prevail, is explained. The application of a synergistic approach to the analysis of globalization processes in the context of the coronavirus pandemic is

substantiated, its negative impact on the development of social spheres of human activity is noted.

Keywords: globalization, coronavirus pandemic, attractor, world order.

Проблема глобализации сегодня, бесспорно, относится к одной из самых сложных, и в то же время является одной из самых обсуждаемых проблем, поскольку она затрагивает современное цивилизационное развитие человечества. Когда человечество столкнулось с такой формой протоголобализации как колониализм, отсчет которой Дж. Маккиндер ведет от завоеваний Колумба [1], оно даже не предполагало, какое из этой искры разгорится пламя, которое охватит весь мир. Развернувшаяся колониальная политика европейских стран в Латинской Америке стала прологом протоголобализации. В частности, Португалию остановило лишь большое Лиссабонское землетрясение, унесшее за 6 минут более 90 тысяч человеческих жизней. Церковь усмотрела в этом знамении природы кару божью за колониальную политику страны и после этого заявления церкви в истории Португалии не обнаруживается всплеска колониальных амбиций.

Но колониализм к XX веку сменил маску на неоколониализм. Он связан с переходом развитых капиталистических стран на рельсы империализма и уже не ограничивается контролем над товарно-сырьевыми рынками. Диапазон влияния сателлитов на колониальные страны расширяется за счет диктата политического курса страны, использования к этим странам, для удержания своих интересов и целей, военной силы. Это, с одной стороны. С другой, неоколониализм породил рост общественного сознания народов колониальных стран и привел их к развернутой борьбе за свое освобождение. В этой борьбе Д. Родрик увидел возможно новый крах глобализации после 1914 года – года начала Первой мировой войны. Но этот крах он связывает с аналогичным распадом современной глобальной экономики [2]. Однако, это был крах протоголобализации, ее системы экономических и политических отношений, сложившихся противоречий между сателлитами и народами колониальных стран.

Глобализация как концепт входит в научный оборот и практику взаимоотношений между странами после Второй мировой войны. Идея построения единой Европы на принципах взаимовыгодного экономического и политического сотрудничества, демократических начал, самоопределения стран в системе европейского сообщества, вплоть до отделения, была, как известно, сформулирована В.И. Лениным в работе «О лозунге Соединенных Штатов Европы». Но после Второй мировой войны, после поражения Германии и раздела ее территории союзниками, казалось бы, тысячелетняя мечта Германии – властвования над Европой (об этом свидетельствует ее история II тысячелетия за господство над Европой, особенно Первая и Вторая мировая войны), потерпела крах.

Однако, все перевернула речь У. Черчилля в Фултоне 5 марта 1946 г., в которой он «железным занавесом» разделил мир на две системы: «От Штеттина

на Балтике до Триеста на Адриатике опустился над Европейским континентом железный занавес» [цит. по 3, с. 284]. СССР был обвинен в создании социалистической системы, в навязывании коммунистической идеологии другим странам и для борьбы с этой системой У. Черчилль предложил создать англо-американский военно-политический союз. И.В. Сталин расценил его речь как установку к войне.

И Германия «подарком» У. Черчилля воспользовалась, осознав, что Европу можно захватить без войны и стать ее хозяйкой де-факто. После войны, в 1945 г. была создана англо-американская зона – Бизония, к которой присоединилась Франция и возникла Тризония, на базе которых возникла ФРГ – форпост для борьбы с коммунистической идеологией.

Получив от второй системы материальную помощь и защиту рубежей (был создан в 1949 г. блок НАТО), Германия приступила к процессу глобализации Европы и на базе Европейского сообщества, объединившего ряд стран Европы в области угля и стали, экономики и атомной энергетики, и 1 ноября 1993 г. объявляет о создании Евросоюза со своим правительством, своей финансово-экономической политикой, своими правовыми органами.

В ходе развития глобализационных процессов в Европе, Германия получает второй «подарок», но уже от М. Горбачева, который без выстрела предал всю уже сложившуюся социалистическую систему. Несомненно, недостатки в ее развитии имели место, но почему у китайского руководства хватило логики мышления страну преобразовать, а у Горбачева – нет?

И прав был Н. Винер, который анализируя итоги первой и второй промышленных революций и перспективы дальнейшего технического прогресса, а на его базе – социального, уже через три года после речи У. Черчилля в Фултоне писал, что перед человечеством «выход один – построить общество, основанное на человеческих ценностях, отличных от купли-продажи. Для строительства такого общества потребуется большая подготовка и большая борьба, которая при благоприятных обстоятельствах может вестись в идейной плоскости, а в противном случае – кто знает как?» [4, С.96]. Развязывание «холодной войны» отбросило идею поиска общей платформы и развитие пошло по второй форме его предсказания, ярким подтверждением которого явились глобализационные процессы.

В 80-е годы XX века проанализировав вопрос о возможности формирования глобального мира, по примеру глобализации Европы, американские и проамериканские глобалисты вспомнили, что В.И. Ленин закончил работу лозунгом о создании Соединенных Штатов Мира. А ведь это исходный теоретический конструкт для формирования глобального мира. На Западе разворачиваются теоретические конструкты формирования этого мира. И какие бы мы не анализировали дефиниции этого концепта, в них часто обнаруживается общее и особенное в формировании глобального мира.

Общее было заложено еще в теоретических конструктах однополярного мира, во главе которого стоят США. Эта идея отражена в различных концепциях глобалистов. Особенное отражается в «геометрии» мышления

глобалиста, с чего начинать: с мирового порядка, экономики, финансовой проблемы, социокультурного развития будущего глобального мира и т.д.

Однако, между однополярным и глобальным мирами есть много различий, как в их формировании, так и в их содержании и сущности. В однополярном мире, правовые акты направленности развития страны спускаются из ядра этого однополярного мира – США, и должны быть приняты к неукоснительному исполнению, поскольку де-факто второй системы нет, а этой управляет США. Во втором случае – глобализации, необходимо объединить более 2000 народов мира в «единое глобальное село», принять правовые акты, обозначить в них меры, которые будут приниматься к строптивым странам, несогласными с политикой центра (а это околица «глобального села»). Среди этих мер политическое давление, санкции, применение не только «мягкой силы», но и «жесткой силы», другие меры, как факторы реализации своих целей и интересов.

Но глобализация совпала с процессами формирования информационной цивилизации. Цивилизация – это глобальная характеристика конкретного исторического общества, это системная устойчивая организация общественной жизни, способная к длительному автономному существованию, к саморазвитию, интегрирует в единую социальную целостность общественные отношения и деятельность людей. Она обладает скважностью бытия человечества, начиная от завершающего этапа в его истории варварства, то есть еще в первобытном обществе, до современности. Цивилизационное развитие общества дает богатый материал для обоснования движения человеческого интеллекта, в том числе и на определенном этапе, для формирования идей о глобальном мире, его противоречиях. Западные глобалисты не хотят учитывать процессы противостояния цивилизаций, о чем пишет С. Хантингтон («Столкновение цивилизаций»); их современного раскола, о чем пишет В.Л. Иноземцев («Расколота цивилизация»); о чем пишет А.Н. Чумаков («Глобальный мир: столкновение интересов») и др.

Игнорирование глобалистами процессов соотношения цивилизационного и глобализационного развития мира, диалектики объективных условий и субъективного фактора, неучитывание третьей его составляющей – геосферы, говорит об их односторонности и зашоренности в понимании формирования и сущности глобального мира.

Во-первых, сегодня «глобальный мир, – по утверждению А.Н. Чумакова, – это совокупность естественных, природных и общественных систем, образующих триосферу – единое целое, состоящее из гео-, био- и социосферы планеты Земля» [3, С.14]. Если В.И. Вернадский, Э. Ле Руа, Т. де Шарден писали о геологической силе как планетарном явлении, то включение геосферы, как необходимого фактора становления ноосферы, развитие интеллекта, как необходимой геологической силы развития научной мысли, является необходимым.

Во-вторых, игнорирование глобалистами объективных, природных условий и провозглашение силы субъективного фактора в глобализационных

процессах, преподнесло им неожиданный «сюрприз» в виде пандемии коронавируса, о которую споткнулся весь мир. Человечество пережило в своей истории много болезней и эпидемий в различных вариациях: чуму, язву, холеру, оспу, лихорадку, грипп, СПИД, а сегодня Covid-19, который охватил весь мир. И уже 26 апреля США заявили, что по количеству заболевших страна обошла испанский грипп. Все болезни и эпидемии сегодня обусловлены все возрастающим загрязнением окружающей среды, игнорированием концепции устойчивого развития, разработанную и утвержденную ООН в 1992 г. И сегодня в условиях пандемии коронавируса «проблема здравоохранения преодолела не только локальные, но и региональные границы и вышла на глобальный уровень» [5, С.8]. Необходимо объединение и усилия всех стран для борьбы с Covid-19 и помнить, как отмечают П.А. Водопьянов и В.С. Крисаченко, что «успехи медицины не могут заслонить того бесспорного факта, что человек не в состоянии без вреда для себя изменять законы эволюции биосферы. Вмешиваясь в естественный ход эволюционных процессов и становясь мощным агентом естественного отбора, человек тем не менее не способен взять на себя поистине гигантскую геологическую работу биосферы, которая преподносит нам немало сюрпризов» [6, С.224].

Пандемия коронавируса нанесла мощный удар по процессу глобализации мира. Она стала отправной точкой хаотизации всей системы общественных отношений. Это выразилось в обострении ритма приспособленности людей к условиям жизни в глобализирующем мире. Человечество, в условиях распада устоявшихся форм бытия, учится, ищет пути выживания в этом нестабильном, неопределенном, негарантированном общественном хаосе, который перерастает в социальный страх.

Пандемия коронавируса предстала как глобальный гео-био-социальный «квант» негативного воздействия на всю систему общественных отношений, как негативная стадия «стартапа» в социодинамике глобализирующего мира. Понятие «квант» используется для исследования и понимания основы социальных макрообразований. В то же время пандемия разделила глобализационную историю современного этапа развития человечества на два этапа: до коронавируса и после. Поиск общей платформы глобализации, на которой можно было разворачивать процессы ее позитива не дал его, а завершился обострением всех противоречий между странами, консенсуса достичь ни в политической, ни в экономической, ни в финансовой, ни в социокультурной достичь не удалось.

Еще до пандемии коронавируса мы являлись свидетелями негативного развертывания, противостояния, столкновения интересов не только ведущих стран мира – США, России, Китая и ЕС, – но и, казалось бы, второстепенных – Индии, Ирана, Северной Кореи, Ирака и других стран различных регионов мира, что отвергало возможность достичь успеха в формировании глобального мира под руководством одной страны. Необходим был методологический поиск решения глобализации как мировой проблемы человечества.

Математика, химия и философия предложили этот метод – синергетический. С позиций его подхода, можно охарактеризовать современное (промежуточное, между до – и после коронавируса) состояние глобализирующего общества. Использование синергетического подхода для анализа глобализации сразу обнаруживает тот факт, что пандемия коронавируса ускорила процессы бифуркации, которые точно фиксируют игнорирование обществом не только субъективного фактора, его стремлений, желаний, вожелдений, но прежде всего, объективных, природных условий. Бифуркация здесь выступает как «точка ветвления возможных путей эволюции системы» [7, С.218]. Это точка возникновения новых тенденций ее развития.

Пандемия коронавируса ускорила процесс перехода глобализации как системы, от порядка к хаосу. Точку невозврата к старому качеству этого процесса мы прошли. «Этот переход в новое качество, к которому рано или поздно приводят случайные флуктуации, достигшие в своем влиянии критического уровня, наступает в так называемой точке полифуркации... Безусловно, через определенное время в случайном хаотичном наслоении флуктуаций выкристаллизуется новое состояние порядка («порядок из хаоса» – И. Пригожин), но оно будет именно новым. В понятии полифуркации схвачен не только признак разветвления, но и признак множественности дальнейших путей становления... системы» [8, С.136]. Но эта полифуркация не является безграничной, необходим процесс самоорганизации системы, который задается аттрактором. Аттрактор – это точка притяжения в динамике систем, структур процессов или отрезок их эволюционного пути от точки бифуркации до необходимого финала. Аттрактор понимается и как устойчивое состояние системы, которое как бы «притягивает» к себе множество «траекторий» системы, а система, попадая в аттрактор, неизбежно эволюционирует к этому устойчивому состоянию. «Аттрактором также называются, – отмечают Князева Е.Н. и Курдюмов С.П. – реальные структуры в открытых нелинейных средах» [7, С.218].

Несомненно, синергетический анализ глобализации как системы, позволяет анализировать флуктуации в ее развитии, как отклонения от социальных целей и задач, как показатель хаотичности в развитии системы, ведущей ее к точкам ветвления – полифуркациям. Дальнейшее развитие глобализации как системы, отражает ее движение (притяжение) к устойчивому состоянию – аттрактору. Но поскольку глобализация многомерный и многоликий процесс, то аттрактор притягивает к себе всю многомерность глобализационных полифуркаций: политических, экономических, финансовых, экологических, социокультурных.

Но встает вопрос: что является ядром аттрактора глобализационных процессов, что уравнивает развитие глобализации, поддерживает ее устойчивое состояние? Известно, что «в основе всех этапов цивилизационного развития человечества всегда лежит смена миропорядка. Это смена установления новой системы общественного развития осуществлялась двумя путями: насильственным – навязыванием и внедрением сильными государствами своих стандартов образа жизни в ареалы слабых;

заимствованием прогрессивных стандартов конкретных сфер общественного развития менее развитыми странами у более высокоразвитых. И на всех этапах цивилизационного бытия общества эти две формы глобализационных процессов раскрывают свою специфику проявления» [9, С.328]. Вопрос о миропорядке пронизывает всю цивилизационную историю человечества и надо согласиться с А.Н. Чумаковым, что этот вопрос «такой же древний, как и мир общественных отношений, в котором мы живем... он вставал каждый раз, как только мировое сообщество в очередной раз переживало катастрофу или вплотную приближалось к ее черте» [3, С.310-311].

В XX веке вопрос о мировом порядке поднимался на щит социальных отношений многократно. Это было связано: с крахом колониальной и неоколониальной систем; революцией 1917 г. в России; окончанием Первой и Второй мировых войн; особо его подняли на щит после речи У. Черчилля в Фултоне, разделившим мир на две системы; распадом СССР; формированием глобального мира; а сегодня он встал в связи с развернувшейся в мире пандемией коронавируса. Она практически отбросила апробирование идей западными глобалистами установления нового мирового порядка. И если уже, несмотря на всю свою противоречивость и существовала система управления расколотым миром, то сегодня она подверглась и подвергается новым испытаниям. К ним можно отнести: скандальные выборы в США, претендующими на роль главного управленца мировым порядком. Таких выборов еще в истории страны не было, они показали раскол Америки, их апофеозом был штурм Капитолия; выборы Президента Беларуси, где США и Евросоюз приложили все усилия для дестабилизации внутренних отношений в стране. Здесь апофеозом выступила попытка убийства Президента страны А.Г. Лукашенко, похищение его детей и совершение переворота в стране – новую цветную революцию. Сегодня есть доказательства виновности в этой нечеловеческой затее окружения Д. Байдена, силовых структур США. И самое кощунственное этой затее то, что она планировалась на День Победы. Имеет ли право на жизнь после этого С. Тихановская, завязавшая весь этот скандал? Нет! А США и Запад даже спланировали высадку десанта НАТО на границе Смоленщины, после переворота в Беларуси.

К тому же это случайное совпадение или элемент закономерно спланированного акта по отношению к Президенту России В.В. Путину? Известно, что в то время, когда « гости » из-за рубежа обсуждали вопрос о государственном перевороте в Беларуси, Президент Украины В.А. Зеленский пригласил В.В. Путина на встречу на территории Донбасса. Видимо, Зеленский В.А. забыл, что Путин В.В. – агрессор, а агрессоры обычно приезжают на танках, чтобы подтвердить свой статус в глазах Зеленского В.А. Но В.В. Путин тактично пригласил его в Кремль, на территории которого нет войны.

К вышеотмеченным испытаниям можно отнести выборы канцлера Германии А. Меркель, где ее партия пытается ухватиться за «подножку последнего вагона», чтобы остаться в правительстве. Перед президентскими

выборами стоит Франция – очередная неизвестность. Великобритания вышла из ЕС; о выходе намекает Франция; ряд стран – Испания, Италия, Греция – недовольны Евросоюзом, экономическая политика которых ущемляет их, да и свобода экономического общения с Россией, Китаем и рядом других стран ограничена политикой ЕС.

Несомненно, глобализация будет развиваться и после пандемии. К. Шваб и Т. Малльере в новой своей работе «Covid-19: The Areal Reset» (великая перезагрузка), рассматривают пандемию как «окно возможностей» для перестройки мира. На анализе четвертой промышленной революции, они проводят идею уничтожения религии и этнических различий; пропагандируют снижение демографического роста, сокращение численности населения; репрезентируют единое планетарное государство с единым правительством; «великая перезагрузка» рассматривается с позиций интересов капитала и максимизации его прибылей. Рулевым этой «великой перезагрузки» объявляются США.

Человечеству о его будущем предлагалось много различных утопических, антинаучных и псевдонаучных идей о его будущем, но они остались в мечтах авторов. Эту судьбу ждет и «великая перезагрузка».

Список литературы

1. Маккиндер Дж. Географическая ось Земли. – М.: АСТ, 2007. – 603 с.
2. Родрик Д. Парадокс глобализации: демократия и будущее мировой экономики. – М.: Изд-во Ин-та Гайдара, 2014.
3. Чумаков А.Н. Глобальный мир: столкновение интересов. М.: Проспект, 2018. – 512 с.
4. Винер Н. Кибернетика или управление и связь в животном и машине / В кн.: Информационное общество. – М.: АСТ, 2004. – 507 с.
5. Чумаков А.Н. Глобалистика в контексте современности: испытание пандемией // Век глобализации, №3, 2020. – С. 3-14.
6. Водопьянов П.А., Крисаченко В.С. Стратегия бытия человечества. – Минск: Беларуская навука, 2018. – 306 с.
7. Князева Е.Н., Курдюмов С.П. Основания синергетики. – М.: Либроком, 2010. – 256 с.
8. Запорожан В.Н., Донникова И.А., Ханжи В.Б. Между добром и злом: нравственное самоопределение человека. – Одесса: Одесский ОНМедУ, 2020. – 264 с.
9. Пунченко О.П. Цивилизационное измерение истории человечества. – Одесса: Астропринт, 2013. – 448 с.

Рабкин Сергей Владимирович

кандидат экономических наук

доцент

*Коми республиканская академия
государственной службы и управления*

г. Сыктывкар, Россия

e-mail: Fulcrum-A@yandex.ru

БЕЗОПАСНОСТЬ БУДУЩЕГО КАК ИНСТИТУЦИОНАЛЬНАЯ ОСНОВА НАУЧНОГО ПРЕДВИДЕНИЯ УГРОЗ НАСТОЯЩЕМУ

Аннотация. Все события, определяющие развитие современного общества в условиях глобальных угроз и вызовов, включая порождённые пандемией COVID - 19, свидетельствуют о необходимости изучения этих вопросов с точки зрения институциональных основ обеспечения коллективной безопасности. В этой связи представляется важным рассмотрение парадигмы научного предвидения угроз настоящего и будущего человечества, на основе индуктивности системы глобального управления.

Ключевые слова: коллективная безопасность, институциональные изменения, общество и государство, глобальное управление, научное предвидение.

DOI: 10.46865/978-5-901640-36-4-2021-398-403

Rabkin Sergey Vladimirovich

Candidate of Economic Sciences

Associate Professor

*Komi Republican Academy of
State Service and Administration*

Syktывkar, Russia

e-mail: Fulcrum-A@yandex.ru

SECURITY OF THE FUTURE AS AN INSTITUTIONAL BASIS FOR SCIENTIFIC FORESIGHT OF THREATS TO THE PRESENT

Abstract. All the events that determine the development of modern society in the context of global threats and challenges, including those generated by the COVID - 19 pandemic, indicate the need to study these issues from the point of view of the institutional framework for ensuring collective security. In this regard, it is important to consider the paradigm of scientific foresight of threats to the present and future of humanity, based on the inductance of the global management system.

Keywords. Collective security, institutional changes, society and the state, global governance, scientific foresight.

Современные глобальные вызовы человечеству, одним из которых стала пандемией COVID -19, определяют необходимость восприятия обществом идей глобального развития не только в теоретической плоскости (а для части населения просто научно-фантастической), но и как важнейшей научно-практической основы принятия государствами управленческих решений исходя из новых реалий современности. Разработка эффективной модели противостояния новым угрозам и вызовам, связанная не только с определением будущего вектора развития человечества, но и решением концептуальной проблемы его выживания становится весьма важным аспектом поиска той научной парадигмы, которая определяет безопасность будущего как одну из основ настоящего.

Оригинальность идей исследования вопросов научного предвидения будущего развития человечества К. Э. Циолковского, Н. Н. Моисеева, А. Д. Урсула и др. заставляет рассматривать проблемы глобального управления в тесной взаимосвязи с решением практических задач человечества, когда воспринимая изначально как теоретическая конструкция модель, в последствии закрепляется в виде определенной институциональной нормы и становится принципиальной основой будущего развития. Тем самым меняя институциональную структуру отношения общества и государства к методологическим положениям обеспечения своей безопасности, исходя уже из новых норм и правил взаимодействия.

Безусловно, этот научно-практический поиск во многом связан со всей историей развития человечества, в его, казалось бы, внутренних противоречиях, принимающих крайние формы глобальных катастроф (подчас от него не зависящих) и мировых войн, являющихся своеобразными катализаторами изменения институциональных норм взаимодействия общества и государства в осознании их последствий.

Ещё К. Э. Циолковский указывал на необходимость общности восприятия угроз, грозящих человечеству и определения Земли как общего достояния [1, С.6]. При этом единение человечества связано с определением истинных ценностей, позволивших бы ему избежать войн и избавить «народы от самоистребления (или ослабления)» [2, С.47].

Первый полёт человека в космос стал определённым этапом формирования этой модели взаимопонимания, которая и явилась своеобразной новой по своему содержанию институциональной основой восприятия человечеством безопасности будущего как реальной возможности объединения людей в предвидении и осознании угроз настоящего. Наука и образование определили возможность человека осваивать новое пространство его жизнедеятельности, но вопрос о противостоянии или взаимодействии между государствами в этом процессе не может быть разрешен вне общей системы обеспечения коллективной безопасности.

Взаимодействие во многом связано с исторической преемственностью тем ценностям, которые являются основой коллективной безопасности, воспринимаемой человеческим обществом в качестве базиса своего развития.

Исторические ценности становятся своеобразным элементом связи времен. Эта тенденция достаточно чётко была обозначена при реализации международных программ освоения космоса фактически в условиях «холодной войны». На пример можно указать на явную взаимосвязь между лётчиками легендарного полка «Нормандия-Неман», совершавшим боевые вылеты в годы Второй мировой войны и нового поколения пилотов, участников советско-французской космической экспедиции в осознании общности целей взаимопонимания перед новыми вызовами человечеству [3, С.84].

Противостояние всегда было связано с невозможностью принять общие принципы модели управления глобальными процессами исходя из неоднозначности и противоречивости как внутренних, так и внешних оценок всеми участниками процессов принятия этих решений. Хотя изменения напрямую были связаны с выбором стратегического вектора обеспечения коллективной безопасности, в т. ч. в условиях перехода локального противостояния в стадию глобального. В полной мере к таким решениям можно отнести программу «Стратегической оборонной инициативы», определённым образом навязанную США мировому сообществу и как следствие приведшую к новому этапу международного противостояния [4, С.554 -555].

Освоение человечеством земного и околоземного пространства начиная с первых теоретических обоснований и дальнейших практических действий всегда определяли вопросы безопасности как ключевые. Чем более рациональным становился этот процесс, тем больше возникала необходимость рассмотрения безопасности не как локального элемента этой системы, а как глобальной категории, требующей её рассмотрения во всех аспектах.

Неслучайно современный этап исследования проблем глобального управления и развития связан с расширением сфер научного познания и как следствие предвидения будущих тенденций развития человечества с учетом их междисциплинарности. А.Д. Урсул достаточно интересно изложил собственный научный подход, обозначив общую тенденцию изменения самого восприятия понятия безопасности и его роли в достижении целей устойчивого развития человечества [5].

Концептуально его научно обоснованный вывод об изменении самой сущности обеспечения безопасности на всех уровнях, включая глобальный и национальный, при переходе от функций защиты к реализации её через устойчивое развития может быть рассмотрен через индуктивность построения самой системы коллективной безопасности, основанной на принципах достижения целей устойчивого развития и закрепляемых постепенно в качестве определённых институциональных норм взаимодействия общества и государства в научном предвидение угроз как будущему, так настоящему.

Тем самым существующая двойственность в познании феномена глобальности: из космоса к самой планете и от самой планеты к глобальным границам развития человечества [6, С.112], становится важным элементом

формирования нового по своему качеству уровня принятия управленческого решения при возникновении глобальных угроз и вызовов.

Любая новая глобальная угроза порождает соответствующую её внутренней природе институциональную среду принятия управленческого решения как в локальном, так и в глобальных аспектах. Но это не означает автоматического перехода к более эффективным формам глобального управления. Окончание Второй мировой войны, при общем консенсусе стран победителей в определении основ коллективной безопасности, не позволило избежать нового этапа противостояния между странами. При этом к сожалению, ставшие периодическими обострения противоречий становится всё более опасным с точки зрения их глобальных катастрофических последствий для человечества.

Н. Н. Моисеев считал, что человечество давно находится у опасной грани своего существования и вряд ли стоит говорить о его будущем без формирования «новой нравственности» [7, С.10]. Однако само формирование нравственных основ будущего миропорядка должно быть основано на тех ценностях человеческого развития, которые позволяли бы ему создать объективную базу научного предвиденья угроз и вызовов своего развития. Во многом это связано с будущей моделью взаимодействия общества и государства в концептуальном аспекте становление новых технологий принятия глобальных управленческих решений и той роли которую будут играть в этом процессе наука и образование.

Концепция устойчивого развития заставляет рассматривать вопросы безопасности в тесной взаимосвязи с наукой и образованием определяя не только их роль как необходимого условия достижения устойчивости развития, но и в определении критериев «безопасно-устойчивого будущего» [8, С.23].

Современные тенденции цифровизации этого взаимодействия объективно обусловленные естественной необходимостью их применения в условиях ограничений, обозначенных современной пандемией, фактически определяют новое восприятие научно – информационного пространства. И как следствие некоторую неопределённость в формировании институциональной среды, осознания обществом объективности данного процесса и возможных рисков с точки зрения гарантий физической и нравственной безопасности общественного развития.

Не случайно для многих исследователей проблем глобальной безопасности достаточно интересным становится подход, предложенный И. Ф. Кефели, рассмотрения данных проблем с позиции нового направления исследований, обозначенного им как асфатроника [9].

Следует так же учитывать, что объективность или субъективность выбора критериев выделения той или иной проблемы в качестве проблемы обеспечения безопасности глобального развития зависит от возможности её публичного обсуждения и восприятия обществом уже в статусе угрозы обеспечения государством гарантий безопасности [10, С.64].

Отсюда необходимость рассмотрения процессов глобального управления как индуктивной системы, основой которой может выступать институт безопасности, обусловленный реализацией нравственных ценностей человечества. Подобный подход позволяет определить институциональную среду взаимовлияния элементов влияющих на реализацию принципов устойчивого развития и обосновать приоритеты коллективной безопасности исходя из объективности выбора критериев.

Всё это лишний раз подчёркивает сложность той институциональной конструкции, которая порождает неоднозначность выбора модели коллективной безопасности как исторического императива противодействия со стороны человечества внутренним и внешним угрозам своего существования. Научное предвидение этих угроз составляет одну из институциональных основ обеспечения коллективной безопасности, вне зависимости от форм и принятых моделей развития отдельных государств. Именно оптимальность модели взаимоотношений общества и государства в критические моменты противостояния новым по своему внутреннему качеству угрозам безопасности дальнейшего развития, породила ту институциональную основу, которая и становилась определяющей в создании новых контуров системы обеспечения коллективной безопасности.

Список литературы

1. Циолковский К. Будущее Земли и человечества / Калуга: издание автора. – 1928. – 28 с.
2. Циолковский К. Научная этика / Калуга: Гос.тип. – 1930. – 66 с.
3. Ребров М. Ф., Козырев В. И., Денисенко В. А. СССР - Франция на космических орбитах / М.: Машиностроение. – 1982. – 88 с.
4. Моисеев Н. Н. Главное противоречие XXI века. Можно ли избежать горячих противостояний? // Вестник экологического образования в России. – 2013. – Т.3. – № 69. – С.8 – 10.
5. Урсул А. Д. Безопасность и развитие: междисциплинарный подход и глобальное измерение // Вестник МГИМО -Университета. – 2017. – № 3(54). – С.141 – 160.
6. Урсул А. Д., Урсул Т. А. Становление глобально-космических исследований // Стратегические приоритеты. – 2019. – № 2(22). – С.106 – 119.
7. Ильин И. В., Урсул А. Д., Урсул Т. А. Образование для устойчивого развития: глобальный контекст // Вестник Московского государственного университета. Сер.27. Глобалистика и геополитика. – 2017. – № 2. – С.3 – 29.
8. Добрынин А. Ф. Сугубо доверительно. Посол в Вашингтоне при шести президентах США (1962 -1986 гг.) М.: Автор. – 1997. – 688 с.
9. Кефели И. Ф. Асфатроника: на пути к теории глобальной безопасности / СПб. : ИПЦ СЗИУ РАНХиГС. – 2020. – 228 с.

10. Урсул А. Д. Глобальные исследования и проблемы безопасности // Вопросы безопасности. –2017. – № 3. – С.62 – 87.

Рахманова Алла Трофимовна

Военный университет

г. Москва, Россия

e-mail: allarakhmanova2014@yandex.ru

РЕГИОНОВЕДЕНИЕ КАК ОРГАНИЗАЦИОННАЯ ОСНОВА ОБУЧЕНИЯ ИНОСТРАННОМУ ЯЗЫКУ

Аннотация. В статье рассматривается вопрос воспитания молодого поколения в духе любви к Родине в процессе преподавания иностранного языка. Автор анализирует опыт обеспечения студентов дополнительным дидактическим материалом на изучаемом языке и отмечает необходимость подбора учебных текстов с учетом особенностей местного краеведения и истории родных мест обучаемых.

Ключевые слова: регионоведение, учебные курсы, учебный материал, сбалансированность фоновых знаний, воспитание патриотических чувств, лексический запас.

DOI: 10.46865/978-5-901640-36-4-2021-404-408

Rakhmanova Alla Trofimovna

Military University of the Ministry of Defense of the Russian Federation,

Moscow, Russia

e-mail: allarakhmanova2014@yandex.ru

REGIONAL STUDIES AS AN ORGANIZATIONAL BASIS FOR FOREIGN LANGUAGE TRAINING

Abstract. The article deals with the younger generation upbringing in keeping with the spirit of love of Motherland in the course of Foreign Language Teaching. The author analyses the experience of providing the students with additional didactic training material in the object language and highlights the necessity of training texts selection with allowances made for peculiarities of the local area and regional studies and the history of trainees' home ground.

Keywords. Regional studies, training courses, training documentation, balance of background knowledge, promotion of patriotism, vocabulary.

Авторы многих зарубежных пособий по английскому языку и регионоведению отдельных стран, областей, территорий в своих учебных курсах, учебных материалах стараются наиболее благоприятным образом отразить особенности развития данных регионов [7], [8]. При этом исторические факты и региональные аспекты Российской Федерации охватываются незначительно либо не освещаются вообще.

В этой связи, для обучающихся в высших учебных заведениях при изучении иностранного языка (в нашем случае — английского) важное значение приобретает подготовка учебного материала на изучаемом иностранном языке, с содержательной составляющей по отечественному страноведению и краеведению. Это продиктовано потребностью поддержания необходимой сбалансированности фоновых знаний, с точки зрения воспитания патриотических чувств у обучающейся молодежи.

Само понятие «фоновые знания» можно охарактеризовать как знание реалий говорящим и слушающим, которое выступает в качестве основы языкового общения [1, С.296]. Помогая обучаемым расширять их кругозор, мы исходим из того, что фоновые знания способствуют формированию смыслового уровня их сознания в форме многочисленных пропозиций [3, С.401], или утверждений о мире, которые в процессе речевого общения на изучаемом языке могут либо делать речевое высказывание осмысленным, либо реализовываться в порождаемой иноязычной речи в виде смысловых выводов, совершаемых интеллектуальными усилиями участников языкового общения [2, С.39].

Зачастую при подборе необходимого лексического материала по истории отечества на изучаемом языке вопросы краеведения ускользают от внимания преподавателя. Такое положение объясняется тем, что объем курса и обширная программа изучения иностранного языка просто не позволяют в достаточной мере включить в учебный материал тексты по конкретным фактам и истории нашего краеведения.

В данной связи, в процессе преподавания английского языка как второго у нас сложилась практика подготовки дополнительных заданий по отечественному краеведению с целью разнообразить знания и обогатить у обучаемых лексический запас по предлагаемой тематике.

К примеру, при освоении дополнительного учебного материала преподаватель дает обучаемым задание по местному краеведению, ориентируя их на его выполнение следующими вопросами:

- 1) Where are you from?
- 2) What is your place famous for?
- 3) Who is the founder of your town? (your village? your settlement?)
- 4) What are the most beautiful buildings?
- 5) Is there a kremlin in your town? Any beautiful palace?
- 6) How old is it? Are there any other places of interest? Are there any hotels in your hometown? What people usually stay there?
- 7) Are there any bridges in your town?
- 8) Are there any famous people you are proud of in your native town?
- 9) Are there any rivers, lakes, ponds in the place where you live?
- 10) What is the terrain of your place? Any hills, mountains, plains?
- 11) Are there any forests in your place?
- 12) What kind of forests are they?
- 13) What is the weather like in your native place?
- 14) What kind of weather do you like best of all?

15) Is there a Tomb of the Unknown Soldier there?

16) Who takes care of it?

Составляя вопросы, преподаватель исходит из того, что они должны носить приблизительный характер в зависимости от изучаемой темы. Суть подобного упражнения заключается в том, чтобы нацелить обучаемых на выполнение задания, мотивировать их на создание связанного текста на изучаемом языке и на активизацию соответствующей тематической лексики. Все зависит от их фоновых знаний и творческого потенциала студентов и самого преподавателя.

Кроме этого, по нашему мнению, обучаемых необходимо снабдить также вокабуляром, который поможет сориентировать и нацелить их на выполнение поставленной учебной задачи. Как вариант, обучаемым предлагается значение слов на английском языке. В качестве активной лексики можно выделить примерно следующую:

Wood – an area of land covered with trees, but smaller than a forest;

Valley – the land between mountains or hills, often with a river flowing through it;

Spur – a ridge extending from a hill or a mountain;

Scrub – a land covered with small trees and bushes;

Sand dune – a ridge of sand formed by the wind;

Ridge – a long, narrow stretch of high land.

Ravine – a very deep, narrow valley;

Pass – a narrow route through the mountains;

Oasis – an area in a desert with trees and water;

Marsh – an area of low, wet land;

Forest – a large area of land covered with trees and vegetations;

Ford – a shallow part of a river;

Draw – a small valley coming down the mountainside [6].

Список предлагаемых слов можно расширить и использовать другую подобную лексику в зависимости от объема учебного материала. Часть новых слов мы просим найти в словаре или догадаться об их значении. К примеру: moist humid air, damp climate, gloomy weather, wet wind, cloudy sky, coniferous forest, drizzle, fully equipped, cozy apartment, facilities, tiled roof, log cabin, hut, landmark, spruce tree.

Большой интерес вызывает история того места, где проходит обучение и расположено учебное заведение (в нашем варианте — район Лефортово, г. Москва). Мы предвараем этот интерес такими вопросами, как:

1. Where is the university located?

2. What is the name of this area?

3. Who lived here?

4. After whom was it named?

5. When did the military appear in Lefortovo?

6. Did you know the fact that the bridge in this area was built in the 18th century?

7. Did you know that the hospital for servicemen was founded by Peter the Great?
8. What beautiful buildings and bridges do you know here?
9. What famous Russian national poet is Lefortovo connected with?
10. Do you know any poems or rhymes by Pushkin about Moscow?
11. Have you been to the church where the future poet was baptized as a baby?
12. Were the poet's ancestors military men?
13. Did you see the monument to Pushkin-teenager?
14. Did you see the library founded by his elder daughter?

В указанных заданиях авторами созданных текстов выступают сами обучающиеся, они действуют под управлением и под контролем работающего в группе преподавателя. Составление ответов по предложенным вопросам представляет собой процесс формирования и развитие устной иноязычной деятельности, а именно навыков диалога и монолога, в атмосфере учебной языковой среды в рамках одной группы обучаемых.

Целью выполнения подобного задания становится достижение обучаемыми такого уровня, когда речевая деятельность на изучаемом языке превращается в автоматизированное выполнение грамматических и лексических операций [5, С.34]. Здесь мы исходим из того, что по данным психологии формирование навыка проходит в два этапа, а именно: первичное умение и автоматизация этого умения до степени навыка. Первичное умение характеризуется, как умение выполнять операцию по предложенной инструкции либо некоему образцу. В данной учебной ситуации сознание обучаемого направляется в основном на выполнение действия. Постепенно по мере проведения тренировок достигается автоматизация выполнения операции, и сознание обучаемого переключается на содержательную составляющую деятельности [4, С. 29].

В нашей практике существует также и другой подход, при котором обучающиеся начинают свою работу с заранее подготовленного для занятия текста. На нашей кафедре подобран пакет учебных материалов, которые представляют собою тексты на английском языке, адаптированные к соответствующему уровню изучения иностранного языка.

В данном случае обучающиеся сами работают с этими текстами. Выполняют задания по чтению, переводу, составлению вопросов для обсуждения этих текстов в группе, выделению интересных, с их точки зрения, слов и словосочетаний, подбору к ним синонимов и антонимов, а также выполняют другие упражнения в зависимости от изучения и закрепления осваиваемой лексики и соответствующей грамматической темы.

Оба подхода, на наш взгляд, интересны и дают положительные результаты. Таким образом, подготовка и освоение дополнительных лексических тем по тематике местного краеведческого материала при изучении иностранного языка способствует освоению обучаемыми необходимых

фоновых знаний, повышению у них интереса к изучению иностранного языка, развитию мотивации к обучению, воспитанию любви к Родине.

Список литературы

1. Ахманова О. С. Словарь лингвистических терминов / 2-е Изд., стер.. – М.: УРСС, 2004 (Калуга : ГУП Облиздат). – 569 с.
2. Крюков А.Н. Фоновые знания и языковая коммуникация / Военно-гуманитарный альманах. Серия «Лингвистика». Выпуск № 4. Том 1 : материалы XIII Международной научной конференции по актуальным проблемам языка и коммуникации «Язык. Коммуникация. Перевод» (Москва, Военный университет, 28 июня 2019 г.) / под общ. ред. Н.В. Иванова. – Москва : Издательство «Наука», 2019. – 488 с.
3. Лингвистический энциклопедический словарь / Гл. ред. В.Н. Ярцева. – М.: Сов. Энциклопедия, 1990. – 650 с.
4. Миролюбов А. А. Проблемы обучения лексики иностранного языка. – М.: Изд-во МИОО, 2004. – 229 с.
5. Совершенствование подготовки к иноязычному общению офицеров посредством технологии интенсивного погружения в языковую среду в системе дополнительного профессионального образования: отчет о проведении педагогического эксперимента. – М.: Воен. ун-т, 2019. Машинопись. – 117 с.
6. Colour Oxford English Dictionary. – NY.: Oxford University Press Inc., 2002. – 823 p.
7. Campaign 1. English for the Military. Student's book: Simon Mellor-Clark, Yvonne Baker de Altamirano. – Macmillan Publishers Limited, 2008. – 160 p.
8. Campaign 1. English for the Military. Teacher's book.: Nicola King, Randy Walden, Simon Mellor-Clark, Yvonne Baker de Altamirano. – Macmillan Publishers Limited, 2004. – 160 p.
9. Check your Vocabulary for Military English.: Richard Bowyer. – Macmillan Publishers Limited, 2004. – 66 p.
10. Upstream. Upper intermediate. Student's book: Bob Obee, Virginia Evans.- Publishing Liberty House, 2003. – 153 p.

Редюк Любовь Сергеевна

Аспирант

РГПУ им. А.И. Герцена

г. Санкт-Петербург, Россия

e-mail: redyuklyubov@gmail.com

Научный руководитель – Гладкий Юрий Никифорович

ГЕОГРАФИЧЕСКИЕ АСПЕКТЫ СОВРЕМЕННЫХ МЕЖДУНАРОДНЫХ ИММИГРАЦИОННЫХ ПРОЦЕССОВ В НОРВЕГИИ

Аннотация. В статье выявляются особенности и тенденции современных иммиграционных процессов в Норвегии, а также их динамика в историческом разрезе. Проведён анализ иммиграционных потоков в зависимости от стран происхождения мигрантов. Исследованы основные причины переезда мигрантов в эту страну. Используются математические и статистические методы, сравнительный анализ и синтез.

Ключевые слова: иммиграция, миграционные процессы, миграционная политика, Северная Европа, Норвегия.

DOI: 10.46865/978-5-901640-36-4-2021-409-418

Redyuk Lyubov Sergeevna

Postgraduate student

Herzen State Pedagogical University

Saint-Petersburg, Russia

e-mail: redyuklyubov@gmail.com

Scientific adviser - Yury Nikiforovich Gladkiy

GEOGRAPHICAL ASPECTS OF MODERN INTERNATIONAL IMMIGRATION PROCESSES IN NORWAY

Abstract. The article identifies the features and trends of modern immigration processes in Norway, as well as its dynamics in a historical context. It analyzed immigration flows, depending on the countries of origin of migrants. The main reasons for migrants moving to this country are investigated. Mathematical and statistical methods, comparative analysis and synthesis were used.

Keywords: immigration, migration processes, migration policy, Northern Europe, Norway.

Введение. Неотъемлемой частью жизни любой высокоразвитой страны в условиях глобализации мира становятся процессы миграции. В настоящее время всё большее число стран вовлекается в миграционные процессы; в мире

почти не осталось государств, которых не затронули бы миграционные проблемы и их последствия [6]. Внимание к данной теме увеличивается по мере того, как на международном уровне стало ощущаться негативное последствие феномена миграции, а мировое сообщество столкнулось с необходимостью регулирования усилий стран в разрешении острых и проблемных ситуаций, вызванных миграцией [2].

Мощные волны нелегальной миграции, хлынувшие в страны Европы из Африки и регионов Ближнего Востока, где идёт война с ИГИЛ – один из основных вызовов для ЕС, не только в политическом плане, но и в связи практического разрешения возникших с этим проблем. Не стали исключением в списке мест прибытия мигрантов и страны Северной Европы, в том числе и Норвегия. Необычайный, по меркам прошлых лет, наплыв мигрантов отрицательно сказывается на экономической, политической и социальной жизни Норвегии, а также провоцирует безработицу, националистические настроения, кризис национальной идентичности и социальную напряженность.

Таким образом, принимая колоссальные масштабы, миграция угрожает национальной безопасности многих, в первую очередь, европейских государств. Целью данной статьи является выявление особенностей и тенденций современных миграционных процессов в Норвегии.

Методологическую основу исследований миграционных процессов и миграционной политики в целом составляют труды Т.Н. Юдиной, автора словаря основных терминов в сфере миграции [4]; Л. Л. Рыбаковского, исследовавшего теоретические аспекты миграции населения [3]; В.И. Переведенцева о методах изучения миграции населения [1]. Методологические вопросы статистического исследования демографической безопасности и миграции населения проанализированы Н.Д. Эпштейном, Е.А. Егоровым и другими учеными [5]. Вклад зарубежных учёных в разработку проблемы миграции представлен работой Jakobsen V., Korpi T., Lorentzen T., давших характеристику интеграции иностранцев на рынок труда Норвегии [9]. Egge-Hoveid K., Sandnes T. исследовали культурный аспект миграционной политики и интеграции мигрантов в Норвегии в период с 1960 по 2015 гг. [7].

Источниковая база исследования данной статьи представлена, преимущественно, статистическими данными [10-15], документами Международной организации по миграции (The International Organization for Migration) [8], а также совокупностью печатных изданий периодической печати. Используются методы сравнительного анализа и синтеза.

Результаты проведенного исследования по теме: «Иммиграционные процессы в современной Норвегии». В Норвегии по состоянию на 1 января 2019 г. мигрантами являются более 584 тысяч человек, что составляет 11,2% населения страны. Мигранты более чем из двухсот стран приехали в Норвегию в поисках работы, чтобы воссоединиться с семьей или в качестве беженцев. Около 96 тыс. человек – выходцы из стран Северной Европы и Северной Америки, 232 тыс. – выходцы из стран Восточной Европы, 84 тыс. – из Западной, 168 тыс. – из Турции и стран Азии, Африки и Южной Америки.

Информация об иммиграционном происхождении получена из учёта статистики населения Норвегии [14]. Там публикуется информация обо всех жителях по состоянию на 1 января каждого года, информация об их стране происхождения, стране рождения родителей, бабушек и дедушек; все эти данные используются для группировки всего норвежского населения в 30 различных миграционных групп. Эта информация составляет основу «Статистического стандарта Норвегии» для группировки лиц по миграционному происхождению, где для группировки лиц с разным мигрантским происхождением используются следующие разделы:

- родившиеся в Норвегии двумя родителями, родившимися в Норвегии,
- иммигранты (родившиеся за границей родителями, родившимися за границей),
- родившиеся в Норвегии родителями-иммигрантами,
- родившиеся за границей с одним из родителей норвежского происхождения,
- родившиеся в норвежской семье с одним родителем иностранного происхождения,
- родившиеся за рубежом от двух родителей норвежского происхождения (включая усыновленных за границей).

Основное внимание уделяется группам иммигрантов и норвежцам с двумя родителями-иммигрантами. Жители, которые не принадлежат к этим двум группам, будут упоминаться как остальная часть населения.



Рис. 1 Доля иммигрантов и лиц, рожденных от родителей-иммигрантов, среди жителей Норвегии, 1992–2017 годы

Источник: [13, С. 14].

Количество иммигрантов и лиц, родившихся у родителей-иммигрантов, как и общая численность населения, увеличилось за рассматриваемый период (рис. 1). По состоянию на 1992 год было зарегистрировано 161 457 иммигрантов и 21 537 родившийся в Норвегии у родителей-иммигрантов. По состоянию на 1 января 2017 года эти показатели увеличились до 669 380 и 135

583 соответственно [14]. Доля иммигрантов и норвежцев, рожденных от родителей-иммигрантов, также увеличилась за этот период. Доля иммигрантов составляла 3,9 процента в 1992 году и 14,4 процента в 2015 году, в то время как доля лиц, родившихся в Норвегии, среди родителей-иммигрантов увеличилась с 0,5 процента до 2,9 процента за этот период.

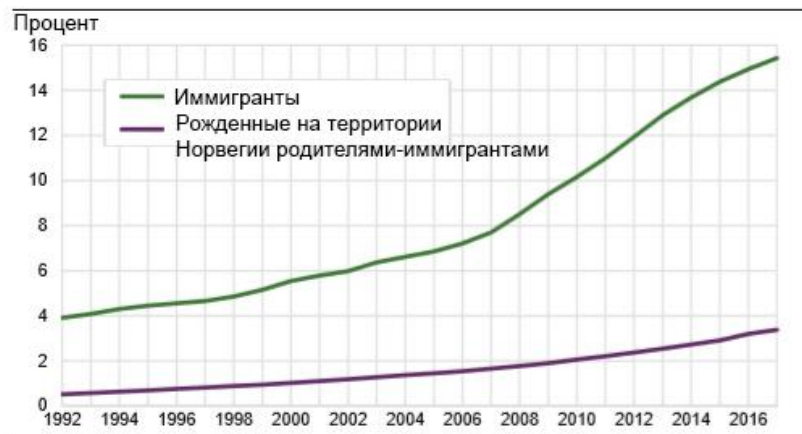
Анализ иммиграционных потоков в зависимости от страны происхождения мигрантов. Данные о стране происхождения строятся на основе информации о стране рождения за три поколения. Эта переменная относится к стране, в которой, возможно, находится мать, отец, бабушки или дедушки. Для людей, родившихся за границей, это (за некоторыми исключениями) их собственная страна рождения. Для людей, родившихся в Норвегии, это страна рождения родителей. В тех случаях, когда у родителей другая страна рождения, выбирается страна рождения матери.

XIX век и начало XX-го века в основном характеризовались чистой иммиграцией в Норвегию (больше людей въехали в страну, чем выехали). Однако ранее также были периоды чистой эмиграции [8]. Среди прочего, в период с 1917 по 1920 год эмиграционный профицит составлял в среднем 11 999 человек, и это была чистая эмиграция, однако очень низкая, которая наблюдалась также в течение большей части 1930-х годов. Во время Первой мировой войны было много разговоров о трудовой миграции из Швеции [12], и иммиграция в Норвегию обычно характеризовалась эмиграцией из ближайших соседних стран, а также возвращением эмигрантов из США. С конца 1960-х годов в Норвегии наблюдается другая миграционная модель. Сальдо миграции было положительным, и наблюдалась иммиграция в Норвегию из всех частей света. Часто говорится о четырех основных миграционных этапах [7]. Первый этап начался во время экономического бума в конце 1960-х годов. Затем в Норвегию приехали первые группы трудовых мигрантов из стран за пределами Западной Европы, преимущественно это были молодые люди из таких стран, как Пакистан, Турция, Марокко, Индия и Югославия. Мигранты из Пакистана, в конечном итоге, стали самой большой группой. Нефтяной кризис в 1973 году и дальнейший экономический спад в стране привели к введению «моратория на иммиграцию» в 1975 году. Это положило начало второму этапу новой иммиграции, характеризующейся воссоединением трудовых мигрантов и их семей, которые были освобождены от моратория [7]. Третий этап начался в 1980-х годах с первых больших групп беженцев, сначала из Вьетнама и Чили, позднее - из Шри-Ланки, Ирана и пострадавших от войны регионов на Балканах. И семейная миграция продолжалась. В последние годы (четвертый этап) беженцы прибыли из таких стран, как Ирак, Сомали, Эритрея и Сирия, вместе с трудовыми мигрантами из разных стран ЕС. Демографические изменения в Норвегии имеют общие черты с Швецией, Данией и другими странами Северной Европы в том, что рост населения связан с преимущественно с миграцией.

На рис. 2 показаны 15 отдельных стран с (общим) наибольшим числом иммигрантов и норвежцев, рожденных родителями-мигрантами, которые

проживали в Норвегии в начале 2017 года. Самая большая группа имеет происхождение из Польши, и на 1 января 2017 года она состояла из 97 196 иммигрантов и 11 059 лиц, рождённых в Норвегии родителями из Польши (всего 108 255 человек, рис. 2). Для сравнения, из Литвы в Норвегии проживает 37 638 иммигрантов и 4853 рожденных на территории Норвегии, что составляет 42 491 человек. Следом за ними идут мигранты из Сомали (в общей сложности 41 463 человека) и Швеции (39 266 человек). Что касается лиц, рожденных на территории Норвегии от родителей-мигрантов, то Пакистан (16 727 человек) составляет самую большую группу (рис. 2). Затем по этому показателю идет Сомали (12 767 человек) и Польша (11 059 человек). Стоит отметить, что возрастной состав норвежцев, рожденных от родителей-мигрантов, значительно варьируется и зависит от того, когда прибыло большинство иммигрантов из соответствующих стран. Родившиеся в Норвегии у родителей-мигрантов, например, из Пакистана и Вьетнама, имеют более высокий средний возраст,



Рис. 2. 15 крупнейших групп иммигрантов, проживающих в Норвегии по состоянию на 1 января 2017 года, человек

Источник: [13, С. 15].

чем те, у кого есть родители из «новых» стран эмиграции, таких как Сомали, Иран и Ирак. Это также в некоторой степени относится к мигрантам. Например, сегодня в стране достаточно мало мигрантов из Пакистана, и их средний возраст выше, чем из некоторых других стран [14].

Исходя из данных, представленных на рис. 1, число мигрантов и норвежцев, родившихся у родителей-мигрантов, относительно возросло в период 1992-2015 гг. Кроме того, состав мигрантов, которые проживали здесь, сильно изменился за этот же период.

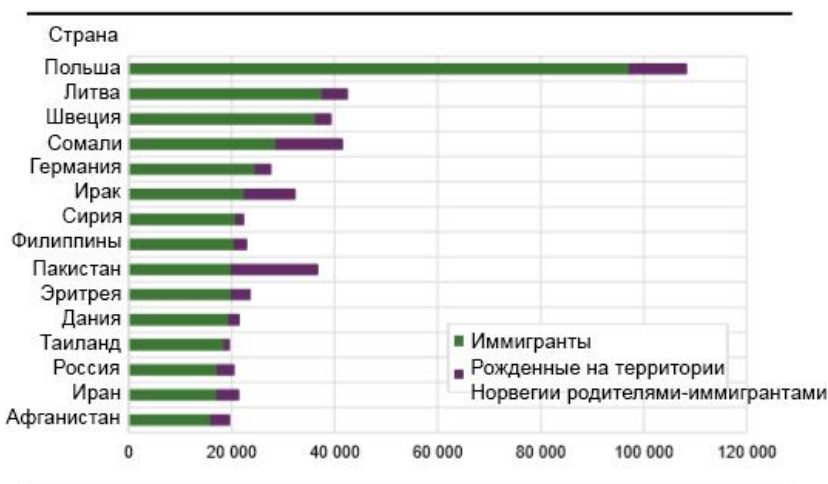
На рис. 3 и рис. 4 показана доля всех иммигрантов и норвежцев, рождённых от родителей-иммигрантов, которые, по крайней мере, 15 лет проживают в своей стране или в стране рождения родителей. Доля мигрантов в возрасте старше 15 лет из стран Северной Европы значительно сократилась за этот период (с 23,6% в 1992 году до 11,2% в 2015 году), в то время как доля

мигрантов старше 15 лет из Восточной Европы значительно увеличилась (с 17,3 в 1992 году - 33,6 процента в 2015 году). Наибольшее увеличение в этих странах произошло после 1 мая 2004 года, когда Эстония, Латвия, Литва, Польша, Чешская Республика, Словакия, Венгрия и Словения вступили в ЕС [8]. С тех пор население этих стран может принимать участие в рынке труда ЕС. За 15 лет также увеличилась доля мигрантов из Африки и сократилась доля мигрантов из Северной Америки, Южной и Центральной Америки и Западной Европы [13].

Для норвежцев, старше 15 лет, родившихся родителями-иммигрантами, произошло явное снижение доли тех, у кого есть родители из скандинавских стран и в определенной степени также из других стран Западной Европы, тогда как доля родителей из Азии значительно возросла: с 27,6 процента в 1992 году до 62,8 в 2015 году (Рис. 4). Важно подчеркнуть, что рассматривается состав группы, которая составляет 15 лет или старше в данный год, и поэтому



Рис. 3 Иммигранты в возрасте 15 лет и старше из разных групп стран, 1992–2015 годы. Процент от всех резидентов-иммигрантов в возрасте 15 лет и старше на 1 января 1992-2015 гг.

Источник: [13, С. 16].

на цифры влияет то, когда иммигранты из разных регионов мира прибыли в Норвегию.

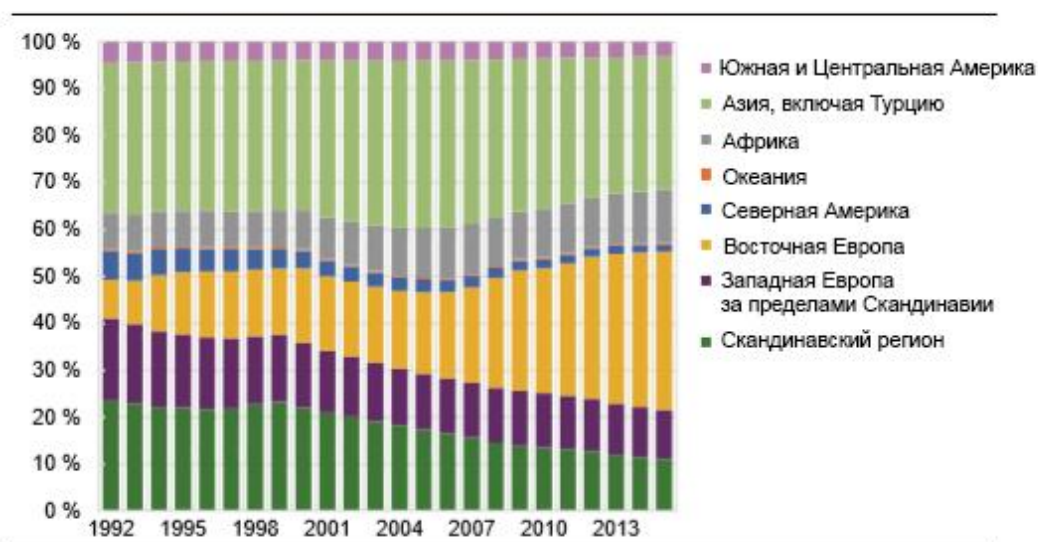

Рис. 4 Родившиеся в Норвегии у родителей-иммигрантов, в возрасте 15 лет и старше из разных групп стран, 1992-2015 гг. Процент всех жителей Норвегии, имеющих родителей-иммигрантов, в возрасте 15 лет и старше по состоянию на 1 января 1992-2015 гг.

Источник: [13, С. 16].

Анализ причин иммиграции в Норвегию. В дополнение к происхождению страны причина иммиграции также может быть важным показателем того, в каких условиях мигранты должны быть интегрированы в норвежское общество. Например, люди, которые приезжают в Норвегию, потому что они получили здесь работу, скорее всего, имеют другие возможности и проблемы, чем люди, которые бежали от войн и преследований. Различные причины относятся к определенным группам стран. Например, можно предположить, что во многих случаях люди, эмигрировавшие с Балкан после расширения ЕС, имеют другую отправную точку для интеграции в норвежское общество, чем люди, эмигрировавшие из той же страны во время гражданских войн в начале 1990-х годов [9]. Таким образом, исследование причин иммиграции, которое ранее не проводилось в норвежском контексте, может дать новые и важные знания о механизмах интеграции мигрантов в общество.

С 1989 года все мигранты с не скандинавским гражданством, приезжающие в Норвегию впервые, должны зарегистрировать работу, семью, беженство или образование в качестве иммиграционной причины или основания для проживания в Норвегии. На рис. 5 показано количество людей, которые остались в Норвегии в период с 1992 по 2016 годы по различным причинам иммиграции [13].

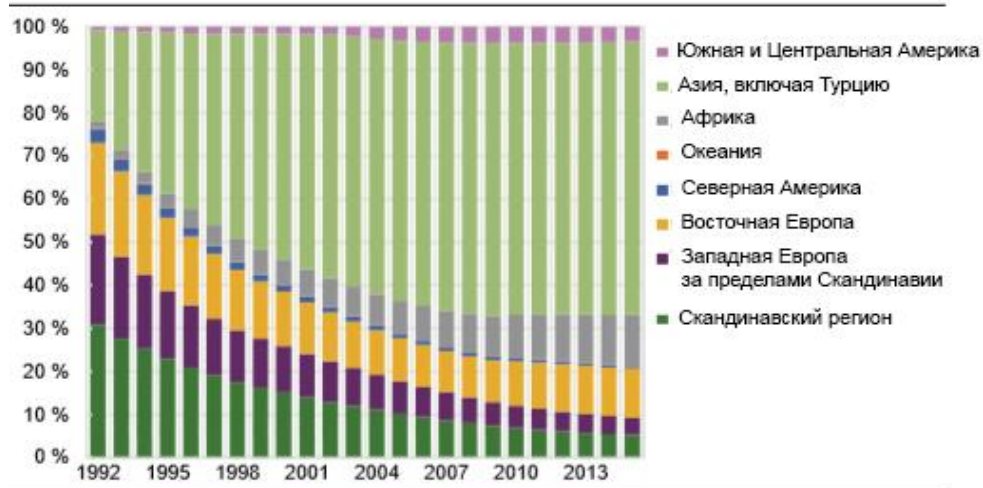

Рис. 5 Количество иммигрантов, сформированное по причинам миграции и въезда в Норвегию. Не скандинавские граждане. Все возрастные группы, 1992-2016 гг.

Источник: [13, С. 17].

Постоянно увеличивается число людей, которые остаются в Норвегии из-за получения образования или воссоединения и создания семьи (рис. 5). Число лиц, которым было предоставлено право пребывания в связи с предоставлением убежища, также увеличилось за этот период, причем пики соответствовали международным кризисам в 1993, 1999 и 2016 годах соответственно. В 2003 году (2 379 человек) до 2008 года (23 249 человек) и 2011 года (26 730 человек) наблюдался значительный рост числа людей, переехавших по работе. Это увеличение в значительной степени может быть связано с расширением ЕС в 2004 году. В последние годы события изменились на противоположные, и в 2016 году число людей, которым пришлось остаться из-за необходимости предоставления убежища (15 190 человек), было примерно таким же, как и по переезду по работе (14 372 человека).

Заключение. Исторически Норвегия была обществом с относительно гомогенной культурной средой. Иммиграция в Норвегию из государств третьего мира началась сравнительно поздно. До середины 1970-х гг. присутствие представителей стран, явно отличавшихся от этнических норвежцев, не являлось элементом повседневной жизни. По мере бурного роста экономики увеличилась потребность в рабочей силе, в ответ на это в Норвегию прибывало все больше людей из других стран. Параллельно с этим в страну направлялись многотысячные потоки беженцев практически из всех горячих точек планеты. Особенно это заметно на современном этапе – вооруженные конфликты на Ближнем Востоке, в частности война в Сирии, спровоцировали массовое перемещение беженцев в более безопасные государства-члены ЕС, в результате чего возник миграционный кризис и разногласия внутри сообщества. Особенно это заметно на примере Норвегии, миграционное законодательство которой отличалось менее жесткими требованиями по получению вида на жительство, предоставления убежища и международной защиты. Правительство было вынуждено ужесточить меры по приему

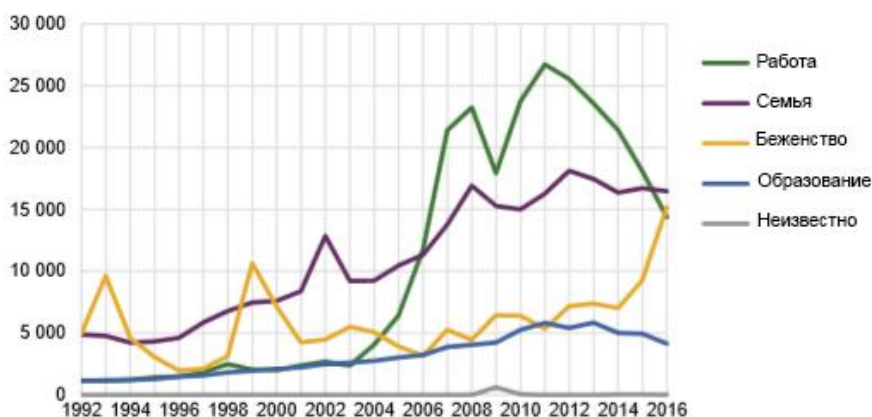
мигрантов и ввести пограничный контроль. В настоящий момент уже можно наблюдать некоторое улучшение миграционной ситуации. Тем не менее, влияние и последствия событий 2015 г. можно будет наблюдать ещё в течение нескольких лет, поэтому нельзя однозначно сказать, что все проблемы в области миграции были решены. Учитывая все вышеперечисленное, можно сделать вывод о том, что тематика проведенного исследования ещё в течение нескольких лет останется актуальной, что обуславливает перспективы для дальнейшего анализа и изучения.

Список литературы

1. Переведенцев В.И. Методы изучения миграции населения: монография - М.: Наука, 1975. - 231 с.
2. Питухина М.А. Миграционные процессы в современном мире: монография. - Петрозаводск: Изд-во ПетрГУ, 2015. - 102 с.
3. Рыбаковский Л.Л. Миграция населения (вопросы теории): монография - М.: ИСПИ РАН, 2003. - 238 с.
4. Юдина Т.Н. Миграция: словарь основных терминов: Учебное пособие для вузов. - М.: РГСУ, Академический проект, 2007. - 472 с.
5. Методология анализа демографической безопасности и миграции населения: монография / Эпштейн Н.Д. [и др.]. - М.: Финансы и статистика, 2013. - 168 с.
6. Castles S., Haas H., Miller M. J. The age of migration: international movements in the modern world. Fifth edition, New York: The Guilford Press, 2013. 401 с.
7. Egge-Hoveid K., Sandnes, T. Innvandrere og norskfødte med innvandrereforeldre i et kjønns- og likestillingsperspektiv: utdanning, arbeid og samfunnsdeltakelse // Statistisk sentralbyrå: online. Rapporter. 2015. - №26.
8. Eurostat.com [Электронный ресурс]. - URL: http://appsso.eurostat.ec.europa.eu/nui/show.do?dataset=migr_imm11prv&lang=en (дата обращения: 23.09.2020).
9. Jakobsen V., Korpi T., Lorentzen T. Immigration and Integration Policy and Labour Market Attainment Among Immigrants to Scandinavia // European Journal of Population. - 2018. - №35. - С. 305-328.
10. OECD. Publishing. International Migration Outlook: 2016 Edition. – Organisation for Economic Cooperation and Development, 2016.
11. Pettersen, S. V. Utvandring fra Norge 1971-2011. Rapporter 30/2013. Oslo: Statistisk sentralbyrå, 2013.
12. Søybye, E. Folkemengdens bevegelse 1735-2014: en tabellstudie. Oslo: Statistisk, sentralbyrå, 2014.
13. Synøve Andersen N. Kriminalitet blant innvandrere og norskfødte med innvandrereforeldre 1992-2015. Oslo: Statistisk sentralbyrå, 2017.

14. SSBsbefolkningsstatistikk [Электронный ресурс].- Режим доступа: <https://www.ssb.no/en/befolkning?de=Migration+> (дата обращения: 27.10.2020).
15. The Norwegian Directorate of Immigration [Электронный ресурс].- Режим доступа: <https://www.udi.no/en/statistics-and-analysis/statistics/> (дата обращения: 25.10.2020).

Репренцева Анастасия Дмитриевна

Студентка

МГУ им. М.В. Ломоносова

г. Москва, Россия

e-mail: repr02@bk.ru

ЭФФЕКТИВНЫЕ КОММУНИКАЦИОННЫЕ СТРАТЕГИИ И ИЗУЧЕНИЕ ЯЗЫКОВ ВО ВРЕМЯ ПАНДЕМИИ

Аннотация. Развитие глобальных коммуникаций в настоящее время является одной из наиболее значимых тем для обсуждения. В статье рассматриваются различные способы изучения иностранных языков и выделяются наиболее эффективные и полезные способы достижения этой цели. В статье также отмечается, что современное общество сталкивается с некоторыми проблемами, которые необходимо устранить для более успешного обучения. Автор дает и описывает необходимые методы для их решения.

Ключевые слова: глобальные коммуникационные стратегии, интернет, карантин, знания, иностранные языки, общество, современные препятствия.

DOI: 10.46865/978-5-901640-36-4-2021-419-422

Reprentseva Anastasia Dmitrievna

Student

Lomonosov Moscow State University

Moscow, Russia

e-mail: repr02@bk.ru

EFFECTIVE COMMUNICATION STRATEGIES AND LANGUAGE LEARNING DURING THE PANDEMIC

Abstract. The development of global communications is currently one of the most significant topics for the discussion. The article addresses various ways of learning foreign languages and highlights the most impactful and useful ways to achieve this goal. It should also be noted that modern society faces some problems that must be eliminated for the more successful study. The necessary methods for their solution are given and described by the author.

Keywords. Global communication strategies, Internet, quarantine, knowledge, foreign languages, society, modern obstacles.

The lockdown has influenced the society lifestyle all over the world as well as the way of gaining knowledge in different languages. This article deals with unusual studying techniques of global communication and the results of my analysis.

The coronavirus pandemic, which changed the life of the entire population of the planet, served as a catalyst for the development of all information processes and, above all, became the reason for the transformation of the so-called new media.

At the same time, the structure of media consumption itself has changed. Prospects for the evolution of media on the Internet have been seen before, but the pandemic has accelerated and differentiated these processes. The interest of the audience in the so-called "long reading", creative and calming materials especially in learning languages has increased as well as reliable analytics regarding the situation with the coronavirus. People's interest in cognitive and educational content has noticeably been sparked. Among the current trends caused by the pandemic, one can also highlight the emergence of non-standard associations-collaborations for creating content: during the quarantine, we saw a great deal of information from ordinary users and bloggers in professional media and social networks, and after the weakening of security measures, the amount of this content did not fundamentally decrease. [1]

It goes without saying that the Internet is a global system which is spread all over the world. Almost every citizen from any country has an opportunity to make use and benefit from it. The main point of my article is to share the most advantageous and profitable approaches in order to acquire data about various languages.

One of the main aspects of teaching foreign languages is the structure of the academic curriculum, which includes 70% of classroom practical work and only 30% of extracurricular and independent work. For high-quality teaching of foreign languages online, it is necessary to develop a set of exercises for the development of speaking, listening, reading and writing skills, taking into account the individual abilities of each participant of the course. Therefore, the exercises should be of different levels of complexity and perception. [3] Many people tend to devote more time to self-study, so in the modern world the Internet is becoming a provider for learning foreign languages.

There is a substantial number of blogs and platforms which can supply us with valuable data, for example *Tik Tok*, where people shoot short videos with the explanation of the grammar structure from their mother tongue or offer different synonyms and antonyms to any word their followers ask. It is worth noting that this is a direct contact between users. Followers are allowed to leave comments and request the next theme for discussing.

It is not unreasonable to mention that there is a large number of social networks used by native speakers and undergraduates. There everyone is able to easily opt for any language he or she is eager to study. I would like to list some of the most prominent.

Firstly, *Interpals* [2] is a convenient social web where people are seeking for a pen pal. There are no exercises, tests and even barriers which are associated with self-confidence. One can fully express your thoughts and ideas about every topic or issue which is crucial nowadays or merely talk shop. The point is that the users are endowed with a golden chance to erase the borders and broaden the horizons without

a need to go overseas. Moreover, the choice of languages is limitless. It is such an amazing platform that you can easily find a person from the USA or China and other countries.

Secondly, *Italki* is a global site which is user-friendly. Whether you are looking for a tutor or a partner for speaking practice, everything is here. You just need to choose a section where you can also ask any complex questions and the answer will be given immediately.

One of the most popular networks for grammar practice and furthermore for expanding your vocabulary bank is *English, Baby!* Its trademark is that it is made for both British and American English fans. Also, there are audio materials based on various topics, grammar theory, tasks for TOEFL and even more special practice. Anyway, one is able to enhance your hard and soft skills.

Talking about the sites I mentioned above and the main point of global communication strategy they use, it is definitely necessary to notice that all the tasks and explanations are in the online format and could be done at home or wherever the Internet connection is stable.

However, there are some issues that governments may be able to tackle. The pandemic revealed essential negative aspects: for instance, some people do not have access to the Internet and it makes serious problems nowadays. The social stratification is becoming visible in such a way. In addition, there is the decline in the quality of the work of professional media. The industry must certainly use the opportunities that the pandemic and the transformed forms of communication in new media have opened up for it, but it is important that the risks that have arisen in this regard are taken into account. In order to solve the problems described above, it is worth mentioning the levels of their solution. There are such levels as governmental, non-governmental, and, moreover, individual citizens' assistance. In order to respond to the challenges effectively all the levels have to interact with each other. This will help to quickly eliminate the difficulties in learning languages. There is a growing hope that we will overcome these obstacles and everyone could be enabled to learn languages online.

To sum up, the key to success are languages and international relations among nations. Our Global world and the Web offer us crucial facilities which we must profit from, but we should take into account our own aspiration to become proficient in a language.

Judging by the current progress, different training programs will develop in the future more and more. New technologies can replace offline classes. This can have a profound effect on the progress of students. Nowadays it is necessary to follow the new trends in teaching and learning. The sites listed above will develop and increase the opportunities for language learning. In my opinion, students opting for useful ways of learning a foreign language should try online learning and various online learning methods.

References

1. Коломийцева Е.Ю. НОВЫЕ МЕДИА В ПАНДЕМИЮ: ПУТИ ТРАНСФОРМАЦИИ // Вестник ВУиТ. 2021. №1 (34). URL: <https://cyberleninka.ru/article/n/novye-media-v-pandemiyu-puti-transformatsii> (дата обращения: 13.04.2021).
2. Социальные сети для общения на иностранных языках // URL: <https://www.adme.ru/zhizn-nauka/10-socialnyh-setej-dlya-obscheniya-na-inostrannyh-yazykah-1228760/> (дата обращения 9.04.2021)
3. Остапенко Анна Борисовна, Уманец Ирина Фаритовна ОСОБЕННОСТИ ДИСТАНЦИОННОГО ОБУЧЕНИЯ ИНОСТРАННОМУ ЯЗЫКУ В ВУЗЕ В УСЛОВИЯХ ПАНДЕМИИ COVID-19 // Современное педагогическое образование. 2021. №4. URL: <https://cyberleninka.ru/article/n/osobennosti-dstantsionnogo-obucheniya-inostrannomu-yazyku-v-vuze-v-usloviyah-pandemii-covid-19> (дата обращения: 02.08.2021).

Руднев Юрий Алексеевич
кандидат экономических наук
зав. отделом

ОАО «Институт промышленного развития «Информэлектро»
г. Москва, Россия
e-mail: rudnev75@mail.ru

ПЕРСПЕКТИВЫ ОБЕСПЕЧЕНИЯ ПРОДОВОЛЬСТВИЕМ НАИМЕНЕЕ РАЗВИТЫХ СТРАН МИРА К СЕРЕДИНЕ XXI-ГО СТОЛЕТИЯ

Аннотация. В статье рассматривается региональный аспект распространенности недоедания в абсолютном и относительном измерении. Выделяются наиболее проблемные с точки зрения недоедания регионы мира. Анализируются факторы, определяющие уровень потребления пищевых продуктов.

Ключевые слова: распространенность недоедания, энергетическая ценность пищи, потребление белка, урожайность продукции растениеводства.

DOI: 10.46865/978-5-901640-36-4-2021-423-433

Rudnev Yuri Alekseevich
Candidate of Economic Sciences,
Head of the Department
Institute of Industrial Development
“Informelectro”
Moscow, Russia
e-mail: rudnev75@mail.ru

PROSPECTS FOR PROVIDING FOOD TO THE LEAST DEVELOPED COUNTRIES OF THE WORLD BY THE MIDDLE OF THE 21ST CENTURY

Abstract. The article considers the regional aspect of the prevalence of malnutrition in absolute and relative terms. The most problematic regions of the world from the point of view of malnutrition are highlighted. The factors determining the level of food consumption are analyzed.

Keywords. Prevalence of undernourishment, energy value of food, protein consumption, yield of crop production.

1. Распространенность недоедания в мире. Продовольственная проблема в странах мира выражается в виде хронического недостатка продовольствия. Динамика распространенности недоедания в последние два десятилетия в мире в целом показана на рис.1. После 2002 г. в мире наметилась положительная тенденция снижения распространенности недоедания в относительном выражении. Однако с начала второго десятилетия наступила

стабилизация этого показателя. Резкий скачок распространенности недоедания отмечен в 2020 г. в связи с COVID - 2019. Если посмотреть на динамику численности людей, страдающих от недоедания, то увидим, что после 2014 г. распространенность голода в абсолютном выражении начала увеличиваться [1].

Рисунок 1. Динамика распространенности недоедания в мире в относительном и абсолютном измерении в 2000-2020 гг.

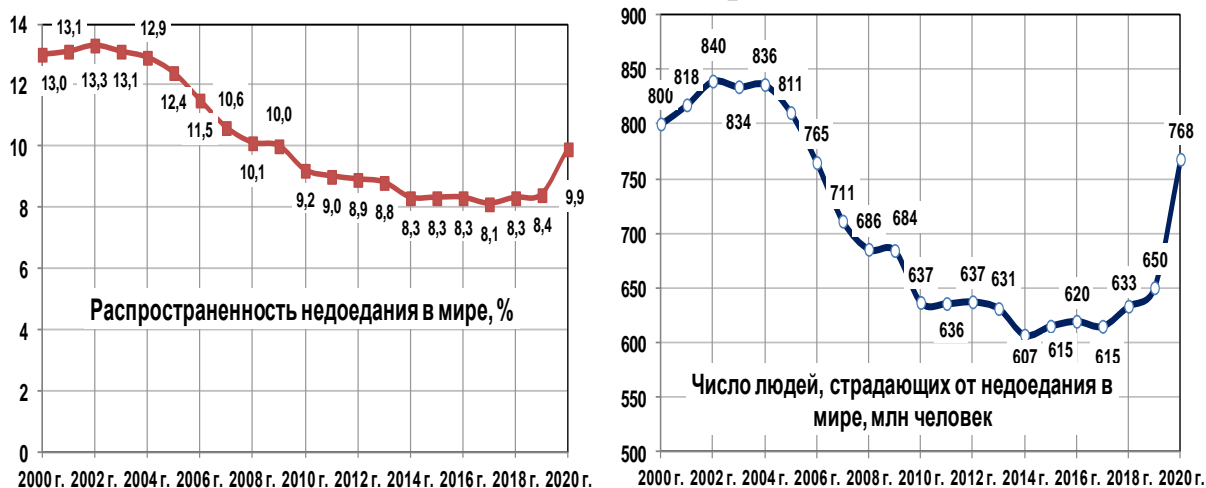

Источник: <http://www.fao.org/faostat/en/#data>

Распространенность недоедания в наибольшей степени присуща слаборазвитым странам, отличающимся бурным демографическим ростом. Рассматривая региональный аспект голода в мире, видим, что недоедание распространено, прежде всего, в странах Центральной и Восточной Африки и Южной Азии (см. рис.2). В Центральной и Восточной Африке около 30% населения страдает от недоедания.

Рисунок 2. Регионы мира, с наибольшей распространенностью недоедания в 2020 г.

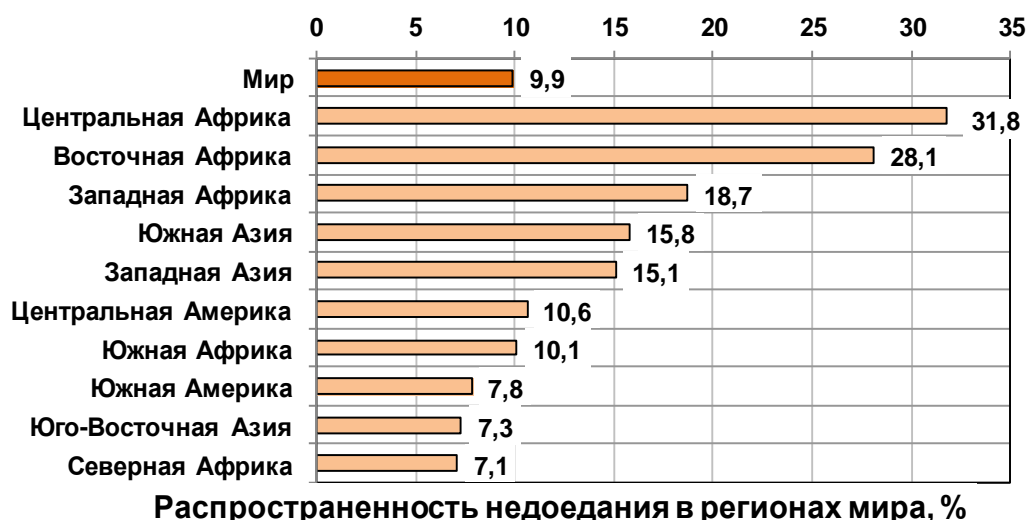

Распространенность недоедания в регионах мира, %

Источник: <http://www.fao.org/faostat/en/#data>

В абсолютном измерении наибольшее число людей, которые страдают от недоедания, проживает в Южной Азии – 305,7 млн человек или 39,8% от общего числа голодающих в мире (см.рис. 3). Вклад Восточной Африки – 125,1 млн человек или 16,3%. Если дополнительно учтем Западную и Центральную Африку, то получим, что в перечисленных регионах мира вместе взятых голодало 563,1 млн человек или 73,3% всех голодающих. Почти три четверти голодающих в мире проживает в указанных проблемных регионах.

Рисунок 3 Распространенность недоедания в регионах мира в абсолютном выражении в 2020 г.

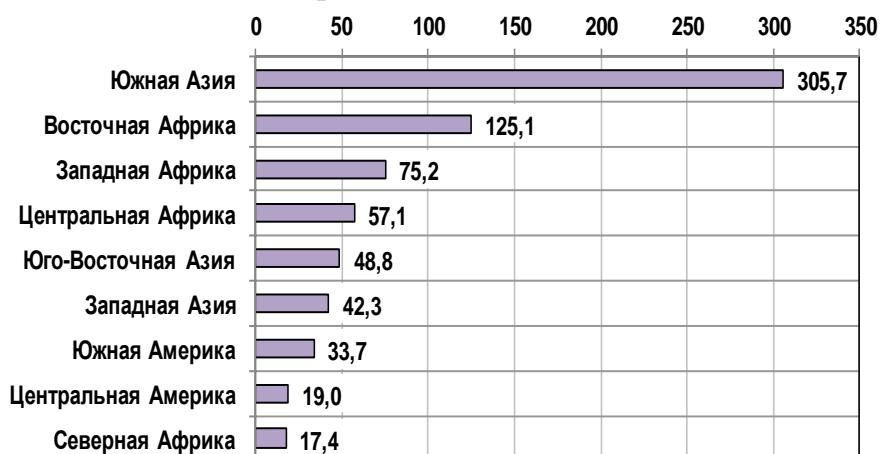

Число людей, страдающих от недоедания в регионах мира, млн человек

Источник: <http://www.fao.org/faostat/en/#data>

В табл. 1. приведены данные, характеризующие распространенность недоедания в последние два десятилетия в наиболее проблемных регионах и странах мира. Данные указаны в среднем по 3-х летним периодам. Для динамики распространенности недоедания в разрезе регионов характерна общая тенденция ее снижения в рассматриваемый период. В тоже время, во втором десятилетии наблюдается уменьшение темпов снижения и стабилизация распространенности недоедания. В конце второго десятилетия в большей части регионов произошел рост распространенности недоедания. Приведенные данные говорят также о сохраняющемся отрыве в худшую сторону Восточной и Центральной Африки от других регионов.

Таблица 1. Распространенность недоедания, процент от всего населения в среднем по 3-х летним периодам

Страна	2000-2002 гг.	2004-2006 гг.	2009-2011 гг.	2014-2016 гг.	2015-2017 гг.	2016-2018 гг.	2017-2019 гг.	2018-2020 гг.
Мир	13,2	12,3	9,4	8,3	8,3	8,2	8,3	8,9
Центральная Африка	40,1	36,7	30,4	28,8	28,9	29,1	29,4	30,5
Демократическая Республика Конго	38,2	38,4	38,8	40,1	39,9	40,2	40,4	41,7
Восточная Африка	38,6	34,2	29,4	25,0	25,1	25,5	25,5	26,6
Танзания	33,0	31,6	29,5	24,4	24,1	24,1	24,2	25,1
Эфиопия	47,0	37,1	27,6	14,8	13,8	14,0	14,4	16,2
Западная Африка	16,5	14,1	11,8	11,7	11,8	12,1	12,4	14,8
Нигерия	8,9	7,1	7,8	9,2	9,4	10,0	10,7	14,6
Южная Азия	18,4	19,9	15,5	13,9	13,4	13,1	13,1	14,1
Индия	18,4	21,6	16,0	14,7	14,2	13,8	14,0	15,3
Пакистан	21,1	17,6	15,9	12,8	12,4	12,1	12,2	12,9
Бангладеш	15,9	14,2	15,2	14,0	13,3	12,5	10,8	9,7
Юго-Восточная Азия	20,0	17,1	11,9	8,2	7,8	7,4	7,1	7,1
Филиппины	18,7	14,9	13,4	13,3	12,1	10,9	9,7	9,4
Вьетнам	19,7	15,5	11,0	8,1	7,8	7,2	6,8	6,7
Индонезия	19,2	19,2	13,0	7,0	6,8	6,4	6,4	6,5

Источник: <http://www.fao.org/faostat/en/#data>

Рассматривая распространенность недоедания в разрезе наиболее проблемных стран мира, видим очень большие различия как в динамике, так и в уровне этого показателя. В странах Восточной и Центральной Африки наиболее неблагоприятно положение с питанием населения в Демократической Республике Конго, в которой в последние два десятилетия распространенность недоедания сохраняется на уровне около 40% и наблюдается ее некоторый рост. В этот период численность населения в Демократической Республике Конго выросла примерно в 1,8 раза и достигла 86,8 млн человек, число недоедающих увеличилась почти в два раза до 36,2 млн человек.

Среди стран Восточной и Центральной Африки есть примеры положительной динамики распространенности недоедания. Так, в Эфиопии этот показатель снизился почти втрое с 47,0 до 16,2%. Несмотря на то, что численность населения в этой стране выросла в 1,7 раза с 68,2 до 112,1 млн человек, количество недоедающих сократилось на 43% с 32,0 до 18,2 млн человек.

В Западной Африке проблема недоедания в среднем менее остра, чем в странах Восточной и Центральной Африки. Однако динамика распространенности недоедания показывает, что во втором десятилетии 21-го столетия в данном регионе наблюдалась стагнация этого индикатора, а в последний год произошел его рост. В самой крупной стране региона, в Нигерии, распространенность недоедания снижалась до 2007 г., а затем

наблюдался ее рост. Численность населения в этой стране выросла в 1,6 раза с 125,4 до 201,0 млн человек, количество недоедающих увеличилось в 2,6 раза с 11,2 до 29,4 млн человек.

В Южной Азии с 2005 г. происходило снижение уровня распространенности недоедания, исключением явился последний год. В наиболее крупных странах этого региона, к которым относятся Индия, Пакистан и Бангладеш, общая тенденция изменения распространенности недоедания также понижательная. Вместе с тем, имеются некоторые отклонения от общей тенденции. Например, в Бангладеш с 2009 г в течение трех лет происходил рост распространенности недоедания.

В Юго-Восточной Азии, видим достаточно ясно выраженную тенденцию снижения распространенности недоедания, которая характерна как для региона в целом, так и для наиболее крупных стран. Наиболее четко динамика снижения распространенности недоедания видна во Вьетнаме. Имеются некоторые исключения. Так, на Филиппинах с 2009 г. в течение 6 лет не происходило снижения распространенности недоедания.

Состояние продовольственной проблемы в странах мира противоречиво. Тогда как населения одних стран страдает от недоедания, другие страны отличает чрезмерное потребление отдельных продуктов питания. Многие страны вынуждены бороться с болезнями, вызванными избыточным потреблением пищи (см. рис.4). Растет заболеваемость диабетом.

Рисунок 4.

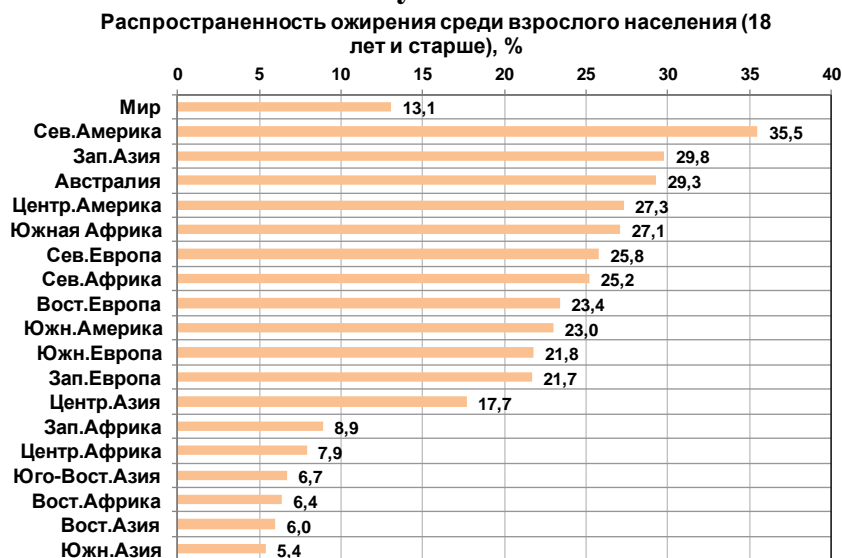

Источник: <http://www.fao.org/faostat/en/#data>

2. Дифференциация стран по потреблению пищевых продуктов. Рацион питания человека характеризуется рядом параметров, к которым относится энергетическая ценность (калорийность) и количество отдельных пищевых веществ, потребляемых человеком. В их состав входят белки, жиры, углеводы, а также микронутриенты - витамины, минеральные вещества и микроэлементы

[2]. Регионы и страны мира имеют большие различия с точки зрения указанных параметров потребляемой пищи.

Рассмотрим дифференциацию регионов мира по калорийности потребляемой пищи и потреблению белка. В табл.2 представлены данные об энергетической ценности и потреблении белков на душу населения в разрезе регионов мира.

Таблица 2. Среднесуточное потребление килокалорий и белков на душу населения в регионах мира

Потребление килокалорий на душу населения			Потребление белков на душу населения		
Регион мира	Килокалорий	В процентах к среднему по миру уровню	Регион мира	Грамм белка	В процентах к среднему по миру уровню
Северная Америка	3 760	128,4	Северная Америка	112,8	136,0
Западная Европа	3 524	120,3	Северная Европа	107,4	129,5
Южная Европа	3 370	115,1	Западная Европа	105,9	127,7
Австралия и Н.Зеландия	3 359	114,7	Южная Европа	105,6	127,3
Северная Европа	3 357	114,6	Австралия и Н.Зеландия	104,0	125,5
Восточная Европа	3 309	113,0	Восточная Азия	99,7	120,2
Северная Африка	3 195	109,1	Восточная Европа	97,4	117,5
Западная Азия	3 159	107,9	Северная Африка	92,7	111,8
Восточная Азия	3 152	107,6	Западная Азия	89,9	108,4
Южная Америка	3 084	105,3	Южная Америка	87,4	105,5
Центральная Америка	3 021	103,1	Центральная Азия	86,7	104,6
Мир	2 929	100,0	Центральная Америка	85,6	103,2
Центральная Азия	2 872	98,1	Мир	82,9	100,0
Южная Африка	2 837	96,9	Южная Африка	82,1	99,0
Юго-Восточная Азия	2 828	96,6	Юго-Восточная Азия	73,2	88,3
Западная Африка	2 645	90,3	Южная Азия	64,5	77,8
Южная Азия	2 550	87,1	Западная Африка	62,7	75,7
Центральная Африка	2 406	82,1	Центральная Африка	60,8	73,3
Восточная Африка	2 207	75,3	Восточная Африка	57,8	69,7

Источник: <http://www.fao.org/faostat/en/#data>

Как видно из приведенных данных, наиболее высока энергетическая ценность рациона питания в Северной Америке, Европе и Австралии. Так, среднесуточная калорийность пищи в США примерно на 30% выше среднемирового уровня. В развитых европейских странах превышение составляет от 10 до 20%. Северная Америка, Европа и Австралия лидируют также по потреблению белка на душу населения, однако к ним надо добавить Восточную Азию.

Вместе с тем, в регионах Африки и Азии среднесуточная калорийность пищи ниже среднемирового уровня. Это относится также к потреблению белка на душу населения.

Регионы и страны мира имеют значительные отличия по соотношению между потреблением продуктов растительного и животного происхождения. В развитых странах, например, в Западной Европе, доля продуктов животноводства по калорийности составляет около 30%. Для наименее обеспеченных продовольствием стран эта доля не превышает 10%, для Западной Африки - менее 5%.

Анализируя дифференциацию стран и регионов по энергетической ценности питания, количеству белка и других пищевых веществ в потребляемой пище, следует учитывать, что нормативная потребность в энергии и других пищевых ингредиентах отличается для разных стран.

С учетом этого обстоятельства, региональная дифференциация по калорийности потребляемой пищи будет иметь несколько иной характер, однако и в этом случае лидерами по энергетической ценности питания являются Северная Америка, Европа и Австралия. Основными факторами, от которых зависит, сколько калорий необходимо получать человеку с пищевыми продуктами, являются пол, возраст, климатические условия проживания, интенсивность и длительность физических нагрузок во время профессиональной деятельности, наличие заболеваний. Кроме того, необходимо учитывать национальную и историческую специфику отдельных стран.

Важным моментом, характеризующим региональную дифференциацию по калорийности потребляемой пищи, является относительно небольшой разброс этого показателя по сравнению с рядом основных экономических показателей. В табл.3 по 12 странам, представляющим большую часть регионов мира, приведены относительные уровни следующих показателей: среднесуточное потребление килокалорий на душу населения, валовой внутренний продукт (ВВП) по паритету покупательной способности (ППС) на душу населения, потребление энергии на душу населения и потребление электроэнергии на душу населения. Указанные показатели рассчитаны относительно среднемирового уровня, принятого за 100%. В табл.3 страны упорядочены по убыванию каждого из показателей.

Таблица 3. Среднесуточное потребление килокалорий, ВВП по ППС, потребление энергии и потребление электроэнергии в расчете на душу населения по странам мира относительно среднего по миру уровню, принятого за 100%

Страна	Среднесуточное потребление килокалорий на душу населения	Страна	ВВП по ППС на душу населения	Страна	Потребление энергии на душу населения	Страна	Потребление электроэнергии на душу населения
США	129,1	США	370,2	США	362,2	США	415,0
Германия	121,3	Германия	317,5	Россия	257,2	Япония	249,7
Россия	114,2	Япония	245,9	Германия	196,6	Германия	224,7
Бразилия	112,7	Россия	160,1	Япония	180,6	Россия	210,8
Китай	109,5	Мир	100,0	Китай	116,4	Китай	125,4
Мир	100,0	Китай	95,3	Мир	100,0	Мир	100,0
Индонезия	98,5	Бразилия	86,7	Бразилия	77,8	Бразилия	83,7
Япония	92,4	Индонезия	69,9	Индонезия	46,0	Индонезия	25,9
Нигерия	87,8	Индия	39,7	Нигерия	39,7	Индия	25,7
Индия	86,5	Нигерия	30,4	Индия	33,1	Пакистан	14,3
Пакистан	84,9	Пакистан	27,8	Танзания	25,9	Нигерия	4,6
Танзания	81,0	Танзания	15,7	Пакистан	23,9	Танзания	3,3

Источник: рассчитано автором на основе данных ФАО и Всемирного Банка

Для всех приведенных показателей первенствует США, а аутсайдером является Танзания, кроме показателя потребления энергии на душу населения, где эта страна находится на предпоследнем месте.

По величине среднесуточного потребления килокалорий на душу населения США превышает средний по миру уровень примерно на 30%, в то время как Танзания отстает ориентировочно на 20%. Исследуя соотношение между странами на основе ВВП по ППС, видим, что США превышает среднемировой уровень в 3,7 раза, а Танзания отстает от среднемирового уровня в 6,3 раза. Потребление энергии на душу населения в США больше среднего по миру уровня в 3,6 раза, а в Танзании меньше в 3,9 раза. Пакистан, занимающий последнее место, отстает в 4,2 раза. Наибольший разрыв между странами в потреблении электроэнергии на душу населения. Если в США этот показатель больше среднемирового уровня в 4,2 раза, то в Танзании он меньше в 30,2 раза.

Обеспечение энергетических потребностей человека в результате потребления пищи имеет наименьший разброс по странам по сравнению с другими рассмотренными выше показателями.

Потребность человека в энергии и отдельных пищевых веществах удовлетворяется посредством потребления различных продуктов питания. Эти продукты производятся непосредственно отраслями сельского хозяйства – растениеводством и животноводством или являются продукцией пищевой промышленности. При этом необходимо учитывать, что значительная часть продуктов питания – это результат переработки продукции сельского хозяйства

и пищевой промышленности в домашних хозяйствах и на предприятиях общественного питания.

Несмотря на большое разнообразие в продуктах питания в их основе лежит относительно небольшая группа основных видов продукции растениеводства и животноводства. В сельскохозяйственном производстве, а также на внутренних и мировых рынках преобладает небольшая группа наиболее важных видов растительных культур и животноводческой продукции. Если говорить о растениеводстве, то основными культурами в мире являются пшеница, рис, кукуруза и сахар. Эти культуры доминируют в большинстве стран мира, хотя их удельные веса имеют региональные отличия. Некоторые регионы выделяются специфическими культурами. Например, для ряда африканских стран важную роль играет выращивание маниока и ямса.

Продукция растениеводства и животноводства после ее переработки дает широкий спектр продуктов питания, которые, в свою очередь, обеспечивают человека энергией и необходимыми пищевыми веществами. Поэтому анализ и прогноз потребления пищи целесообразно увязывать с показателями, связанными с производством основных растительных культур и продуктов животноводства.

3. Факторы, определяющие энергетическую ценность рациона питания. В целях анализа и прогноза уровня и динамики обеспечения пищевых энергетических потребностей человека сформулирована многофакторная модель, которая представляет калорийность суточного рациона питания в виде суммы произведения следующих факторов:

- количество килокалорий в одном грамме продукции растениеводства;
- урожайность продукции растениеводства;
- величина посевной площади;
- структура посевных площадей (удельные веса каждого вида продукции растениеводства во всей посевной площади);
- доля, идущая на пищевые цели в общем потреблении каждого вида продукции растениеводства;
- доля экспорта в производстве каждого вида продукции растениеводства;
- доля импорта в потреблении каждого вида продукции растениеводства;
- численность населения.

Данная модель описывает факторы, определяющие потребление продуктов растениеводства. Для животноводческой продукции эту модель нужно ее модифицировать. Вместо площади - поголовье, а вместо урожайности – продуктивность животных.

Анализируя динамику приведенных факторов, определяющих энергетическую ценность рациона питания можно сделать ряд выводов.

Прежде всего, остановимся на тех факторах, которые являются относительно стабильными и не могут заметно повлиять на рост потребления

килокалорий. К этим факторам следует отнести величину посевной площади. Для большинства стран мира, в том числе для наименее обеспеченных продовольствием стран заметное расширение площади пахотных земель невозможно.

Объем потребления продуктов питания зависит и от распределения продукции растениеводства по направлениям использования: на пищевые цели, корм животных, семена и другие цели. Доля основных продуктов растениеводства идущих на пищевые цели вряд ли может быть увеличена, поскольку итак подавляющая их часть используется для питания людей.

Изменение структуры посевных площадей в ряде случаев может повлиять на эффективность удовлетворение энергетических потребностей человека, хотя и ограниченных пределах.

Рассматривая импорт основных продуктов растениеводства, необходимо отметить большие отличия между странами и регионами по роли этого фактора в обеспечении продовольствием. Так, импорт пшеницы играет важную роль для многих стран с дефицитом продовольствия, кроме Южной Азии. Импорт риса имеет большое значение для многих африканских стран. Импортные поставки кукурузы важны для азиатских стран, но незначительны в странах Африки.

Анализируя роль импорта продуктов растениеводства в странах с дефицитом продовольствия в качестве фактора повышения потребления продуктов питания, необходимо отметить, что объемы импорта продовольствия связаны с экспортными возможностями стран. В этом отношении в наиболее благоприятном отношении находятся страны экспортирующие энергоресурсы.

Как показывает анализ статистических данных за долгосрочный период наиболее важными факторами, оказывающими существенное влияние на удовлетворение энергетических потребностей с помощью потребления продуктов растениеводства, являются динамика урожайности сельскохозяйственных культур и численности населения.

Необходимо учитывать, что эти факторы действуют в противоположном направлении. Покажем это на примере динамики показателей пшеницы. С 1961 г. по 2019 г. посевная площадь под пшеницей в мире выросла всего на 5,7%. В этот период были достигнуты значительные успехи в увеличении урожайности культуры, выросшей почти в 3,3 раза. Производство пшеницы увеличилось в 3,4 раза. Вместе с тем, в рассматриваемый период численность населения в мире увеличилась в 2,5 раза. В результате производство пшеницы на душу населения за последние шесть десятилетий выросло в мире только на 38%.

Страны с дефицитом продовольствия значительно отстают от развитых стран Европы и Северной Америки, а также от Китая по урожайности наиболее массовых культур. Так, урожайность риса в этих странах почти в два раза ниже, чем в Северной Америке и Китае. Примерно такое же отставание по урожайности пшеницы от Западной Европы. Еще более значительно отставание от передовых стран по урожайности кукурузы.

Для решения проблемы голода в этих регионах необходимо, в первую очередь, опережающий рост урожайности сельскохозяйственных культур.

Наряду с прочими мерами это требует существенной модернизации материально-технической базы сельского хозяйства наименее обеспеченных продовольствием стран.

Возможность выхода голодающих стран из продовольственного кризиса в период до середины 21-го столетия весьма проблематична. Этот вывод относится, прежде всего, к странам Восточной, Западной и Центральной Африки.

Прогнозируемые темпы роста численности населения в этих странах очень велики. В период в 2020 г. по 2050 г. население в этих странах увеличится примерно в два раза. В целом в Африке будет жить 2,5 млрд человек. Важно, что городское население будет расти опережающими темпами, увеличится в указанный период в 2,5 раза и достигнет 1,5 млрд человек.

Список литературы

1. Преобразование продовольственных систем для обеспечения финансовой доступности здорового питания. Рим, ФАО. <https://doi.org/10.4060/ca9699ru>
2. Сельскохозяйственные рынки и устойчивое развитие: глобальные производственно-сбытовые цепочки, мелкие фермеры и цифровые инновации. Рим, ФАО. <https://doi.org/10.4060/cb0665ru>

Сапунова Валерия Сергеевна

студент

МГУ им. М.В. Ломоносова

г. Москва, Россия

e-mail: lera.sapunova.2001@mail.ru

СОЦИАЛЬНЫЕ СЕТИ КАК ОДИН ИЗ НАИБОЛЕЕ ЭФФЕКТИВНЫХ СПОСОБОВ ИЗУЧЕНИЯ ИНОСТРАННОГО ЯЗЫКА В СОВРЕМЕННОМ МИРЕ

Аннотация. Появление социальных сетей оказало значительное влияние на процесс изучения иностранных языков, существенно изменило его. Социальные сети обладают достаточным потенциалом для развития и совершенствования всех необходимых навыков в овладении языком, и это, в свою очередь, подчеркивает их важность. Для изучения языка могут использоваться как многофункциональные, так и специализированные социальные сети.

Ключевые слова: иностранный язык, социальные сети, Twitter, Facebook.

DOI: 10.46865/978-5-901640-36-4-2021-434-438

Sapunova Valeria Sergeevna

Student

Lomonosov Moscow State University

Moscow, Russia

e-mail: lera.sapunova.2001@mail.ru

SOCIAL NETWORKS AS ONE OF THE MOST EFFECTIVE WAYS TO LEARN A FOREIGN LANGUAGE IN THE MODERN WORLD

Abstract. The emergence of social networks has had a significant impact on the process of learning foreign languages because they have substantially changed it. They have sufficient potential for the development and improvement of all the necessary skills in language acquisition and this, in turn, underlines their importance. Both multidisciplinary and specialized networks can be used for language learning.

Key words. Foreign language, social networks, Twitter, Facebook.

The beginning of the multidimensional globalization, that affects all spheres of human life, has led to the increase in the importance of learning foreign languages as a way of ensuring the implementation of the intercultural communication. Scientific and technological progress, the invention of the Internet and the emergence of social networks have led to significant changes in the process of learning foreign languages. In this regard, it is advisable to consider how social networks influence the effectiveness of this process.

The relevance of this topic is that today social networks unite most of the world population in a worldwide network, they have become an integral part of life of almost half of the world population (on average, users of social networks spend 2.5 hours a day on them). Moreover, the introduction of the self-isolation regime and the announcement of a general lockdown in the beginning of spring 2020 made social networks one of the few possible ways to totally immerse yourself in a foreign language.

The purpose of this work is to determine the effectiveness of learning a foreign language using social networks. In order to achieve this goal it is of particular relevance to address the following challenges: to determine the potential of social networks and identify their peculiarities along with other ways of learning a language, to reveal which social networks are the most popular for learning a language, to analyze the possibilities of the implementation of social networks in the process of learning a foreign language.

The sources of this research are scientific articles in specialized journals and statistical data obtained from sociological surveys.

During the research such methods as analysis, synthesis, induction, deduction, generalization and comparison were used.

First of all, it should be noted that the use of social networks in the process of language acquisition has a significant potential [6, P.111]. This is confirmed by the fact that they can be used not only for exchanging text messages, but also for transmitting audio and video materials, voice messages [4, P.270] (for instance, the function of sending voice messages was introduced by vk.com in 2016), images, etc. In addition to it, a lot of social networks are highly popular in entire macro-regions of the planet (Facebook has more than 2.7 billion users, WhatsApp has about 2 billion users, Instagram has more than 1.2 billion users). This, in turn, allows people to maintain communication between residents of different countries, to communicate with native speakers of the language that is being learned. Furthermore, social networks allow students to independently determine the content they are interested in, to join those groups and subscribe to those pages where the materials on language learning are presented in the most convenient format [1, P.65]. So, for example, there are such groups as 'English is Fun' (where collections of textbooks, books and TV series are presented, grammar rules are explained), 'Learn English with the BBC' (with podcasts in English and small tests) in vk.com [7].

The key feature of social networks is that they allow students to develop and improve all the necessary skills for mastering a foreign language: listening, reading, speaking and writing [2, P.89]. Reading news reports, listening to audio records, watching videos, corresponding with a native speaker, conducting online broadcasts, commenting on posts provide the necessary immersion in the language.

The data obtained as a result of a sociological survey, conducted by the author among people aged 18-25 years, showed that just over 77% of respondents considered social networks as one of the most effective ways to learn foreign languages in the 21st century. Furthermore, approximately 40% of people agreed that social networks should be predominantly used in order to develop reading skills. At

the same time 32% and 16% of respondents expressed the opinion that they are more suitable for improving writing and listening skills respectively. The minority of young adults (about 12%) thought that social networks are of particular relevance when paying attention to speaking skills (see figure). All these indicators once again emphasize the crucial potential that social networks have when considering the issue of immersion in learning a foreign language.

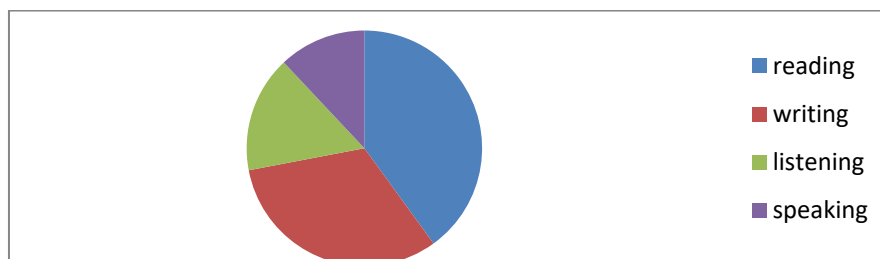

Figure. The effectiveness of using social networks for developing various skills.

The undoubted advantage of social networks is the fact that by using them a person perceives the process of immersion in the language environment in «a playful way», which contributes to a more rapid assimilation of the acquired knowledge [3, P.62]. A subscription to people who speak the target language or watching videos in the chosen foreign language on YouTube could be considered as an essential addition to the whole process of language acquisition.

It is significant to mention that people can use both multidisciplinary networks (they have a large audience, they were originally created for communication) and specialized social networks for language learning [5]. We will analyze each group in more detail. The following multidisciplinary social networks can be integrated into the process of learning a foreign language:

- Twitter, where it is possible to get practice in the spoken language;
- Facebook for reading and publishing posts in English on various topics of interest;
- Pinterest for those who value visual perception of information most;
- Tumblr, which allows students to improve their knowledge of a foreign language by maintaining their own blogs in the language they are learning [8, 10].

As an example, we can consider such groups in vk.com, that can be a good addition during the process of mastering a language, as Study Abroad: TOEFL/IELTS (56 900 subscribers), English Books (523 200 subscribers), Movies in English (591 700 subscribers), Deutsch Online (2 500 subscribers), Spanish every day (41 200 subscribers), etc.

Specialized social networks have a smaller audience and unite people around a particular task – learning a foreign language. For example, social network ‘Basuu’ offers followers to take language classes, practicing communication with native

speakers, completing tests, expanding vocabulary, etc. The second social network in this list is 'My Language Exchange', where each user has an opportunity to find a pen friend and continue to communicate with him or her either in a text or in a video format using Skype. The idea of the social network 'Lang8' is that a user can write a post in the target language, while native speakers of this language edit the text and correct the mistakes [9].

Summing up the results of the study, it must be said that the use of social networks in the process of language learning is an effective supplement to traditional models of language acquisition. They give an opportunity for students to make this process more individualized, develop all the skills that are mandatory in order to master a language, communicate in text and video format with native speakers of the target language and use your knowledge in practice.

My assertion is that it is fundamental to expand the use of social networks in the process of language acquisition, to integrate them into education programs. Moreover, it is essential to change the opinion of a significant part of the population that social networks can only be used for entertainment.

References

1. Goltsova T.A., Protsenko E.A. The use of blogs and social networks in the process of teaching a foreign language // Yaroslavl pedagogical Bulletin. – 2019. - №3 (108). – P. 62-68.
2. Ivanko A.F., Bugaychuk A.Y. Social networks and modern methods of foreign language learning // Bulletin of the Moscow state unitary enterprise. – 2015. - №5. – P. 87-90.
3. Mushnikova S.Y. A Social network as an interactive form of learning a foreign language in high school // Young scientist. – 2017. - №33 (167). – P. 62-63.
4. Navolochnaya Y.V. The use of social networks in the practice of teaching a foreign language // Questions of theory and practice. - Tambov: Gramota, 2019. - Vol. 12. - №2. - P. 267-272.
5. Pantileeva E.S. Social networks Internet, as a means of teaching a foreign language // Modern pedagogy. - 2015. - №10.
6. Sakharov T.E. The use of social networks for the effective study of foreign languages // Psychology and pedagogy: methods and problems of practical application. - 2015. - №42. - P. 110-114.
7. VKontakte for learning English. [Electronic resource] URL: <https://list-english.ru/vk.html> (accessed: 03.04.2021).
8. 4 popular social networks for online English practice. [Electronic resource] URL: <https://www.fluentu.com/blog/english-rus/> (accessed: 04.04.2021).
9. 9 social networks for learning and communicating in foreign languages. [Electronic resource] URL: <https://howtolearn.ru/injaz/socseti-dlya-obwenija-s-inostrancami.html> (accessed: 03.04.2021).

10. The most popular social networks in the world as of January 2021, ranked by the number of active users. [Electronic resource] URL: <https://www.statista.com/statistics/272014/global-social-networks-ranked-by-number-of-users> (accessed: 04.04.2021).

Саткиевич Стивен
Независимый исследователь
Детройт, США
e-mail: ssatkiewicz@yahoo.com

ПРИНЦИПЫ БИОКОСМОЛОГИЧЕСКОЙ ГЕОПОЛИТИКИ: НАЦИОНАЛИЗМ И ГЛОБАЛИЗАЦИЯ В XXI ВЕКЕ

Аннотация. Проблема популистского национализма занимала первые полосы газет во всем мире в течение последнего десятилетия. Противоречие между национализмом и глобализацией кажется совершенно непримиримым. Каковы основные проблемы, стоящие за этим масштабным контрастным конфликтом? Теории Питирима Сорокина, касающиеся социокультурной динамики, дают много полезных сведений об этой актуальной проблеме, и в этой статье утверждается, что нынешняя борьба отражает перезрелую сенсационную динамику, которая доминирует в современном мире, которую сам Сорокин очень глубоко проанализировал. Эта сенсационная динамика характеризуется тем, что Сорокин назвал “хаотическим синкретизмом” и трагическим дуализмом, который способствует обострению конфликтов в мире. Сорокин настаивал на том, что для подлинного разрешения этого противоречия необходима более целостная социокультурная динамика, и жизнеспособный путь вперед лежит через использование принципа “золотой середины” Аристотеля, заключающегося в нахождении надлежащего баланса между законной преданностью своей нации (а также другим формам коллективной идентичности) и надлежащей преданностью человечеству в целом. Цивилизации также могут быть полезной концепцией для интеграции коллективной идентичности в более широкие рамки. Это также потребовало бы понимания человеческой природы и чувства принадлежности с надлежащей Интегральной точки зрения, которая признает ее многогранную и многослойную природу. Поступая таким образом, цель состояла бы в том, чтобы, по крайней мере, свести к минимуму нынешнюю напряженность, царящую в нашем мире. Это также позволило бы обеспечить дальнейшее развитие совместных международных проектов в соответствии с принципами энтелехии Аристотеля.

Ключевые слова: национализм, глобализация, золотая середина, трагический дуализм, хаотический синкретизм.

DOI: 10.46865/978-5-901640-36-4-2021-439-444

Stephen Satkiewicz
Independent Scholar
Detroit, USA
e-mail: ssatkiewicz@yahoo.com

PRINCIPLES OF BIOCOSMOLOGICAL GEOPOLITICS: NATIONALISM AND GLOBALIZATION IN THE 21ST CENTURY

Abstract: The issue of populist nationalism has been gripping the headlines around the world for the past decade or so. The contradiction between nationalism and globalization seems completely irreconcilable. What are the underlining issues behind this massive contrasting conflict? The theories of Pitirim Sorokin concerning socio-cultural dynamics provide many useful insights into this urgent issue, and this paper argues that the current struggle reflects the overripe Sensate dynamic that dominates the current world that Sorokin himself analyzed in great depth. This Sensate dynamic is characterized by what Sorokin referred to as both “chaotic syncretism” and tragic dualism which helps intensify the conflicts of the world. Sorokin insisted that a more Integral socio-cultural dynamic was needed to help truly resolve this contradiction, and a viable way forward is through the use of Aristotle’s “golden mean” principle of finding the proper balance between legitimate devotion to one’s nation (as well as other forms of collective identities) and proper devotion to humanity as a whole. Civilizations might also be a useful concept for the integration of collective identities into larger frameworks as well. This would also require understanding human nature and the sense of belonging from a proper Integral perspective, which acknowledges its multifaceted and multilayered nature. By doing so, the aim would be to at least minimize the current tensions plaguing our world. This would also allow for the further flourishing of collaborative international projects in accordance with Aristotle’s principles of *entelechy*.

Keywords: Nationalism, Globalization, Golden Mean, Tragic Dualism, Chaotic Syncretism.

During the past decade or so since the international economic crisis of 2008, the established world order has been the scene for an intense struggle between two ideological forces: (Neo)Nationalism on one side and Globalization on the other side. Several recent events appear to bear this out are as follows:

- The contentious presidential elections in 2016 and 2020 in the United States.
- Britain’s formal leaving of the European Union through Brexit.
- The general crisis within the European Union dealing with the resurgence of far-right populist parties.
- The rise of populist nationalism across the world seeking to reassert national sovereignty in light of the established world order. Examples of this would include Narendra Modi’s regime in India.

Although this crisis seems to be of recent origins, in reality it can be argued to be the latest stage in a more long-term crisis that has been undergoing for quite some time. The Russian-American social theorist Pitirim Sorokin was one principal scholar who studied this and even titled one of his books analyzing this phenomenon as *The Crisis of Our Age*. Although written during the Second World War, Sorokin's analysis still continues to be greatly relevant to understanding our present-day situation. To summarize, Sorokin interpreted the on-going crises faced by the world as part of a long-term period of transition from the Sensate socio-cultural dynamic that had dominated modernity for half a millennium to a potential Ideational or Idealistic socio-cultural dynamic. As Sorokin explained:

“Periods of transition from one fundamental form of culture and society to another – when the old socio-cultural edifice is crumbling and no new structure has yet been erected, when socio-cultural values have become almost completely ‘atomized’ and the clash of values of different persons and groups utterly irreconcilable – inevitably produce a struggle of utmost intensity, marked by the widest diversity of forms” [1, p. 169].

Further complicating this process was that the general nature of Sensate cultures is to disintegrate into what Sorokin termed “Chaotic Syncretism,” that is when a civilization will embrace a wide variety of cultural elements that have extraordinarily little if anything in common. Over time this helps further erode any underlining socio-cultural unity [1, p. 201-205].

Thus, the current clash between globalization and neo-nationalism on the world stage can be accurately assessed through the prism of Sorokin's analysis about the disintegration of the Sensate dynamic of late modernity. The element of Tragic Dualism can be analyzed by Neo-Nationalism serving as a backlash force against this disintegrating “chaotic syncretism” by imposing a seemingly more ordered social order. Does this mean that humanity is trapped between these two extremes of late modern disintegration? Not at all. One principal task of Biocosmology in this context is to seek the development of a more integrated socio-cultural system that is built upon Aristotle's concept of “the golden mean” to help ensure balance and thus proper human flourishing.

To assist in achieving this goal it is necessary to first analyze the concepts under consideration in greater depth. First examining that of Neo-Nationalism. The main idea behind nationalism is that political legitimacy rests with the nation, with its basic political ideal being the nation-state. Nationalism has been a major force in modern history since its origins in the 18th century. Since the bloodshed of the two World Wars (1914-1945), it was a common assumption in the Western world that nationalism was a spent force that needed to be superseded by a more global perspective. With the exception of anti-colonial wars of liberations in the post-war era, nationalism was largely presumed to be geopolitically irrelevant. Since the 1990s, however, neo-nationalism has emerged as a response to the deepening globalized world. Although at first a fringe movement, it has grown to powerful influence in the recent decade as demonstrated by Brexit and the election of Donald Trump in 2016. The principal objective of neo-nationalism is to impose a more

uniform social order as a reaction to the chaotic syncretic nature of late modernity, which they interpret globalization as the main exasperating force behind such developments.

By contrast, the main idea behind globalization rest on the presumption that political legitimacy and sovereignty rests with global or at least supranational institutions. As opposed to the nation-state, its ideals include the United Nations or the European Union. Another great contrast with neo-nationalism is that globalization is actually far more comfortable with chaotic syncretism as a predominant social order, reflecting as it supposedly does the greater variety of cultures of the world over living together in a single society. Globalization emerged after World War II as a means of bringing the world together and superseding the kinds of nationalisms that helped sparked the conflict. It most likely reached its peak in the 1990s and 2000s. In the past decade, it has come under greater scrutiny and political challenge from the forces of neo-nationalism.

Another nuance to this discussion concerns the clash between what American social scientist Robert Nisbet (1913 – 1996) defined as the two principal traditions of political theory: the Platonic and the Aristotelist. The Platonic tradition is built upon two basic principles:

- The state is the supreme entity over all other associations. Only the state truly matters.

- Individuals are only atoms to a greater whole.

By contrast the Aristotelist tradition is built on the principles:

- The state is the head of society (body politic) but not its totality.

- Thus, the autonomy of other social groups (families, tribes, nations, etc.) are respected [2, p. 245-246].

This contrast between Plato and Aristotle can also be addressed within their own historical socio-cultural contexts as well. Nationalism and globalization are both modern ideas, but they do reflect certain ideas that date back to antiquity. Ancient Greeks did have a sense of common ethnic heritage (Hellenes), but such concepts were also balanced by other loyalties to family, community, polis, as well as sub-ethnic groups (Boeotians, Arcadians) [3, p. 116].

While it is impossible to reinstate the state of affairs from a previous time period (especially one dating thousands of years ago), the historical Greek example does demonstrate that the Aristotelist tradition is certainly possible to implement even if it is to be done so in light of more contemporary circumstances. The critical task of Biocosmological geopolitics is to seek out a more Integral Aristotelist alternative based on a more Triadological approach that seeks a “Golden Mean” between the two extremes, and allows for different loyalties to communities, nations, and humanity their proper place. One loyalty need not override the others. This is in great contrast to both neo-nationalism and globalization that operate within the confines of Sensate Tragic Dualism and the Platonic Dualist tradition that seeks to have one principal loyalty override all others.

Are there any examples of this integral Aristotelist alternative? There are indeed many thinkers who have formulated the theoretical foundations for such, and the list includes:

- Pitirim Sorokin (1889 - 1968)
- Martin Buber (1878 - 1965): His conception of “Hebrew Humanism” was an alternative to the standard Jewish nationalism (Zionism) in that devotion to the Jewish nation was synthesized with a greater love for all humanity.
- Vladimir Solovyov (1853 – 1900): He was critical of narrow nationalism but still promoted the principle of “*we must love all nations as we love our own*” [3, p. 257].
- Nikolai Danilevsky (1822 - 1885)
- Nikolai Berdyaev (1874 – 1948)
- Christopher Dawson (1889 – 1970)
- Pope John Paul II / Karl Wojtyła (1920 – 2005): Although influenced by Thomism, Pope John Paul II nevertheless addressed this issue many times in his intellectual career, including in his final book *Memory and Identity: Conversations at the Dawn of a Millennium*.

Pope John Paul II also made comments to the Pontifical Academy for Social Sciences on February 24, 2000, that very much highlights the need for proper balance between nationalism and globalization from generally Aristotelist principles:

“There is no doubt that the new millennium will see the continuation of the phenomenon of globalization, that process by which the world moves ever closer to becoming a homogeneous whole. In this context it is important to remember... smaller social units — whether nations themselves, communities, ethnic or religious groups, families or individuals — must not be namelessly absorbed into a greater conglomeration, thus losing their identity and having their prerogatives usurped” [6]

There is no doubting that global connections offered by globalization are a potential positive, but so are strong roots due to human nature as a social animal. Both are needed in our complex world, and there should not be a forced either/or choice between them. Biocosmological Geopolitics should argue for the building of human flourishing in actual existing societies, as opposed to imaginary idealized states (as proposed by Plato) as well as engaging in mere power politics (as advocated by Niccolò Machiavelli). In the current clash between Globalization and (Neo) Nationalism, the Aristotelist principle of the “golden mean” maybe best suited to achieve such human social flourishing.

Literature

1. Sorokin, Pitirim. *Crisis of Our Age*, Oneworld Publications Ltd., 1992
2. Nisbet, Robert. *The Twilight of Authority*. New York: Oxford University Press, 1975.
3. Finley, Moses. “The Ancient Greeks and their Nation” in *Ethnicity* (Oxford Readers), Oxford University Press; 1996.

4. Solovyov, Vladimir. *The Justification of the Good: An Essay on Moral Philosophy*. Trans. by Nathalie A. Duddington, M.A., edited by Boris Jakim. William B. Eerdmans Publishing Company, 2005.
5. Pope John Paul II, “Message of the Holy Father John Paul II to the participants in the Sixth Plenary Session of the Pontifical Academy of Social Sciences” at https://www.vatican.va/content/john-paul-ii/en/speeches/2000/jan-mar/documents/hf_jp-ii_spe_20000223_acd-sciences-plenary.html accessed: 6/1/21

Семашко Лев Михайлович

кандидат философских наук

профессор РАЕН

Основатель (2005) и Почетный Президент

Гандианского Глобального Союза Гармонии (ГГСГ)

Санкт-Петербург, Россия

e-mail: leo.semashko@gmail.com

Магуайр Корриган Мейрид

Лауреат Нобелевской Премии Мира 1976 г.

Президент НПО «Мирный народ»

Белфаст, Северная Ирландия, Британия

e-mail: mairread@peacepeople.com

Авери Джон Скайлес

Лауреат Нобелевской Премии Мира 1995 г.

Заслуженный Профессор университета Копенгагена

Копенгаген, Дания

e-mail: avery.john.s@gmail.com

Кашина Ольга Николаевна

кандидат экономических наук (статистика)

Санкт-Петербург, Россия

e-mail: olgkash2007@rambler.ru

Смирнов Андрей Анатольевич

кандидат философских наук

доцент

НовГУ им. Ярослава Мудрого

Великий Новгород, Россия

e-mail: borovichi2011@rambler.ru

СФЕРОНЫ: ГЕНОТИП ГЛОБАЛЬНОЙ СОЦИЕТАЛЬНОЙ СТРУКТУРЫ В ТЕОРЕТИЧЕСКОЙ ГЛОБАЛИСТИКЕ

Аннотация. В статье аргументируется генотип глобальной социетальной структуры сферонов в качестве одного из методологических научных оснований холистической теоретической глобалистики. Ключевое значение для нее приобретает инновационная глобальная статистика, обеспечивающая фундаментальную эмпирическую верификацию сферонов мировой статистикой и вооружающая теоретическую глобалистику универсальной ноосферной технологией статистической цифровизации и математизации глобальных процессов.

Ключевые слова: теоретическая глобалистика, глобальная социальная структура, сфероны, ноосфероны, социальный геном, глобальная статистика, технология статистической цифровизации.

DOI: 10.46865/978-5-901640-36-4-2021-445-457

Semashko Lev Mikhailovich

PhD in Philosophy

RANH Professor

Founder (2005) and Honorary President

Gandhian Global Harmony Association (GGHA)

St. Petersburg, Russia

e-mail: leo.semashko@gmail.com

Mairead Corrigan Maguire

1976 Nobel Peace Prize Laureate

President

NGO "Peace People"

Belfast, Northern Ireland, UK

e-mail: mairead@peacepeople.com

Avery John Scales

1995 Nobel Peace Prize Laureate

Professor Emeritus

University of Copenhagen

Copenhagen, Denmark

e-mail: avery.john.s@gmail.com

Kashina Olga Nikolaevna

PhD in Economics (statistics)

St. Petersburg, Russia

e-mail: olgkash2007@rambler.ru

Smirnov Andrey Anatolievich

PhD in Philosophy

Associate Professor

Yaroslav-the-Wise Novgorod State University

Great Novgorod, Russia

Email: borovichi2011@rambler.ru

SPHERONS: THE GENOTYPE OF THE GLOBAL SOCIETAL STRUCTURE IN THEORETICAL GLOBALISTICS

Abstract. The article reveals and argues the genotype of the spherons global societal structure as one of the methodological scientific foundations for a holistic theoretical globalistics. The innovative global statistics, providing fundamental empirical verification of spherons by world statistics and equipping theoretical globalistics with a universal noospheral technology of statistical digitalization and mathematization of global processes, acquires key importance for it.

Key words: theoretical globalistics, global social structure, spherons, noospherons, social genome, global statistics, statistical digitalization technology.

Наша коллективная статья является обобщением совместных книг сотен ученых-гуманитариев международного ГГСГ за 16 лет, посвященных исследованию глобальной социетальной структуры сферонов, особенно в трех последних книгах [1, 2, 3], в проекте глобального управления для ООН [4], а также в предшествующем социологическом учебнике [4a]. Не вдаваясь в их детали раскроем суть и значение этой структуры для теоретической глобалистики.

Теоретическая глобалистика (ТГ), активно и плодотворно развиваемая в инновационном русле на Факультете Глобальных Процессов (ФГП) МГУ как фундаментальная ноосферная гуманитарная меганаука планетарного человечества в целом, сегодня призвана стать холистическим интеграционным синергетическим центром всего социо-гуманитарного знания 21 века в теоретической эволюционной перспективе [5, 6]. Подобный интеллектуальный вызов брошен временем аналогичным фундаментальным трансдисциплинарным направлениям научного мышления: макросоциологии, социкибернетике, синергетике и др. Чтобы выполнить свою уникальную историческую когнитивную миссию в эпохальном ментальном соревновании, ТГ должна найти соответствующую фундаментальную научную и методологическую опору в глубокой и константной социо-генетической структуре четырех глобальных, необходимых и достаточных сферонов как вечных акторов общественного производства/аутопоэзиса [7, 8], занятых в его четырех сферах, потому названных «сферонами». Для человечества/ноосферы в целом они называются «ноосфероны» [1, 2, 3] как вид сферонов высшего уровня генерализации. Оба понятия относятся к классу категорий социетальных общностей по Парсонсу [8a]. Они выражают константную, генетическую социальную структуру общества, многообразие исторических социокультурных форм которой определяет все множество глобальных игроков, процессов, структур, трендов и состояний.

Системообразующие глобальные ноосфероны-акторы [9, С.133-183, 1] определяются столь же глобальными, необходимыми и достаточными четырьмя сферными ресурсами/продуктами ЛИОВ (Люди, Информация,

Организации, Вещи), которые так или иначе назывались многими учеными и мыслителями: Бухарин [10], Кондратьев [11], Берталанти [12], Тоффлер [13] и другими, а также соответствующими четырем сферам производства ЛИОВ: Маркс [14], Ганди [7], Бродель [15], Тоффлер [13], Бурдьё [16], Барулин [16а] и др. В этих сферах ЛИОВ непрерывно воспроизводятся в процессах их Производства, Распределения, Обмена и Потребления (ПРОП): Маркс [14], Бродель [15], Бурдьё [16] и др. Сотни других источников и авторов по всем четырем сферным социальным компонентам (ресурсы, процессы, структуры - сферы, акторы - сфероны) перечислены в более обширных библиографиях [17 - около 200 источников], [1 – более 600 источников]. Поэтому их необходимый список в данной статье минимизирован.

Методологическая цепочка обоснования и достаточной верификации социетальной структуры четырех сферонов начинается с теоретического допущения, основанного на эмпирическом обобщении, подтвержденного мысленным экспериментом, что необходимыми и достаточными сферными макро опорами жизни всякого индивида и общества являются ЛИОВ компоненты, которые производятся обществом/индивидом как продукты и используются ими как ресурсы последующих циклов производства. Цепочка обоснования и верификации сферонов начинается со структурной модели необходимых и достаточных компонентов, ресурсов/продуктов ЛИОВ.



Рис. 1 - Модель-1: Ресурсы/компоненты ЛИОВ общества [17]

Эта модель выражает **абсолютный экзистенциальный социальный закон необходимости каждого ЛИОВ и достаточности их вместе**. Он верифицируется решающим мысленным экспериментом невозможности представить реальную жизнь общества/индивида в отсутствие хотя бы одного из ЛИОВ и невозможностью добавить к ним любой другой социальный ресурс/компонент, который бы не включался (не содержался) в рамках четырех ресурсных кластеров ЛИОВ. Он верифицируется эмпирическим жизненным обобщением любого индивида и группы, жизнь которых невозможна в отсутствии хотя бы одного ЛИОВ.

Фрагменты сферных ресурсов ЛИОВ эмпирически наглядны на поверхностном уровне, но как целое они невидимы и требуют теоретического определения в статике. В центре модели-1, концентрирующей все бесконечное

культурно-историческое многообразие ЛИОВ планеты, можно представить любой социальный объект от индивида, семьи, клуба, школы, фирмы до страны, человечества и ноосферы в целом, для которых ЛИОВ всегда являются их конституирующими целезадающими компонентами/продуктами и одновременно – необходимыми и достаточными компонентами/ресурсами их непрерывной жизни.

Цепочка аналогичной системно сферной методологии распространяется на обоснование и верификацию четырех процессов, четырех сфер и четырех сферонов человечества. Два последних звена это методологической цепи выражаются их соответствующими структурными моделями:



Рис. 2 - Модель-2: Сферы производства СИОТ общества [17]

Сферы общественного производства различаются по конечному продукту/ресурсу ЛИОВ, который создается, воспроизводится в ней:

Социосфера производит ЛЮДЕЙ,

Инфосфера производит ИНФОРМАЦИЮ,

Оргсфера производит ОРГАНИЗАЦИИ,

Техноэкосфера производит ВЕЩИ. (Или **Техносфера**, которая объединяет экономику и экологию, ее четыре природные стихии/сферы, от которых она неотделима.) Сокращенно: СИОТ-сферы общественного производства на любом уровне.

СИОТ сферы равно необходимы и вместе достаточны, что исключает абсолютную, порождающую монистическую первичность и определяющую роль любой из них, но не исключает их той или иной функциональной исторической (преходящей) приоритетности. В каждой сфере единственным актором являются занятые в ней люди, составляющие ее сферон, а приоритетным средством производства становятся соответствующие ресурсы из ЛИОВ, используемые в этой сфере.



Рис.3 - Модель-3: Четыре СФЕРОНА глобального общественного производства [17]

Социосферон, занят производством ЛЮДЕЙ в социосфере,

Инфосферон, занят производством ИНФОРМАЦИИ в инфосфере,

Оргсферон, занят производством ОРГАНИЗАЦИЙ в оргсфере,

Техноэкоферон (или техносферон), занят производством ВЕЩЕЙ в техносфере.

Аббревиатура сферонон такая же, как и сфер, в которых они заняты и по которым они различаются: СИОТ-сферононы.

Совокупный кластер ЛЮДЕЙ (население, народ, человечество) делится равно необходимыми и достаточными сферами СИОТ на соответствующие, **РАВНО необходимые и вместе достаточные, четыре СФЕРОНА**, различающиеся по их конечному, производимому ими продукту/ресурсу, или, что идентично, по их занятости в соответствующих сферах.

Деление людей по необходимым и достаточным сферам конституирует абсолютную, нормативную, генетическую, инвариантную социальную структуру ЛЮБОГО общества в истории на всех его уровнях без исключения. Поэтому в центре Модели-3 может быть поставлен любой переменный в истории социальный объект от индивида, семьи и поселения до города, отрасли, страны и человечества/ноосферы в целом.

В качестве примера ниже приводится статистика социальной структуры сферононов России за 50 лет в их динамике, которая может быть получена для любой страны, города, корпорации и человечества в целом при наличии исходной статистики. Многие из подобных примеров приведены в книге «Гандика» [2].

Сопоставимая динамика распределения населения России по сферам 1970-2019гг. [18]

Обозначения	Сферы	1970	1980	1990	2000	2005	2010	2015	2019
Численность населения, млн. человек									
Л	Всего население, в том числе	130,138	138,8	148,3	145,189	143,519	142,938	146,406	146,765
Л1	Социосферон	75,583	83,697	93,621	90,634	86,888	81,006	83,133	84,842
Л1н	Число не работающих	65,618	74,280	83,780	80,672	76,836	71,445	73,981	75,701
Л1р	Число работающих в социосфере	9,965	9,963	9,841	9,962	10,052	9,561	9,152	9,141
Л2	Инфосферон	4,137	4,152	4,161	4,152	4,373	6,360	7,218	7,136
Л3	Оргсферон	6,312	6,311	6,324	6,310	6,860	12,299	12,529	10,761
Л4	Техносферон	44,106	44,094	44,194	44,093	45,398	43,273	43,526	41,026
В процентах к численности населения									
Л	Все население, в том числе	100,0	100,0	100,0	100,0	100,0	100,0	100,0	100,0
Л1	Социосферон	58,1	60,7	63,1	62,4	60,6	56,7	56,8	57,8
Л1н	Число не работающих	50,4	53,5	56,5	55,5	53,6	50,0	50,6	51,6
Л1р	Число работающих в социосфере	7,7	7,2	6,6	6,9	7,0	6,7	6,2	6,2
Л2	Инфосферон	3,2	3,0	2,8	2,9	3,0	4,4	4,9	4,9
Л3	Оргсферон	4,8	4,6	4,3	4,4	4,8	8,6	8,6	7,3
Л4	Техносферон	33,9	31,7	29,8	30,5	31,6	30,3	29,7	30,0
Коэффициент неравномерности распределения		0,594	0,650	0,717	0,680	0,651	0,519	0,526	0,559

Детальное объяснение этой таблицы и отображаемых ею трендов представлено в указанном источнике [18].

Подчеркнем ключевые особенности и преимущества глобальной сферной, трансотраслевой статистики (ГлобСтат ЛИОВ), которая детально развернута здесь [2], а тезисно здесь [19], используемой, прежде всего, для определения численности сферонов и их динамики для любого объекта, любой страны и человечества в любом периоде, обладающем необходимой статистикой. Ничего подобного в областях статистики, макросоциологии, глобалистики,

синергетики и социкибернетики современное человечество не знает. Никто в мире не владеет подобной глобальной сферной информацией и методологией ее производства, пригодных для любой страны и мира в целом. Они позволяют исчислять длинные волны Кондратьева [11] практически любой размерности, для любой страны и региона и в каждой из четырех сфер, если имеется исходная статистика.

Открытие беспрецедентной сферной, трансотраслевой ГлобСтат ЛИОВ и методологии ее получения теперь ставит вопрос: какая страна первая создаст соответствующую академию, институт или лабораторию, чтобы овладеть технологией автоматизации, программирования и цифровизации ГлобСтат и получить все технологические ее преимущества во всех сферах. Одно из главных глобальных ее преимуществ, в отличие от традиционной статистики, которая ввиду своей национальной фрагментарности в основном способствует увеличению социальной термодинамической энтропии и глобальной дезорганизации, заключается в том, что сферная ГлобСтат способна эффективно содействовать воссозданию негэнтропии глобальных процессов [20], их гармонизации и упрочению социального порядка устойчивого развития вместе с мониторингом, контролем и управлением меры гармонии их фундаментальных акторов – сферононов в их инфраструктурах занятости – в сферах ноосферы.

Поэтому ГлобСтат ЛИОВ является мощным и эффективным инструментом теоретической и практической ноосферной глобалистики, который, несомненно, станет предметом острой конкурентной технологической борьбы в ближайшем будущем, прогнозируемой немецким философом в сферной морфологии новых плюральных жизненных пространств, вытесняющих традиционный и изживший себя монизм [21, 22]. О значении ноосферной технологии убедительно свидетельствует тот факт, что ею стал активно интересоваться Пентагон, эксперты которого [23] скрупулезно исследуют все новации в этой области за век, естественно, в собственных милитаристских интересах господства Америки, направленных против России и Китая в первую очередь. А что Россия? Снова, «как всегда», теряет время и ждет, когда перед ней возникнет принципиально новая технологическая и милитаристская угроза? Или теперь она стала способной не только сохранить и приумножить научную мощь открытых в ней ноосферы и ноосферной статистики (ГлобСтат) но и найти им приоритетное практическое воплощение, обеспечивающее ей мировое лидерство в нашем веке? Это исторический момент истины для России на пороге третьего тысячелетия.

Фундаментальное преимущество ноосферной ГлобСтат ЛИОВ заключается в том, что она создает перспективу не только *«субстанциально нового способа мышления»* (Эйнштейн) сферонами и сферами на всех уровнях, но и обеспечивает его динамическую жизнеспособность в реальном времени беспрецедентным по глобальному масштабу математическим статистическим инструментом цифровизации любых матричных фрактальных множеств ЛИОВ любой размерности, позволяющих измерять меру гармонии/дисгармонии

ресурсов ЛИОВ на любом уровне любых социальных объектов. Цифровизация ГлобСтат открывает возможность создания **информационных технологий принципиально нового, сферного (или ноосферного) класса и поколения** во всех ее ключевых направлениях: искусственный интеллект, (мега) большие данные, Интернет, компьютеры, индивидуальные смартфоны, программное обеспечение и другие.

Глобальный масштаб и фундаментальное социетальное значение ГлобСтат ЛИОВ иллюстрируется и реализуется интегральной динамической моделью кибернетического социального генома сферонов, который кратко называется **«Социокибернетический Геном»** или **Соционом сферонов/человечества/ноосферы**. Он интегрирует в динамике все сферные структурные, статические модели в целостной динамической модели на основе матриц универсальных сферных статистических показателей ГлобСтат ЛИОВ. Соционом составляет научно-теоретический фундамент ноосферной статистики ЛИОВ. Соционом сферонов выражается качественно и количественно, обосновывается и одновременно верифицируется на всех уровнях и для любых социальных объектов в ИТ ГлобСтат ЛИОВ. Динамическая кибернетическая структура социнома, открытая более 40 лет назад [4а, 24], представлена в модели:



Рис. 4 - Модель-4. Соционом сферонов/человечества/ноосферы [17]

В этой модели 16 сферных структурных элементов, абсолютно необходимых и достаточных друг для друга в непрерывном целостном социальном генезисе, раскрывают природу устойчивого развития, жизнеспособности и выживания человечества в их гармонии, математическая, количественная мера которой определяется и впервые становится доступной в ноосферной ГлобСтат ЛИОВ. Но это генезис не линейный, а стохастический, вероятностный, термодинамический [20, 25].

Определяющий атрибут сферононов, качественно отличающий их от всех частичных и временных, исторически преходящих групп, сословий, классов, элит, наций и подобных общностей, объединяемых понятием «партонов» [1], заключается в том, что жизненно необходимая гармония сферононов, как «единственная истинная объективная реальность», по убеждению А. Пуанкаре [26], обеспечивающая вечный внутренний мир социальной природы, интуитивно осознанный еще Иммануилом Кантом [27], генетически исключает всякую конфронтацию, войну, вражду, ненависть и насилие. Они возможны только временно, только на стихийной стадии сферононов и только между некоторыми их партонами по их невежеству и эгоистичности на ранних этапах человеческой истории. Поэтому мир, любовь, гармония и ненасилие между сферононами [28] существуют в начале только стихийно, а с появлением их науки и статистики – сознательно и навечно в будущем. Это обеспечивается новым инструментальным языком и глобальным образованием новых поколений в нем и соответствующей науке.

Сферная ГлобСтат ЛИОВ – это **единый всемирный статистический язык мира, глобалистики, глобального взаимопонимания, ненасилия и гармонии человечества и всех его народов**, позволяющий решать все возникающие конфликты, выбирать из множества их возможных решений лучшие, компромиссно приемлемые для всех сторон в их консенсусе. Этот общий универсальный и точный математический язык ноосферной статистики как глобальной квалиметрии позволяет решать любые глобальные и национальные проблемы в рамках единой информационной технологии цифровизации в любой необходимой для них краткосрочной или долгосрочной перспективе, примеры применения которого за более, чем 40 лет представлены в почти 300 авторских и ГГСГ проектах от индивида, семьи, города до ООН [29].

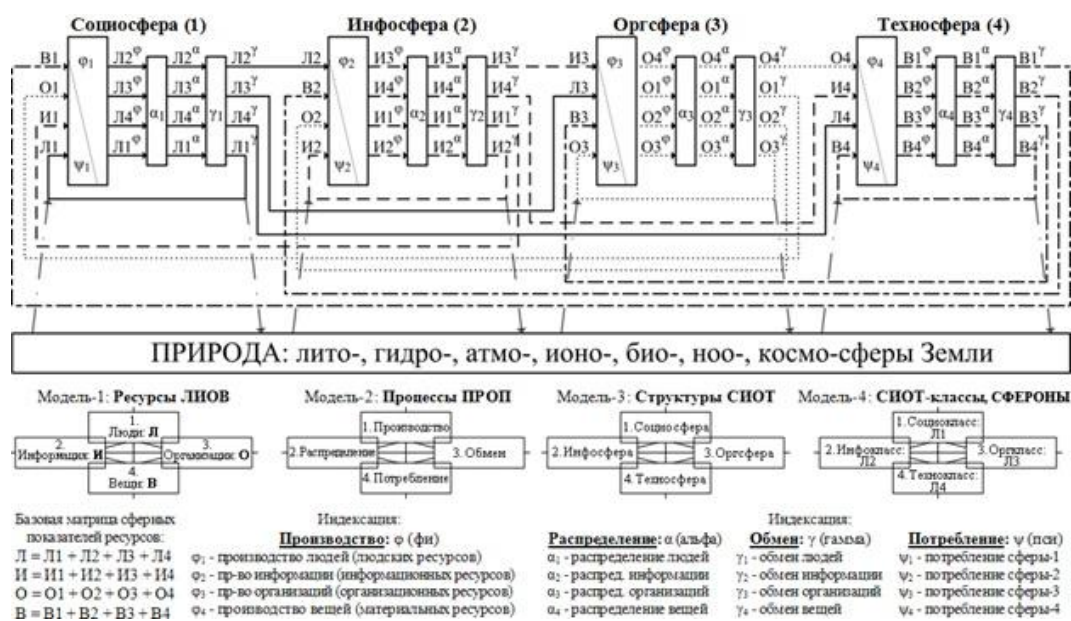
Фундаментальные научные претензии парадигмы сферной теоретической глобалистики требуют столь же фундаментального научного обоснования и верификации, которые обобщены и наиболее кратко выражены в четырех их кластерах: **историческом, логическом, философском и эмпирическом в мировой статистике и индивидуальной верификации сферононов любого объекта за 2-3 часа**. Каждый может легко убедиться в истинности сферононов и их науки на примере любого объекта [30].

Более солидных научных доказательств и обоснований не существует, кроме практических, о которых ниже. Мышление сферононами и их универсально доступная верификация соответствует глобальному смыслу истории [31] и характеризует, по Вернадскому, **«не кризис, волнующий слабые души, а величайший перелом мысли человечества, совершающийся лишь раз в тысячелетия»** [32, С.126]. Это генезис и Рубикон нового, лучшего будущего, которое начинается с нового мышления.

Вместо заключения. Организационное прагматическое предложение для ФГП МГУ. Методология исследования и использования парадигмы сферононов в теоретической глобалистике движется в логике от целого, общего и

абстрактного к частям, единичному и конкретному/практическому. Эта логика иллюстрируется визуальным рядом системного структурного моделирования, которые находят высшую проверку и обоснование в социальном эксперименте и практике. Мы предлагаем запустить их впервые в России на ФГП МГУ – наиболее достойном и наиболее интеллектуально подготовленном для них научном университетском центре страны, альма-матер Л. Семашко.

Математизация глобальных процессов, начинающаяся на ФГП МГУ, их программирование и цифровизация возможны только через ноосферную ГлобСтат ЛИОВ. Поэтому мы предлагаем синтез интеллектуальных потенциалов ФГП и ГлобСтат ГГСГ в форме создания совместной Лаборатории на ФГП под руководством его лидеров в рамках школы МГУ «Математические методы анализа сложных систем». Эта «Лаборатория Глобальной Статистики» (ЛГС), для начала, минимально, могла бы объединить 4 гуманитариев и статистиков ГГСГ, а также 2 математиков, 2 программистов и 2 теоретиков ФГП, под руководством Научного Совета ФГП. Его международными консультантами и экспертами могли бы быть приглашены два Нобелевских лауреата ГГСГ. Более детально – позже.

Преимущества для ТГ в укреплении своих позиций и расширении конкурентных возможностей от предлагаемого организационного синтеза очевидны, пренебрегать которыми было бы грешно и для себя, и для России. Они отвечают ключевому стихийному глобальному процессу трансформации однополярного, монистического диктата мирового порядка в мультиполярную, плюралистическую организацию управляемого мирового устойчивого развития, научное осознание которого может быть запущено на ФГП МГУ в результате предлагаемой интеграции и партнёрству.

Международные конкурентные преимущества практической реализации науки сферонов для мирового лидерства России представлены здесь [36].

Список литературы

1. Semashko L. [Et al] Global Peace Science. New Delhi, 2017. – 624p. – URL: <https://peacefromharmony.org/docs/global-peace-science-2016.pdf> На русском языке, версия 2015 года: <https://peacefromharmony.org/docs/Nauka-globalnogo-mira-2015.pdf>
2. Semashko L. [Et al] Mahatma Gandhi. Nonviolence Starting Point. Spherons' Genetics and Statistics. GANDHICA. New Delhi, 2019. – 240p. – URL: https://peacefromharmony.org/?cat=en_c&key=848 На русском языке: https://peacefromharmony.org/?cat=ru_c&key=788
3. Семашко Л. М. [и др.] Антиядерный Манифест. Санкт-Петербург, 2020. – 240p. – URL: https://peacefromharmony.org/?cat=ru_c&key=819
4. Semashko L. [Et al] (2017) Network Spherons: The UN of Harmony and Global Peace Replacing the UN of Disharmony. 2017. – URL: https://www.peacefromharmony.org/?cat=en_c&key=769 На русском языке: https://www.peacefromharmony.org/?cat=ru_c&key=736

- 4а. Семашко Л. М. Социология для прагматиков. От монизма к тетрализму : учебное пособие / Л. Семашко. – Санкт-Петербург : Европейский Дом, 1999. – Ч. 1. – 376 с. – URL: <https://peacefromharmony.org/docs/sociologiya-dlya-pragmatikov.pdf>
5. Ильин И.В., Лось В.А., Урсул Т.А. Глобальный эволюционизм: идеи, проблемы, гипотезы —М. Изд-во Московского ун-та, 2012
6. Чумаков А.Н. Глобальный мир: столкновение интересов: монография –М.: Издательство Проспект, 2018
7. Maturana H. Autopoiesis: the organization of the living // H. Maturana, F. Varela // Autopoiesis and Cognition. – Boston, 1980.– P. 63–134.
8. Luhmann N. Introduction to Systems Theory / N. Luhmann. – Malden: Polity. – 302 p.
- 8а. Parsons T. American society: a theory of societal community / T. Parsons, G. Sciortino. – London : Routledge, 2011. – 537 p.
9. Ганди М. Моя вера / М. Ганди. – Санкт-Петербург : Азбука, 2016. – С. 133–183. – URL: <http://www.yxp.ru/chapters/mg.pdf>
10. Бухарин Н. Теория исторического материализма / Н. Бухарин. – Москва: ГИЗ, 1922. – 383 с.
11. Кондратьев Н. Д. Основные проблемы экономической статики и динамики / Н. Д. Кондратьев. – Москва : Наука, 1991. – 567 с.
12. Берталанфи, Л. фон. Общая теория систем – критический обзор // Исследования по общей теории систем: сб. переводов. – Москва: Прогресс, 1969. – С. 23–82.
13. Тоффлер О. Третья волна // США: Экономика, политика, идеология. – 1982. – № 7. – С. 84–89.
14. Маркс, К., Энгельс, Ф. Сочинения / К. Маркс, Ф. Энгельс. – Москва: Госполитиздат, 1955. – Т. 3. – С. 15–62.
15. Бродель, Ф. Игры обмена / Ф. Бродель. – Москва, 1988. – С. 460–462.
16. Бурдьё, П. Социология политики / П. Бурдьё. – Москва, 1993. – 336 с.
- 16а. Барулин, В. С. Диалектика сфер общественного развития / В. С. Барулин. – Москва, 1982. – 230 с.
17. Семашко Л.М.[и др.] Сфероны: генотип социальной структуры без конфронтации и насилия. 2021. – URL: https://peacefromharmony.org/?cat=ru_c&key=879
18. Кашина О.Н. Смыкание рядов динамики сферонов России за период 1970-2019гг. 2021. - URL: https://peacefromharmony.org/?cat=ru_c&key=899
19. Семашко Л.М. Ноосферная цифровизация XXI: Гандианские сфероны и сферная холистическая статистика. 2020. – URL: https://peacefromharmony.org/?cat=ru_c&key=848
20. Avery J., Semashko L. et al. Thermodynamics and negentropy of the spherical classes (spherons) societal harmony. 2017. – URL: https://peacefromharmony.org/?cat=en_c&key=756

21. Слотердаик П. Сферы. Макросферология. Том 1. Пузыри. СПб.: Наука, 2005.- 688
22. Слотердаик П. Сферы. Плюральная сферология. Том 3. СПб.: Наука, 2010.- 923 с
23. Ronfeldt D. and Arquilla J. Whose Story Wins: The Noösphere, Noöpolitik, And the Future of Statecraft. 2020. – URL: <https://www.researchgate.net/publication/339040249>
24. Семашко Л.М. Сферный подход. Философия, демократия, рынок, человек / Л. Семашко. – Санкт-Петербург: Нотабене, 1992. – 368 с.– URL:https://peacefromharmony.org/file/5162/1992-semashko-sfjerniy_podhod.pdf
25. Ильин, В. Термодинамика и социология: Физические основы социальных процессов и явлений / В. Ильин. – Москва, 2015. – 304 с.
26. Пуанкаре, А. О науке. /Под редакцией Л. С. Понтрягина. – Москва : Наука, 1990. – 736 с.
27. Kant, I. Perpetual Peace: A Philosophical Sketch / I. Kant. – UK ed. : Hackett Publishing Company, 2015. – 64 p.
28. Maguire M., Avery J., Semashko L. US-Russia Summit. The Great Peace Charter XXI. 2018. – URL: <https://www.globalresearch.ca/us-russia-summit-a-manifesto-and-roadmap-of-global-peacebuilding-in-the-21st-century/5647028>
29. Семашко Л.М. Полный список сферных проектов с 1974 года на основе парадигмы сферонов и ее технологий. 2021. – URL: https://peacefromharmony.org/?cat=ru_c&key=873
30. Семашко Л.М. Итоги юбилея и кластеры обоснования сферонов. 2021. – URL: https://peacefromharmony.org/?cat=ru_c&key=897
31. Ясперс К. Смысл и назначение истории / К. Ясперс. – Москва : Республика, 1994. – 527 с.
32. Вернадский В.И. Биосфера и Ноосфера / В. Вернадский. – Москва : Наука, 1989. – 262 с. – с.126.
33. Семашко Л.М. Проекты и книги ГСГ: оазис гармоничной цивилизации в джунглях индустриализма. 2007-2021. – URL: https://peacefromharmony.org/?cat=ru_c&key=496
34. Scott, B. Some thought about Leo Semashko’s concept of ‘spherons’ // Research Committee 51 on Sociocybernetics. – Newsletter 34, September 2017. – URL: <https://sociocybernetics.files.wordpress.com/2017/09/rc51-newsletter-34.pdf>
35. Semashko L. I Know How To Build A Society Without War. Interview, 2020. // World Growth Forums Magazine October 2020 Issue. – URL: https://peacefromharmony.org/?cat=en_c&key=964 На русском языке: https://peacefromharmony.org/?cat=ru_c&key=849
36. Семашко Л.М. Наука сферонов: международные конкурентные преимущества России в ее практической реализации. 2021. – URL: https://peacefromharmony.org/?cat=ru_c&key=900

Семкив Мария Тарасовна

Студент

МГПУ

г. Москва, Россия

e-mail: maria7kiv@mail.ru

ПРАВО НА СВОБОДУ СОВЕСТИ В КОНТЕКСТЕ СОВРЕМЕННЫХ ГЛОБАЛЬНЫХ ПРОЦЕССОВ

Аннотация. Статья посвящена исследованию права на свободу совести в условиях современных процессов глобализации. Рассмотрены глобальные процессы и вызовы, связанные с новыми цифровыми технологиями индустрии 4.0. Сделан вывод о необходимости системного реформирования универсальных и региональных международно-правовых норм в сфере свободы совести в качестве условия перехода к устойчивому развитию.

Ключевые слова: глобальные процессы, глобальные вызовы, устойчивое развитие, право на свободу совести.

DOI: 10.46865/978-5-901640-36-4-2021-458-464

Semkiv Maria Tarasovna

Student

Moscow City University

Moscow, Russia

e-mail: maria7kiv@mail.ru

THE RIGHT TO FREEDOM OF CONSCIENCE IN THE CONTEXT OF MODERN GLOBAL PROCESSES

Abstract. The article is devoted to the study of the right to freedom of conscience in the conditions of modern processes of globalization. The global processes and challenges, associated with new digital technologies of industry 4.0, are considered. The conclusion is made about the need for a systematic reform of universal and regional international legal norms in the field of freedom of conscience as a condition for the transition to sustainable development.

Keywords: global processes, global challenges, sustainable development, the right to freedom of conscience.

Право на свободу совести является основополагающим началом для формирования мировоззренческой позиции и всестороннего развития личности. В связи с усилением роли человека в современной экономике, его свободное развитие предопределяет успешность общества и государства. Актуальность указанной проблематики возрастает в условиях неравномерного разбалансированного развития глобальных подсистем [15], а также в связи с

обострением глобальных вызовов [16], в том числе, связанных с цифровизацией [8] и новыми цифровыми технологиями индустрии 4.0 [13,19]. Международное право уделяет особое внимание вопросам, связанным с обеспечением данных свобод, так как конфликты [17], возникающее на почве свободы выбора своих убеждений и вероисповедания, характерны для любого общества независимо от этапа его развития.

На доктринальном уровне представлены разные мнения о свободе совести и вероисповедания, как об их понятиях и содержании, так и о соотношении данных дефиниций. Согласимся с мнением, что «международно признанная свобода совести – это гарантированные нормами международного права возможности человека на свободный мировоззренческий выбор, обеспечивающие защиту от дискриминации и идеологического давления, независимый выбор духовных ценностей» [1].

Говоря о значимости свободы совести и мировоззренческого нейтралитета, современные исследователи указывают на трудности в их осуществлении, «что приводит к ухудшению международных отношений, так как создает препятствия к несиловой модели поведения на международной арене и бесконфликтному развитию личности, общества, государств и международного сообщества, а также несет в себе угрозу остановки позитивного объединения людей для преодоления глобальных рисков и перехода к устойчивому развитию» [3].

Принцип светскости государства прошел сложные исторические этапы [5], но был закреплен в статье 14 Конституции Российской Федерации. Мировоззренческий нейтралитет является важным международно-правовым средством обеспечения международной безопасности, равно как и защиты права человека на свободу совести и вероисповедания. Как верно отмечает С.В. Иванеев «закрепление принципа светскости государств в международном праве необходимо для построения эффективной системы международной безопасности» [6].

К сожалению, данный принцип не нашел отражения в международных актах, и принцип светскости государства не закреплен в качестве важнейшей гарантии свободы совести и вероисповедания. А по результатам исследования Pew-Templeton Global Religious Future от Pew Research Center 40 стран закрепили в законодательстве официальную религию, а ее 50 стран практикуют господдержку определенных религий и/или их контроль [4]. Таким образом, исходя из вышесказанного, можно сделать вывод о том, что на данный момент в мире не существует мировоззренчески нейтральных государств.

Светскость государства, как его «мировоззренческий нейтралитет – ключевое качество современного демократического и правового государства, которое является важной гарантией реализации прав человека, включая свободу совести» [12].

К. Постел-Винай определяет глобализацию 4.0. или Четвертую промышленную революцию как процесс и результат конвергенции цифровых, физических и биологических трансформаций, в отличии от Третьей

промышленной революции, которая характеризовалась расширением доступа к цифровым технологиям [11].

Так как современные глобальные проблемы формируют общественную планетарную техноприродную систему, это означает, что они оказывают существенное влияние на международное право и отношения. Тем не менее, из-за того, что ее составляющие развиваются чрезвычайно неравномерно, это препятствует стабильному развитию всего мирового сообщества и отдельно взятых государств, так как такое развитие детерминирует неустойчивость международных отношений, глобальные вызовы и угрозы. В контексте глобализации современного мира необходимо совершенствование норм и механизмов международного сотрудничества, исходя из возможных угроз и глобальных вызовов, поскольку усложнение общественных отношений и их глобализация требуют осуществления большей свободы человека, выраженной в правах, которые включают в себя и право на свободу совести.

С.А. Бурьянов утверждает, что для того, чтобы противостоять глобальным вызовам необходимо «преодоление барьеров в интеграции государств; устранение дисбаланса в развитии глобальных процессов; достижение состояния сбалансированности и управляемости глобальных подсистем», что также поспособствует переходу к устойчивому управляемому развитию цивилизации. Следует также учитывать, что угрозу праву на свободу совести и вероисповедания составляют цифровые технологии, такие как Интернет, искусственный интеллект, распознавание лиц [19] и др. технологические возможности нейротехнологий, которые некоторым образом могут повлиять на мировоззренческий выбор индивидов, путем воздействия на его разум [2].

Исходя из вышеуказанного, можно сделать вывод о том, что в условиях глобализации необходимо расширение и большая реализации прав и свобод человека в сфере права на свободу совести и вероисповедания, а также разработка и международно-правовое закрепление цифровых прав человека на всех уровнях правового регулирования (как в международном праве, так и на внутригосударственном уровне).

В системе международной защиты прав человека центральное место занимают международно-правовые документы. Существуют следующие, основные для России, группы международно-правовых актов, закрепляющие право на свободу совести: универсальные (системы ООН), региональные (Совет Европы, СНГ). Это Всеобщая декларация прав человека (1948 г.), Международный пакт о гражданских и политических правах (1966 г.), Конвенция о защите прав человека и основных свобод (1950 г.), Конвенция Содружества Независимых Государств о правах и основных свободах человека (1995 г.). Анализ указанных международно-правовых документов позволяет сделать вывод о необходимости повышения их эффективности, «что выступает не только необходимым условием реализации соответствующих прав человека, но и одним из условий позитивной интеграции государств для решения глобальных проблем человеческой цивилизации» [10].

В России данное право регулируется следующими основными правовыми актами: Конституция Российской Федерации (1993), Федеральный закон «О свободе совести и о религиозных объединениях» (1997), а также множеством иных нормативных актов в целом законодательство России не в полной мере соответствует нормам международного права, современной юридической технике и противоречит ст. 14 Конституции России, что создает проблемы реализации права на свободу совести.

Согласно Докладу «О свободе мысли», который публикуется Международной организацией "гуманисты" – Всемирным объединением гуманистических, атеистических, светских и подобных организаций, во всех странах мира существует процент правовой дискриминации, прямого преследования и насилия в отношении нерелигиозных людей. В представленном докладе исследована системная дискриминация во всем мире не только в отношении откровенно нерелигиозных людей, таких как атеисты и гуманисты, но и религиозных, в частности меньшинств и нонконформистов, а также неаффилированных (тех, кто не придерживается определенной религии или мировоззренческих убеждений).

Целями данного ежегодного доклада «Гуманисты Интернэшнл» видели использование общественной критики в отношении стран по соображениям прав человека, влияние на международные экспертные дебаты и мнения, выделение индивидуальных историй, предоставление инструмента для активистов и гражданского общества, а также открытие дискуссии о преследовании нерелигиозных в более общем плане.

Позитивное влияние Доклада «О свободе мысли» можно увидеть, например, при выборах Мавритании и Мальдивских островов на пост вице-председателя Совета ООН по правам человека – через несколько дней после публикации доклада указанные выборы подверглись критике, а их включение в доклад «О свободе мысли» было названо свидетельством их провалов в области прав человека. Основные средства массовой информации в странах, подвергшихся критике в докладе, например, индонезийская газета Jakarta Globe, были вынуждены обратить особое внимание на нарушения свободы религии или убеждений в стране.

Изучив основные международные акты, провозглашающие «свободу совести» и «свободу вероисповедания», можно сделать вывод о том, что основной проблемой реализации свободы совести является вопрос о гарантиях данной реализации. Именно по этой причине видится необходимым закрепление не только на внутригосударственном уровне, но и в международных правовых актах принципа светскости государства, который провозгласил бы мировоззренческий нейтралитет государства как одно из важнейших гарантий свободы совести.

Еще одной ключевой проблемой реализации является отсутствие корректного единого теоретико-правового определения свободы совести в научных трудах и в самом законодательстве, которое влечет за собой искажение и смешивание понятий «свободы совести» и «свободы

вероисповедания», что приводит к возможному влиянию на государственный аппарат со стороны религиозных организаций.

Подводя итоги всего вышесказанного, можно отметить, что свобода совести – это неотъемлемый элемент, присущий любому цивилизованному государству, естественное право человека выбирать и менять как свои убеждения, так и вероисповедание.

Исходя из того, что свобода вероисповедания является всего лишь элементом свободы совести, возможно, рациональным будет не выделять свободу вероисповедания как отдельную свободу, что поможет правильнее понимать основополагающее право каждого на удовлетворение своей мировоззренческой потребности.

Для регулирования и защиты права на свободу совести и свободу вероисповедания в условиях глобализации необходимо становление государств мировоззренчески нейтральными, что требует включение в международные правовые и в региональные документы принципа светскости государства, являющегося важнейшей гарантией реализации права на свободу совести и вероисповедания.

В ходе изучения теоретико-правовых основ права на свободу совести, в международном праве было выявлено отсутствие юридически корректного нормативно закреплённого определения свободы совести, что служит причиной для низкой эффективности норм, возникновения проблем с толкованием и применением правовых норм, предопределяя многочисленные нарушения прав человека и конфликты в современном мире. «Принцип светскости государства, как его мировоззренческого нейтралитета, до сих пор не закреплён в нормах международного права, что предопределило недостаточный уровень гарантий реализации свободы совести, использование религии для политических целей, высокий уровень этно-конфессиональных конфликтов» [9]. В целом, проблемы реализации свободы совести затронули все основные уровни: научно-образовательный, нормативный, правоприменительный, правозащитный.

Необходимо системное реформирование универсальных и региональных международно-правовых норм в сфере свободы совести [11] во взаимодействии с внутригосударственными правовыми системами на основе достижений современной юридической техники. Закрепление и реализация принципа мировоззренческого нейтралитета, как одной из важнейших гарантий свободы мировоззренческого выбора, необходимо для реализации прав человека, преодоления нетерпимости, а также предупреждения вмешательства в политические дела государства со стороны религиозных объединений. В итоге, это будет способствовать искоренению препятствий на пути международного сотрудничества для преодоления глобальных вызовов [7] и глобального управляемого развития [14].

Список литературы

1. Бурьянов С.А. Значение и перспективы международно признанных прав человека, включая свободу мысли, совести и религии, в условиях

- глобализации общественных отношений // Евразийский юридический журнал. № 12 (91). 2015. с. 25-28.
2. Бурьянов С.А. Международно признанное право на свободу совести в условиях цифровой глобализации // Интеллектуальная культура Беларуси: духовно-нравственные традиции и тенденции инновационного развития: материалы Пятой междунар. науч. конф. (19–20 ноября 2020 г., г. Минск). В 3 т. Т. 3 / Ин-т философии НАН Беларуси; редкол. А. А. Лазаревич (пред.) [и др.]. Минск: Четыре четверти, 2020. 353 с. С. 51-55.
 3. Бурьянов С.А. Принцип неприменения силы или угрозы силой в условиях усиления глобальных процессов // Евразийский юридический журнал. № 9 (100). 2016. с. 8-15.
 4. Бурьянов С.А. Проблемы правового регулирования международно признанной свободы совести в государствах, относящихся к религиозной правовой семье в условиях современных глобальных процессов // Евразийский юридический журнал. № 8 (111). 2017. с. 25-30.
 5. Бурьянов С.А. Свобода совести и светскость государства в России. Историко-правовой аспект // Юридический мир. 2003. № 1. С. 14-25.
 6. Иванеев С.В. Глобальные проблемы и некоторые подходы к их решению // Права и свободы человека и гражданина: теоретические аспекты и юридическая практика. материалы ежегодной Международной научной конференции памяти профессора Феликса Михайловича Рудинского. Под общей редакцией Д.А. Пашенцева. 2016. С. 117-121.
 7. Ильин И.В., Урсул А.Д. Образование, общество, природа. Эволюционный подход и глобальные перспективы. М.: Изд. Московского университета. 2016. 553 с.
 8. Леншин С.И. Совершенствование правового режима цифровизации экономики России по обеспечению ее обороноспособности и безопасности // Шаг в будущее: искусственный интеллект и цифровая экономика: Smart Nations: Экономика цифрового равенства. Материалы III Международного научного форума. М. 2020. С. 337-341.
 9. Международное признание права на свободу совести и проблемы его имплементации в Российской Федерации в условиях современных глобальных процессов: Монография. М. 2020. 624 с.
 10. Международно-правовые документы в сфере свободы совести и практика их применения в Российской Федерации. Теоретико-прикладное исследование за 2011 год. 2012. 244 с.
 11. Постел-Винай К. Глобализация 4.0 и новые модели международного сотрудничества // Вестник международных организаций. Т. 15. № 2. 2020. С. 82–92 (на русском и английском языках). DOI: 10.17323/1996-7845-2020-02-04

12. Светскость государства в Российской Федерации. Теоретико-прикладное исследование за 2016-й — начало 2017 года. М. 2017. 196 с.
13. Урсул А.Д. Цифровизация и переход к устойчивому развитию: проблема их интеграции в образовательном контексте // Научно-техническая информация. Серия 2: Информационные процессы и системы. 2020. № 1. С. 1-10.
14. Урсул А.Д., Леонова К.С. От глобальных процессов к глобальному развитию: политическое измерение // Вестник Московского университета. Серия 27: Глобалистика и геополитика. 2020. № 3. С. 13-25.
15. Фархутдинов И.З. Американская доктрина о превентивном ударе от Монро до Трампа: международно-правовые аспекты. М. 2018. 419 с.
16. Чумаков А.Н. Глобальный мир: столкновение интересов. М. 2019. 512 с.
17. Чумаков А.Н. Культурно-цивилизационные различия как источник конфликтов в современном мире // Вестник Северо-восточного федерального университета им. М.К. Аммосова. Серия: Педагогика. Психология. Философия. 2020. № 3 (19). С. 83-91.
18. IV Международный научный конгресс «Глобалистика-2015»: перспективы развития международного права в условиях глобализации общественных отношений // Евразийский юридический журнал. № 10 (89). 2015. с. 348-353.
19. Schwab K. The Fourth Industrial Revolution. Crown Business. New York. 2017. 192 p.

Старостин Александр Михайлович

доктор политических наук

профессор

Ростовский государственный экономический университет (РИНХ)

г. Ростов-на-Дону, Россия

e-mail: amstar2912@mail.ru

РУССКАЯ ФИЛОСОФИЯ ГЛОБАЛЬНОГО МИРА

Аннотация. В статье проанализированы с позиций авторской концепции исследовательской философии, мировоззренческие позиции русской философии и, в особенности, русского космизма и их возможности для междисциплинарных исследований в современной глобалистике и репрезентации новых стратегий глобальной деятельности.

Ключевые слова: русская философия, русский космизм, новое мировоззрение, редукционистская философия, альтернативные модели глобализации.

DOI: 10.46865/978-5-901640-36-4-2021-465-471

Starostin Alexander Mikhailovich

Doctor of Political Science

Professor

Rostov State University of Economics (RINH),

Rostov-on-Don, Russia

e-mail: amstar2912@mail.ru

RUSSIAN PHILOSOPHY OF THE GLOBAL WORLD

Abstract. Russian philosophy and, in particular, Russian cosmism worldview positions and their possibilities for interdisciplinary research in modern globalistics and the representation of new strategies of global activity are analyzed in the article from the positions of the author's concept of research philosophy.

Keywords. Russian philosophy, Russian cosmism, new worldview, reductionist philosophy, alternative models of globalization.

В последнее время активизировались поиски в сфере философских проблем глобализации. В немалой степени они проявляются, благодаря идеям, высказанным в юбилейном докладе Римскому клубу (2018 г.) [1], авторы которого утверждали, что дальнейшее продвижение в осмыслении процесса глобализации не может состояться без переосмысления философских взглядов на сегодняшний глобальный мир. Нужна новая философия глобального мира.

Утверждение правомерное, однако мы хотели бы обратить внимание на то, что такого рода поиски давно ведутся в лоне русской философии. Просто они недостаточно известны в Римском клубе.

Отметим, что авторы юбилейного доклада Римскому клубу в своих философско-мировоззренческих поисках в основном апеллируют и в критической своей части, и в конструктивной к западному мировоззренческому опыту, в том числе призывая к формированию программы «Нового Просвещения». Мы бы обратили внимание на другую мировоззренческую локацию: опыт Востока и России.

Обратимся в этом плане к любопытным наблюдениям, сделанным Ричардом Э. Нейсбитом, противопоставляющим превалированию в западном мышлении и опыте формализма, биологизма, элементаризма, детерминизма и редуционизма, стремление к непротиворечивости и иных параметров мышления, превалированию стратегем, вытекающих из философского опыта Востока и обусловленных им мыслительных схем. Здесь: «Высокоуровневое мышление по большей части происходит с использованием постформальных операций» [2, С.246]. К ним прежде всего относится способность наблюдать картину происходящего в большей полноте и холистический, компромиссный подход к решению проблем [2, С.255–256]. Что касается России, то ее философский опыт приоритетно нацелен на подготовку условий для смысложизненной и идентификационной рефлексии.

Более того, мы хотели бы подчеркнуть, что именно российский философско-мировоззренческий опыт и содержит зародыш искомой новой философии глобального мира XXI века.

Остановимся на этом более подробно.

Что есть русская философия? В сложившейся в отечественной истории русской философии ответ дается достаточно пространный и, чаще всего, основанный на обзоре 1000-летнего многоэтапного пути и большого ряда имен, что в итоге должно показать специфику отечественной философской мысли:

«Русская философия – органическая часть всеобщей истории философии, являющаяся специфическим отображением многовековой истории развития русского самосознания, выраженная в идеях, взглядах и концепциях, отражающих национально-своеобразное осмысление универсальных философских проблем» [3, С.476].

Однако ни такое определение, ни сам подход не дают в итоге представления о специфике русского философского мышления. В лучшем случае мы говорим о различных проявлениях социально-рефлексивного и национально-рефлексивного мышления. Это всегда (по крайней мере последние 200 лет) чувствовали отечественные мыслители. Поэтому вопрос о статусе и специфике русской философии вряд ли можно считать решенным. Более того, экспертный опрос современных профессиональных философов – отечественных и зарубежных – зачастую в таком статусе русской философии отказывает. Такая идея в последние годы все чаще высказывается, правда,

сделаем оговорку, при не прекращающихся попытках тех же экспертов-скептиков такую специфику все же выявить [4 – 6].

Особое место в формировании отечественного национального самосознания занимают мировоззренческие поиски в русле концепции «Русской идеи». Мы хотели бы обратить внимание не только на содержательный аспект этих поисков, к которому устремлены и усилия русских философов почти двух последних столетий, но и на сложный контекст, в который входят не только национальные и цивилизационные мотивы, а также и общечеловеческие, и природно-космические.

Русской и зарубежной мыслью накоплен большой пласт исследований, связанных с Русской идеей. Значительная их часть основывается на анализе особенностей духовной и социальной эволюции России и творцов Русской идеи, рассмотрении России в узле культурных и экономических связей между Западом и Востоком.

Проблемная ситуация, приведшая к возникновению Русской идеи, связана с тем, что Россия нуждалась в модернизации. Для русских мыслителей (философов, писателей, художников, ученых), живших в предмодернизационную эпоху, характерны активные поиски общенациональных смысложизненных ориентаций, генерирование новых мировоззренческих идей.

Русская идея – это разработка одного из фундаментальных вариантов национального самосознания, ответ на потребность иметь оригинальную философию истории. Ее особенностями являются: глобально-эволюционный подход; идея межкультурной, межнациональной, нравственной соборности; антропокосмизм, поиск путей преодоления телесной, пространственной и временной ограниченности; поиски «царства божьего», преодоления духовной ограниченности и замкнутости. Эти составляющие Русской идеи получают философское, этическое, теологическое обоснование. Исторический и грядущий путь России видится своеобразным: не только в самом себе, но и в ее мировом предназначении, И здесь достаточно сильно звучат мессианские мотивы. В отличие от многих иных проявлений мессианства, Русская идея характерна сохранением православно-христианской духовности, гуманистической открытостью и толерантностью.

Русский космизм выступает как логическое продолжение Русской идеи. Во всяком случае космизм Запада носит природосообразный, объективированный, а не антропокосмический – как в России – характер.

Русский космизм продолжает Русскую идею, онтологизируя те историософские, нравственные, социально-экологические интуиции всемирно-исторической миссии России, которыми увлечены определенные круги либеральной интеллигенции и поднимая их до вселенского уровня. Иначе говоря, космизм – это вселенское обоснование Русской идеи, ее вселенский уровень. И этногенетические и социальные, и духовные послы Русской идеи и русского космизма носят настолько универсальный характер, что воспроизводятся в разных, порой совершенно независимых группах

интеллектуальной в философской, религиозной, художественной, научной, мистической формах.

Жива ли Русская идея и русский космизм в наше время? Конечно, они развиваются в естественных формах и фазах. Россия сейчас находится в преддверии новой модернизации, она вновь на перепутье.

Возвращаясь к сюжету о русском космизме, следует подчеркнуть, что стратегически значимой в мировоззренческом ключе видится проецирование глобального развития в контексте космизма и глобального эволюционизма и значимость этого в современных условиях возрастает, приобретая реалистически-конструктивную направленность.

В целом в философско-мировоззренческих поисках российской философской и гуманитарной мысли данное направление разрабатывается несколько столетий и представляет относительно отработанный контекст. Стоит обратить на это пристальное внимание прежде всего с позиций мировоззренческих поисков, на которые нацеливает и Римский клуб, а также на современных исследованиях междисциплинарных комплексов, объединяющих философию, современную науку и другие духовные области [7–9].

Исследованию русского космизма посвящена большая по массиву публикаций литература²². В ней даны различные определения и интерпретации русского космизма, выявляются разные его формы, изучается эволюция.

В целом в изучении феномена русского космизма нет недостатка внимания со стороны философов, естествоиспытателей, теологов, публицистов. Однако следует обратить внимание на такую характерную ситуацию, когда менее всего касаются или даже осознанно обходят вниманием исследователи и пропагандисты русского космизма: основные проявления русского космизма резко обрываются на фигурах К.Э. Циолковского, В.И. Вернадского, А.Л. Чижевского. Как бы продолжения не следует. Между тем, на наш взгляд, нужно говорить об эволюционном развитии парадигмы русского космизма и его трансформации из классической формы в современный русский космизм или «советский космизм», который дал огромный пласт философских, социально-политических, естественнонаучных, художественных и публицистических публикаций, связанных с предвестием и началом космической эры – непосредственным проникновением в космическое пространство, его изучением и освоением.

Отметим, что современные формы русского космизма формировались в связи с началом Космической Эры и возникшей необходимостью как осмысления принципиально нового вида человеческого опыта, так и прогнозирования и подготовки к новым шагам в данной области. В связи с формированием указанной проблематики в 60–80 гг. XX в. сложилось несколько ведущих исследовательских центров, координирующих разработки в области мировоззренческой и гуманитарно-космической проблематики. Ими стали отдел философских проблем естествознания Института философии АН СССР и Институт истории естествознания и техники АН СССР.

²² Для примера укажем на следующие работы: [10 – 16].

Основным форумом для обсуждения научно-технических, философских, социально-политических и правовых проблем освоения космоса стали многочисленные научные секции Чтений памяти К.Э. Циолковского, ежегодно проводимые в г. Калуге на базе музея истории космонавтики им. К.Э. Циолковского. Проведено уже более 50 Чтений.

В середине 80-х гг. XX в., подводя рубежные итоги, Институт философии АН СССР подготовил и опубликовал 5-томное издание «История философии в СССР». Одна из глав издания специально была посвящена философско-мировоззренческому осмыслению космической практики [17, С.782 – 797].

В приведенном ряду имен и публикаций необходимо отметить выдающуюся роль в качестве мыслителя и организатора исследований в рамках современного русского космизма Аркадия Дмитриевича Урсула (1936 – 2020), доктора философских наук, профессора, заслуженного деятеля науки РФ и действительного члена АН Молдавии.

Большой цикл его публикаций, а также труды учеников его научной школы и единомышленников образуют основной пласт данных разработок. В работах по философским проблемам космонавтики и освоения космоса, начиная с конца 60-х гг. XX в., им был очерчен основной круг проблем в данной тематике [18 – 20]. Руководя отделом философских проблем естествознания Института философии АН СССР, он акцентировал внимание советской и зарубежной научной философской мысли в данном направлении. Опубликовал лично и вкуче с молодыми учеными ряд пионерских работ [21 – 24]. Он был основателем и почетным президентом Российской академии космонавтики имени К.Э. Циолковского (1991 г.). В последние годы возглавлял Центр глобальных исследований (начиная с 2010 г.) факультета глобальных процессов МГУ имени М.В. Ломоносова.

Огромный пласт работ, опубликованных в 60–80-е гг., затрагивал как общемировоззренческие и онтологические проблемы взаимодействия человека и его духа с космосом [25 – 26] и как бы продолжающие мировоззренческие изыскания К.Э. Циолковского, Тейяр де Шардена, В.И. Вернадского, так и содержащих достаточно конкретную проблематику, обобщающие реальную практику космической деятельности²³ и, вместе с тем, ставящие и обсуждающие проблемные ситуации, которые могут реально возникнуть в процессе целенаправленного исследования и освоения ближнего и дальнего Космоса. К числу таких проблем следует отнести не только анализ перспективных направлений освоения и обживания космоса, возможных позитивных и негативных воздействий на экологию Земли и человека, но и вопросы поиска разумной жизни во Вселенной и установления контактов с внеземными цивилизациями (программы СЕТИ и SETI) [27 – 29].

Следует отметить, что в значительной мере данная проблематика была идеологически нагружена, достаточно объемно включена в идеологические акции «холодной войны».

²³ См. работы А.Д. Урсула, А.М. Старостина, П.Ф. Тукмачева, М.П. Фомичева, Г.С. Хозиная, Ю.А. Школенко, Ю.Н. Стемпуурского и др.

Нужно подчеркнуть, что как классический, так и современный русский (российский) космизм органично включает антропокосмический аспект [30, С. 81]. Следует отметить, что данный аспект в современном космизме активно разрабатывался в художественных формах в советской научной фантастике, а затем после распада СССР надолго был приостановлен. Что касается современных, не фантастических форм, а прогнозируемых реалий, то следует подчеркнуть ныне четко обозначившееся существенное воздействие на становление нового глобального контекста **культурно-антропологических факторов**. Они связаны, прежде всего, с очень высокой динамикой в прохождении населения многих стран мира, макрорегионов основных ценностно-мотивационных ступеней в процессе первичной и вторичной социализации. Прежде всего, это выход основной массы человечества за период после Второй мировой войны на ступень массового материального потребления и некоторой части населения мира (до 15-20%) – на ступень личностной и духовной самореализации и духовно-культурных приоритетов в массовом потреблении.

Резюмируя сказанное и возвращаясь к современным суждениям авторов юбилейного доклада Римскому клубу, подчеркнем следующее.

Вступая в рубежную полосу, связанную с непосредственным освоением пространства Земли и околоземного пространства, нам придется вновь качественно менять нормы, ценности, стандарты поведения в более объемной и структурно сложной среде. Здесь нас ждут новые риски и опасности. Конечно требуется и новая мировоззренческая система координат – космическая. Даже глобальный геоцентризм уже «пробуксовывает». И такая система мировоззренческих координат давно существует. Она репрезентирована в классическом и современном русском космизме, органично дополняемом философскими исследованиями ряда других эксклюзивных направлений русской философии.

Список литературы

1. Weizsaecker, E., Wijkman, A. Come On! Capitalism, Short-termism, Population and the Destruction of the Planet. A Report to the Club of Rome. N.-Y., Springer, 2018.
2. Нейсбит Ричард Э. География мысли. – М.: Изд-во «Астрель», 2011. 288 с.
3. Русская философия. Энциклопедия. М., 2007.
4. Гиренок Ф.И. Удовольствие мыслить иначе. М., 2008.
5. Красиков В.И. Русская философия today. М., 2008.
6. Сапронов П.А. Русская философия. Проблема своеобразия и основные линии развития. СПб., 2008.
7. Старостин А.М. Исследовательская философия в системном и инструментальном измерении. Монография. Ростов н/Д., 2018. С. 7-24.

8. Старостин А.М. Философские инновации. Концепция и основные сферы проявлений. Монография. Ростов н/Д., 2009.
9. Золотухина-Аболина Е.В. Поиск системы философских знаний (Размышления над книгой А.М. Старостина «Исследовательская философия») // Экономическая наука современной России. 2019. № 3. С. 152-157.
10. Русский космизм: Антология философской мысли. М., 1993.
11. Философия русского космизма. М., 1996.
12. Космическая философия К.Э. Циолковского. М., 2001.
13. Куракина О.Д. Русский космизм как социокультурный феномен. М., 1993.
14. Николаенко Н.М. Космизм в контексте отечественной философской культуры. Омск, 2006.
15. Хайруллин К.Х. Философия космизма. Казань, 2003.
16. Философская инноватика и русский космизм. – Ростов н/Д.: Изд-во СКАГС, 2011.
17. История философии в СССР. Т. 5. Кн. 1. М., 1985.
18. Урсул А.Д. Человечество. Земля. Вселенная. Философские проблемы космонавтики. М., 1977.
19. Севастьянов В.И., Урсул А.Д. Эра космоса: общество и природа. М., 1972.
20. Урсул А.Д. Освоение космоса (философско-методологические и социологические проблемы). М., 1967.
21. Севастьянов В.И., Старостин А.М., Урсул А.Д. Космонавтика и научный эксперимент (проблемы методологии). М., 1979.
22. Урсул А.Д., Урсул Т.А. Эволюция, космос, человек. Кишинев, 1986.
23. Рубцов В.В., Урсул А.Д. Проблема внеземных цивилизаций. Кишинев, 1986.
24. Урсул А.Д., Дронов А.И. Космонавтика и социальная деятельность. Кишинев, 1985.
25. Ильенков Э.В. Космология духа // Наука и религия. 1988. № 8, 9.
26. Казначеев В.П., Спиринов Е.А. Космопланетарный феномен человека. Новосибирск, 1991.
27. СЕТИ (связь с внеземными цивилизациями). М., 1975.
28. Шкловский И.С. Вселенная, жизнь, разум. 3-е изд. М., 1973.
29. Кардашев Н.С. Астрофизический аспект проблемы поиска внеземных цивилизаций // Внеземные цивилизации. М., 1969.
30. Старостин А.М. Глобализация современного мира: концептуальная репрезентация. Ростов н/Д., 2018.

Ступенькова Зоя Евгеньевна

студент

Московский государственный университет им. М.В. Ломоносова

г. Москва, Россия

e-mail: stup999@mail.ru

Кашуро Ирина Анатольевна

кандидат экономических наук

старший преподаватель

Московский государственный университет им. М.В. Ломоносова

г. Москва, Россия

e-mail: kashuro@fgp.msu.ru

БРИКС, ЭНЕРГИЯ И ИНВЕСТИЦИИ

Аннотация. В данной статье анализируется инвестиционный и энергетический потенциал стран БРИКС. Акцентируется внимание на проблемах, связанных с переходом стран БРИКС от добычи полезных ископаемых к возобновляемым источникам энергии (ВИЭ). Предложены рекомендации по улучшению инвестиционного климата стран БРИКС.

Ключевые слова: БРИКС, ВИЭ, инвестиции, коронавирус, энергетика.

DOI: 10.46865/978-5-901640-36-4-2021-472-478

Stepenkova Zoya Evgenyevna

student

Lomonosov Moscow State University,

Moscow, Russia

e-mail: stup999@mail.ru

Kashuro Irina Anatolievna

Candidate of Economic Sciences

Senior Lecturer

Lomonosov Moscow State University

Moscow, Russia

e-mail: kashuro@fgp.msu.ru

BRICS, ENERGY AND INVESTMENT

Abstract. This article analyzes the investment and energy potential of the BRICS countries. Attention is focused on the problems associated with the transition of the BRICS countries from mining to renewable energy sources (RES). Recommendations for improving the investment climate of the BRICS countries are proposed.

Keywords: BRICS, RES, investments, coronavirus, energy.

Современный мир не перестает меняться. Несмотря на попытки США называть себя лидером глобального мира, политический и экономический центр постепенно смещается на Восток, в развивающиеся страны. В условиях ограниченности энергетических ресурсов главными по влиянию на глобальные процессы становятся страны со значительным энергетическим потенциалом. Такие, как БРИКС.

БРИКС не является официально оформленной международной организацией, однако этот клуб уже называют претендентом на статус центра силы глобального мира. Члены объединения видят в нем поддержку реализации своих геополитических амбиций, чему содействует укрепление внутренних связей в области энергетики.

Энергетика неотделима от инвестиций. Сегодня на направления глобальных инвестиционных потоков в огромной степени влияют транснациональные корпорации. Среди ТНК стран БРИКС выделяются энергетические, в особенности нефтедобывающие компании. И хотя они все еще уступают крупнейшим европейским и американским корпорациям в масштабах [4], на 2020-е гг. прогнозируется дальнейший рост международной роли ТНК из развивающихся стран [3].

Для описания ситуации на рынке международных инвестиций необходимо оценить инвестиционные и энергетические потенциалы его игроков. Однако сложности вызывает отсутствие общепринятого определения понятий «инвестиционный потенциал» и «энергетический потенциал». Автор предлагает использовать понятия, приведенные в двух следующих абзацах.

Близкими к «инвестиционному потенциалу» являются такие определения, как «инвестиционная активность», «инвестиционный климат», «инвестиционная привлекательность» и «инвестиционные риски». В литературе часто происходит путаница этих понятий, поэтому было предложено объединить их в так называемый «инвестиционный модуль» [2] и рассматривать как единое целое. Автор вместо «инвестиционного модуля» использует понятие «инвестиционный потенциал», что акцентирует внимание на фактическом объеме инвестиций, вкладываемых в энергетику.

К топливно-энергетическому потенциалу обычно относят объем топливных ресурсов (нефть, газ, уголь и отдельно уран в качестве нового ископаемого ресурса для атомной энергетики). Однако сегодня в виду актуализации экологических проблем важным становится переход к возобновляемым источникам энергии (ВИЭ), таким как геотермальная, солнечная, ветровая энергия, малая гидроэнергетика, энергия биомассы, энергия океана. Поэтому логично рассматривать понятие «энергетический потенциал» страны как традиционный и инновационный сектора энергетики в совокупности.

Сегодня составляются рейтинги глобальной инвестиционной привлекательности, по данным которых можно предсказать главные

направления международных инвестиционных потоков. Например, согласно пятому ежегодному глобальному рейтингу привлекательности стран, составленному The European House — Ambrosetti, по состоянию на 2020 г. Китай занимал 7 место, Россия — 23, Индия — 31, Бразилия — 41 и ЮАР — 90 [11]. Однако данные результаты отражают лишь общую картину, и так как на них влияют не только объективные, но и субъективные факторы (например, уровень «миролюбия» в стране), такой рейтинг не может в точности описать ситуацию, сложившуюся в энергетическом секторе отдельных стран.

Рассмотрим текущее положение в энергетических секторах стран БРИКС. Добыча полезных ископаемых в Бразилии планомерно растет с каждым годом. Вместе с тем эта богатая на солнце и водные ресурсы страна занимает первое место по объему производства возобновляемой энергии в Латинской Америке и второе в мире после США по производству биотоплива. Стабильность развития и госполитика, направленная на большую открытость в налаживании отношений с иностранными компаниями, делают инвестиционный климат Бразилии в энергетическом секторе безупречным.

Перейдем к России. Общая стагнация темпов роста добычи полезных ископаемых в нашей стране может быть показателем постепенного отхода от сырьевой экономики в сторону развития ВИЭ (Таблица 1). Россия пока в начале пути, однако переход тормозит отсутствие достаточных внутренних и внешних стимулов, добыча полезных ископаемых и их экспорт все еще прибыльны. Урановая отрасль по-прежнему остается приоритетным направлением развития. Монополистический характер энергетического сектора России не является привлекательным для прямых иностранных инвестиций (ПИИ), что значительно ухудшает наш и без того неблагоприятный инвестиционный климат, а вместе с ним и инвестиционный потенциал.

Китай добывает почти половину угля в мире [10], развивается добыча природного газа. Растущая экономика Поднебесной объясняет ее растущие потребности в энергоносителях. Китай успешно настраивает каналы по торговле энергоресурсами в Средней и Юго-Восточной Азии, планируя еще больше расширять рынок на запад. КНР хотя и производит больше всего ВИЭ среди БРИКС (Таблица 1), темпы развития в этой области замедляются вместе с усиленным развитием традиционной энергетики.

Индия и ЮАР не показывают особого роста в добыче полезных ископаемых – первая ориентируется на инновации и развивает ВИЭ (Таблица 1), в особенности солнечную энергетику, вторая испытывает недостаток в иностранных инвестициях, не имея собственных достаточных ресурсов для независимого развития, однако скромный рост в производстве ВИЭ все же присутствует (Таблица 1).

Таблица 1. Показатели развития ВИЭ стран БРИКС (составлено автором на основе данных BP Statistical Review of World Energy 2020)

Страна-член БРИКС	Объем производства ВИЭ в мире (2019 г.)	Темпы роста производства ВИЭ (2018-2019 гг.)	Темпы роста производства ВИЭ в области солнечной энергии (2018-2019 гг.)	Темпы роста производства ВИЭ в области энергии ветра (2018-2019 гг.)
Китай	26,1%	15,1%	26,5%	10,9%
Индия	4,8%	9,8%,	27,3%	5%
Бразилия	4,2%	10,7%	60,7%	15,2%
ЮАР	0,5%	3%	6,6%	0,7%
Россия	0,1%	31,5%	57,7%	32,7%

Роль стран БРИКС на глобальном инвестиционном рынке огромна. Сегодня на долю «пятерки» приходится 19% входящих прямых инвестиций и столько же исходящих [5]. По данным Минэкономразвития России, объём ПИИ в страны БРИКС за последние 5 лет увеличился на 60 млрд долл. и составил в 2019 г. более 300 млрд. Это показывает значительное увеличение инвестиционного потенциала клуба.

Внутреннее сотрудничество БРИКС в энергетическом секторе активно развивается. Наблюдается переход от стадии обмена опытом и информацией к созданию механизмов и институтов практического сотрудничества, таких как ежегодные встречи министров, деятельность Комитета Старших должностных лиц БРИКС по энергетике и Рабочей группы по энергосбережению и повышению энергетической эффективности.

Также активна реализация совместных отраслевых программ и проектов, наблюдается формирование общих информационно-технологических платформ. Из последних важных событий можно отметить запуск ECRP (Платформа энергетических исследований) БРИКС и решение Нового банка развития (НБР) поддержать 14 энергетических проектов во всех странах БРИКС на общую сумму более 3,5 млрд долл. Вместе с работой НБР инвестиционное сотрудничество в энергетическом секторе обеспечивается реализацией двусторонних программ, наличием совместных инвестиционных фондов и Механизма межбанковского сотрудничества.

Приведенные выше примеры говорят о значительном развитии инвестиционного и энергетического потенциала стран БРИКС, однако существует ряд взаимосвязанных проблем, которые тормозят процесс.

Первая проблема относится к отсутствию практических механизмов, посредством которых информация и знания могли быть использованы на деле, в бизнесе. Хотя в разработку технологий активно привлекается молодежь (Молодежное экономическое агентство БРИКС, проект «Молодежный глобальный прогноз развития энергетики»), эти технологии в основном направлены на развитие информационно-образовательной сферы.

Вторая проблема связана с тем, что практическое осуществление проектов по перспективному сейчас направлению – ВИЭ – все еще сталкивается с недостатком финансирования. Только восьмая часть внутренних инвестиций, выделяемых в основном НБР БРИКС, идет на развитие ВИЭ [9]. При обилии идей и проектов, создаваемых молодым поколением, по развитию технологий и постепенном переходе к ВИЭ такая небольшая часть инвестиций в чистую энергетику объясняется недостатком финансов в НБР, объем которых в большей степени зависит от вложений самих стран БРИКС. Решением нехватки финансовых ресурсов может быть привлечение внешних инвесторов, для чего требуется улучшить инвестиционный климат стран БРИКС.

Факторы, отрицательно влияющие на инвестиционный климат стран БРИКС, у каждой страны-участницы разные. Однако именно диспропорция по уровню инновационного развития мешает продвижению их инвестиционного и энергетического потенциала. В последние несколько лет Индия совершила прорыв в нанотехнологиях, чего не скажешь о России и тем более – ЮАР. Другие проблемы, характерные для всех стран БРИКС, в области развития нанотехнологий следующие: отток ученых за границу, отсутствие связи между наукой и бизнесом, крайне малая вовлеченность в инвестирование в технологии малого и среднего бизнеса.

Страны БРИКС видят выход в усилении научных связей между собой для обмена опытом и быстрого внедрения у себя иностранных разработок. Во многом этому может способствовать интернационализация образования, примером чего является Сетевой университет БРИКС [1].

Экспертами предлагаются разные пути решения данных проблем, однако общие рекомендации по улучшению инвестиционного климата в энергетическом секторе стран БРИКС могут сводиться к проведению внутренней политики, ориентированной на поддержку бизнеса, и развитие инноваций, а также на развитие информированности международного сообщества о целях и работе БРИКС.

Главным риском для экономики в краткосрочном периоде бесспорно является эпидемия COVID-19. Она вызвала острый экономический кризис, цены на энергоресурсы обвалились. Среди них больше всех пострадала нефть – с января по март 2020 г. цена на нее упала более чем на 60% [6].

Эпидемия также повлияла и на рынок иностранных капиталов. Из-за осложнившейся экономической ситуации инвесторы сконцентрировались на пассивных финансовых инструментах, тем самым существенно сократив приток инвестиций во многие секторы экономики, в том числе в энергетический. Ковид не только негативно повлиял на мировые финансовые

потоки, но и углубил разрыв стран в уровне необходимых для развития инвестиций, что отдалило государства от достижения целей устойчивого развития. Снижение инвестиций наиболее заметно в развивающихся странах, среди БРИКС под наибольшей угрозой находится ЮАР.

Ввиду долгосрочности осуществления проектов в энергетическом секторе спад инвестиционной активности отразится на будущем, когда страны столкнутся с нехваткой генерирующих мощностей. Однако несмотря на возможность колебания стоимости акций, рассчитывается, что цена на них будет в пределах маржи [4]. Глобализация превратила мир во взаимосвязанную систему, из-за чего саморегулирующийся рынок инвестиций довольно быстро приходит в состояние равновесия.

Проблематика «энергии и инвестиций» БРИКС активно обсуждается странами-участницами. Так, по итогам саммита БРИКС, прошедшего онлайн в ноябре 2020 г., был составлен обзор энергетики членов объединения [8]. Он включал в себя текущее состояние секторов энергетики (ТЭК, электроэнергия, ВИЭ) стран БРИКС и прогнозы экспертов насчет наиболее перспективных направлений сотрудничества внутри клуба. Так, предлагается поощрять обмен технологиями и опытом и создавать специальные условия для стимулирования потока инвестиций в энергетические проекты стран БРИКС. Особое внимание уделяется вовлечению молодежи в исследовательскую деятельность. Подтверждается, что углеводороды продолжают быть на первом месте в энергетическом балансе стран-членов, хотя проекты ВИЭ, реализуемые внутри БРИКС и с третьими странами, остаются актуальной повесткой. Ожидается, что развитие технологий по созданию чистой энергии станет одной из главных задач для стран БРИКС в ближайшем будущем.

Список литературы

1. Алексеенко О. А. Сетевой университет БРИКС и его роль в выстраивании новой архитектуры многостороннего взаимодействия в области образования и науки // *Alma mater* (Вестник высшей школы). – 2017. – № 9. – С. 38-42.
2. Безлепкина Н. В. Инвестиционный модуль в качестве объекта экономического анализа и регулирования // *Вестник СамГУ*. 2013. №1 (102). URL: <https://cyberleninka.ru/article/n/investitsionnyu-modul-v-kachestve-obekta-ekonomicheskogo-analiza-i-regulirovaniya> (дата обращения: 13.01.2021).
3. Булатов А., Вардомский А., Габарта Л. Перспективы экономической глобализации // монография. – 2019. – С. 84–89.
4. Вахитова Т. Транснациональные корпорации (ТНК) в мировой экономике // *Вестник Казанского государственного педагогического университета*. № 1. – 2003. – С. 22-26.
5. Группа БРИКС / Валдай. [Электронный ресурс] URL: <https://ru.valdaiclub.com/multimedia/infographics/gruppa-briks/> (дата обращения: 08.04.2021).

6. Кашуро И. А., Ступенькова З. Е. СТРАНЫ БРИКС В СОВРЕМЕННЫХ ЭКОНОМИЧЕСКИХ УСЛОВИЯХ // Глобалистика-2020: Глобальные проблемы и будущее человечества. – 2020. – С. 937-941.
7. Медведкина Е. А. ГЛОБАЛЬНЫЙ ИНВЕСТИЦИОННЫЙ ПРОЦЕСС В ПОСТПАНДЕМИЧЕСКОЙ ЭКОНОМИКЕ: ВОЗМОЖНОСТИ И УГРОЗЫ // Развитие российской экономики и ее финансовая безопасность в условиях современных вызовов и угроз. – 2020. – С. 320-326.
8. Обзор энергетики стран БРИКС. [Электронный ресурс] URL: <https://brics-russia2020.ru/images/114/89/1148936.pdf> (дата обращения: 20.01.2021).
9. Портфель одобренных банком БРИКС проектов достиг \$28 млрд / ТАСС. [Электронный ресурс] URL: <https://tass.ru/ekonomika/11030307> (дата обращения: 30.03.2021).
10. BP Statistical Review of World Energy 2020. [Электронный ресурс] URL: https://www.bp.com/content/dam/bp/business-sites/en/global/corporate/pdfs/energy-economics/statistical-review/bp-stats-review-2020-full-report.pdf?utm_source=BP_Global_GroupCommunications_UK_external&utm_medium=email&utm_campaign=11599394_Statistical%20Review%202020%20-%20on%20the%20day%20reminder&dm_i=1PGC%2C6WM5E%2COV0LQ4%2CRQW75%2C1 (дата обращения: 20.01.2021).
11. The European House — Ambrosetti // Global Attractiveness Index 2020. URL: <https://www.ambrosetti.eu/en/global-attractiveness-index/> (дата обращения: 13.01.2021).

Татаринов Игорь Евгеньевич

кандидат исторических наук

доцент

Луганский государственный университет им. В. Даля

г. Луганск, Украина

e-mail: igortatarinov76@gmail.com

ПРОШЛОЕ, НАСТОЯЩЕЕ И БУДУЩЕЕ РОССИЙСКО-УКРАИНСКОЙ ГРАНИЦЫ

Аннотация. Автор обращается к различным аспектам процесса формирования российско-украинской границы и обусловленной этим динамики территориализации приграничных территорий. Анализируется место и роль государственной границы как элемента национального суверенитета на фоне кризиса настоящей системы международных отношений и в условиях углубления процессов политической глобализации. Делается прогноз развития концепта межгосударственных границ в XXI веке.

Ключевые слова: глобализация, российско-украинская граница, приграничье, интеграция, суверенитет.

DOI: 10.46865/978-5-901640-36-4-2021-479-487

Tatarinov Igor Evgenievich

Candidate of Historical Sciences

Associate Professor

Vladimir Dahl Lugansk State University

Luhansk, Ukraine

e-mail: igortatarinov76@gmail.com

THE PAST, PRESENT AND FUTURE OF THE RUSSIAN-UKRAINIAN BORDER

Abstract. The author addresses various aspects of the process of forming the Russian-Ukrainian border and the resulting dynamics of the territorialization of border area. The article analyzes the place and role of the state border as an element of national sovereignty during the crisis of the current system of international relations and in the conditions of deepening the processes of political globalization. The forecast of the development of the concept of interstate borders in the XXI century is made.

Keywords. Globalization, the Russian-Ukrainian border, the border area, integration, sovereignty.

На фоне многогранности и богатства смыслов и символов, вкладываемых сегодня в термин «глобализация», наблюдается дефицит внимания

исследователей в отношении будущего государственных границ. Тем временем, следуя одной из наиболее распространённых трактовок глобализации, которую определяют в качестве «интеграции планетарных взаимодействий в единую систему, имеющую тенденцию к устранению границ» [1, С.282], возникает ряд закономерных вопросов. Следует ли считать глобализацию фактором благоприятствующим развитию сотрудничества между государствами? В связи с противоречивостью глобализационных тенденций в мире и на постсоветском пространстве в частности, не будут ли глобальные интеграционные тренды вступать в конфликт со стремлением некоторых государств укрепить неотъемлемые элементы своего суверенитета – государственные границы? Насколько реальны в XXI веке российско-украинский пограничный конфликт и возможные изменения конфигурации межгосударственных границ? Наконец, каковы перспективы интеграционных процессов на постсоветском пространстве?

Некоторые из этих вопросов сегодня значительно актуализировались в свете нарастания в российско-украинском информационном сегменте воинственной риторики, территориальных претензий, мнимых исторических обид и взаимных упрёков. Следует заметить, что достаточно долгий в прошлом спор о границах между двумя соседями сегодня приобрёл новое измерение. Украина регулярно обвиняет Российскую Федерацию в аннексии Крыма и Донбасса, а также в стремлении Москвы отторгнуть «исконно украинские территории», вплоть до ликвидации независимости Украины. Однако содержание этих обвинений, имеющих яркую эмоциональную окраску, включая не совсем «дипломатические образы», практически лишено рационального зерна и каких-либо серьёзных доказательств. В свою очередь, ряд российских политиков также позволяют себе не дружественные выпады в адрес соседней страны. Заметим, что такая риторика ухудшает российско-украинские отношения.

Чем же вызваны территориальные претензии и тезисы о «несправедливости существующих границ»? Общеизвестно, что корни многих межгосударственных проблем на постсоветском пространстве, в том числе и окрашенных территориальными вопросами, могут проистекать из совместного исторического прошлого. В случае с украино-российскими разногласиями, речь идёт о времени их совместного нахождения в составе СССР. За время его существования удалось создать многонациональное государство по национально-территориальному принципу. Во многом искусственный процесс формирования контуров основных субъектов единого государства – советских республик был далёк от идеального и характеризовался острыми спорами и перманентными обращениями к руководству страны. В итоге это привело к консервации территориальных споров и взаимной неудовлетворённости итогами российско-украинской межреспубликанской делимитации 1920-х гг. В последующие годы советское руководство исходя из доминирования концепции «дружбы народов» больше не допускало возникновения каких-либо территориальных споров и взаимных претензий. После крушения СССР со всей

очевидностью обнажилась искусственность созданных межреспубликанских границ, которые после 1991 года обрели статус межгосударственных, что в XXI веке усилило межгосударственные противоречия.

В обобщённом виде выделяются несколько ключевых этапов формирования российско-украинской границы. Уже после распада Российской империи в 1917 году, когда собственно и появились украинская и другие республики в качестве самостоятельных политических субъектов-акторов, изначально речь шла о контурах будущей украинской национально-территориальной автономии. А сама Украина оставалась частью Российской республики. В июне-июле 1917 г. Украинская Центральная Рада (УЦР) приняла I-й и 2-й Универсалы, где провозгласила автономию в составе России [2, Л.10–11]. С подписанием Временным правительством «Временной инструкции» определились территориальные рамки Украины. Границы украинской автономии охватывали Киевскую, Подольскую, Волынскую, Черниговскую и Полтавскую губернии [3, С.227–228]. В то же время за пределами указанных рамок остались территории бывшей Новороссии и Слобожанщины (Харьковской губернии). Однако свержение Временного правительства большевиками привело к тому, что УЦР расширила свои границы, самовольно включив в свой состав территории, ранее не указанные в Инструкции. Украина заявила свои претензии на Харьковщину, Екатеринославщину, Херсонщину и Таврию (без Крыма), а также на часть Воронежской и Курской губерний, а также на ряд земель Войска Донского [4, С.67].

В январе 1918 г. УЦР потеряла власть практически на всей указанной выше территории, и была вынуждена обратиться к Германии и Австро-Венгрии за помощью. 9 февраля 1918 г. Центральные державы и Украина (УНР) подписали в Брест-Литовске договор о взаимопомощи, по которому немцы пообещали восставить украинский суверенитет над потерянными губерниями и направить войска на Украину. К концу мая 1918 г. австро-немецкие войска оккупировали всю Украину, Крым, юг Центрального Черноземья и часть земель Войска Донского, сделав в Киеве ставку на марионеточный режим гетмана П. Скоропадского. Гетман помимо указанных выше земель, видел украинскими Тавриду, Крым, Таганрог, Ростов и Кубань, обосновывая свои притязания этнографическими аргументами [5, С.174].

8 августа 1918 г. Украина и ещё одно прогерманское квази-государство – Всевеликое Войско Донское подписали договор. Стороны пришли к согласию, что границей между ними будет выступать административная линия между Харьковской, Екатеринославской и Воронежской губерниями и Областью Войска Донского [6, Л.3–3 об.]. Однако поражение Центральных держав в Первой Мировой войне и ноябрьская революция в Германии привели к отзыву немецких штыков, на которых держалась марионеточная власть в Киеве и Новочеркасске. Оккупированные уезды Курщины и Белгородщины возвратились под российскую юрисдикцию. На Украине установилась советская власть. Большевики решили вернуться к старому губернскому делению. 10 марта 1919 г. УССР заключила «Договор о границах с РСФСР», по

которому границы Украины ограничивались 9 губерниями: Киевской, Подольской, Волынской, Полтавской, Черниговской, Харьковской, Херсонской, Екатеринославской и Таврической [7, Л.70]. Заметим, что установленная российско-украинская граница воспринималась сторонами как межгосударственная.

На 1920-е годы пришёлся достаточно сложный период в установлении российско-украинской границы. Решение народнохозяйственных задач потребовало создания более оптимальной административно-территориальной структуры. Это привело к образованию в составе УССР Донецкой губернии, куда вошли части Харьковской и Екатеринославской губерний и были переданы некоторые Донские земли. Решение придать Донецкой губернии такие контуры диктовалось экономическими причинами, чтобы она «включала всю горную промышленность и достаточное для полного обеспечения местного населения количество продовольственных уездов и волостей из соседних губерний» [8, С.639-640]. 23 марта Совнарком предложил передать Донецкой губернии «из казачьих областей южную часть Донецкого и северную часть Черкасского округов» [9, С.586]. В тот же день ВЦИК утвердил это своим постановлением. В итоге Украина пополнилась рядом донских станиц и волостей и Таганрогским округом. Вспыхнувшие на Дону протесты Москва решительно пресекла, подтвердив решение ВЦИК: «Никаких изменений или уклонений быть не может. Таганрог входит в Донецкую губернию» [10, С.12]. Тогда же Украина поднимала вопрос о присоединении Белгородского уезда, однако Москва отклонила обращение.

Большевики имели несколько вариантов строительства советских республик. Однако В. Ленин склонил большинство в сторону формирования субъектов по этнолингвистическим признакам, которые вождь считал ключевыми. На Украине народ стал идентифицироваться в качестве «украинцев», что ранее не имело широкого хождения, а распространённому в годы Российской империи этнониму «малоросс» стали придавать негативный смысл. Новые границы должны были способствовать эффективному решению народно-хозяйственных задач.

Проведённое разграничение не устроило обе стороны. Для решения вопроса о межреспубликанских границах ЦИК СССР создал в 1924 г. специальную Комиссию. Российская сторона требовала возврата Таганрогского уезда и Донских земель, а украинцы настаивали на их сохранении в составе УССР. Четырёхлетнее нахождение Таганрогского округа в составе Украины было наполнено протестами местных жителей. Они отмечали, что незнание «чужого для нас украинского языка» вызовет «непонимание всех распоряжений, издаваемых правительством» [11, Л.30]. Подобные тревоги высказывались и жителями Воронежской губернии, на ряд районов которой УССР имела притязания. Местные власти сигнализировали в центр, что «большинство жителей уезда не желает присоединения к Украине из-за неудобства связи с украинскими центрами. Настроение крестьян отрицательное». Как и опасались набравшей в УССР обороты украинизации:

«большинство жителей не считали себя малороссами, украинизация в уезде совершенно невозможна...» [12, С.220].

Долгие дискуссии и ожесточённые споры привели к согласованию компромиссного варианта российско-украинского разграничения. Было решено взять за основу этнографический критерий и провести передачу ряда непосредственно прилегающих районов, заселённых в большинстве национальностями этой республики. Вариант территориальных изменений с перечнем передаваемых земель был отправлен в Политбюро на согласование. Новая российско-украинская граница была оформлена 16 октября 1925 г. Постановлением ЦИК СССР «Об урегулировании границ Украинской ССР с РСФСР и Белорусской ССР». В итоге, на юге Центрального Черноземья Украинская ССР получала ряд селений Брянской и несколько волостей Воронежской и Курской губерний. На юге страны в состав РСФСР был возвращён г. Таганрог и часть районов Таганрогского округа, а также г. Шахты и некоторые районы Шахтинского округа. Однако в составе УССР решили оставить часть районов Шахтинского и Таганрогского округов. Всего же к Украине отходила территория с населением в 278.081 чел., а в состав РСФСР вошли земли с 478.009 чел. [12, С.229].

Казалось бы, этот компромиссный вариант устраивал обе стороны, однако он не смог окончательно закрыть вопрос российско-украинского разграничения. Совмещение экономической целесообразности, удобства администрирования и этнографического критерия не дало максимально ожидаемых результатов. Согласно новой границы в ряде мест оказались разделёнными как производственная инфраструктура, так и некоторые населённые пункты (например, п. Меловое – Чертково). В 1927 году украинцы потребовали передать им станцию Чертково и Донецко-Шахтинский округ Северо-Кавказского края РСФСР. Однако союзный ВЦИК не удовлетворил ходатайство. Чтобы купировать вновь нараставшее напряжение по вопросам границ между союзными республиками, в октябре 1928 г. ЦИК СССР своим постановлением присоединил несколько населённых пунктов Курской и Брянской губерний к Украине, при этом отказав ей в передаче ряда селений Курской и Воронежской губерний [13, Л.4].

12 февраля 1929 года на большой встрече И. Сталина с украинскими писателями вновь был поднят вопрос о судьбе населения Кубани, Курской и Воронежской губерний, где украинцы, по мнению писателей, изъявляли желание присоединиться к Украине. На что «отец народов» резко возразил: «А у нас есть сведения, что не хочет», и вообще «слишком часто меняем границы – это производит плохое впечатление и внутри страны и вне страны» [14, Л.19–20]. После этого вопрос межреспубликанских границ не поднимался. Исключение составила передача в 1944 – 1945 гг. территории «анклавного» Дарьино-Ермаковского сельсовета Ростовской области в состав Ворошиловградской области УССР. Однако территориально она была незначительна и объяснялась выравниванием межреспубликанских административных границ.

Несколько особняком в российско-украинских территориальных спорах стоит Крым и административно-территориальные изменения в Тавриде. На момент крушения Российской монархии Таврическая губерния состояла из восьми уездов (пять располагались непосредственно на полуострове, а три внешних – на землях современной Запорожской и Херсонской областей Украины). 7 ноября 1917 г. Украина III-м Универсалом задекларировала свою юрисдикцию на три уезда Таврической губернии – Бердянский, Днепровский и Мелитопольский [4, С.67]. Между тем, опираясь на австро-немецкие войска, украинцы рассчитывали включить в состав УНР всю территорию губернии, вторгнувшись 18 апреля 1918 года вместе с «союзниками» на полуостров. Однако немцы подчинили Крым своей власти, создав местное марионеточное правительство во главе с М. Сулькевичем, а гетману П. Скоропадскому оккупанты передали лишь три уезда бывшей Таврической губернии, которые находились за пределами Крымского полуострова.

Тем не менее, Украина не оставила попыток присоединить Крым. Скоропадский решил с помощью экономической блокады склонить крымские власти к вхождению в состав Украины. В июле 1918 г. началась таможенная блокада полуострова. В итоге были практически парализованы морские и железнодорожные перевозки, остановлены поставки товаров, прекращены торговля и почтово-телеграфная связь. Учитывая согласие кайзера Вильгельма II на вхождение Крыма в состав Украины, ухудшение экономического положения полуострова и рост антиправительственных настроений, Сулькевич вынужден был начать переговоры с Киевом. Стороны предварительно договорились о включении Крыма на правах автономии в состав Украинской Державы [15, Л.50 об.]. Однако завершение Первой Мировой войны и уход австро-немецких воинских контингентов сорвали эту интеграцию. С восстановлением власти советов, большевики не стали возвращаться к административно-территориальным границам Тавриды времён Российской империи. 18 октября 1921 г. Постановлением ВЦИК и СНК в составе РСФСР была образована Крымская АССР в границах полуострова, а три материковых уезда Тавриды оставили за УССР [16, С.168].

В 1954 году в недрах партийного руководства страны возник проект передачи Крымской области Украинской ССР. Заметим, что вхождение полуострова, как и многие другие важные события, которые часто приурочивали к важным юбилеям или событиям в истории страны, произошло в год 300-летнего юбилея воссоединения Украины с Россией. Однако в тексте постановлений Президиума Верховного Совета РСФСР и Совета Министров РСФСР от 5 февраля и специального решения ЦК КПСС, а также Указа Президиума Верховного Совета СССР от 19 февраля 1954 г. передачу Крыма обусловили общностью «экономики, территориальной близости и тяготения к УССР, тесных хозяйственных и культурных связей» [17]. 26 апреля 1954 года этот переход был оформлен «Законом о передаче Крымской области из состава РСФСР в состав Украинской ССР» С того времени Крым пребывал в составе

Украины 60 лет, однако истинные причины этого события остаются не выясненными.

В начале XXI века вследствие государственного переворота в Украине к власти пришли русофобские силы, следовавшие идеологии украинского национализма. Русскоязычные Крым и Севастополь категорически не приняли этих событий и 16 марта 2014 г. на общекрымском референдуме о статусе Крыма, следуя механизмам прямой демократии, проголосовали за интеграцию в состав Российской Федерации. За это решение отдали свои голоса 96% крымчан. 18 марта 2014 года его результаты были узаконены Договором между Российской Федерацией и Республикой Крым о принятии в состав России Республики Крым и образовании в составе Российской Федерации новых субъектов [18]. Это решение официально вступило в силу 1 апреля 2014 года.

В итоге возникает закономерный вопрос: следует ли считать процесс форматирования российско-украинской границы на современном этапе завершённым? В свете продолжающегося гражданского конфликта на востоке Украины, где население Донбасса, как и крымчане, не приняло радикализацию внешне- и внутривосточного курса пришедших к власти в Киеве сил, этот вопрос остаётся открытым. Донбасс обороняет своё суверенное право быть частью Русского мира и желание населения интегрироваться вслед за Крымом в состав Российской Федерации. Трудно также сказать, насколько подвижность указанных границ связана с глобализацией. Без сомнения, что подобные трансформации на постсоветском пространстве являются частью объективного исторического процесса, где государственная интеграция и дезинтеграция тесно связаны с единством интересов населения, что обуславливает способность преодолевать возникшие противоречия. С другой стороны, дезинтеграция и соответственно изменение очертаний границ, дают определённый импульс новой интеграции, но уже в иных конфигурациях государственных границ. Сегодня политическая глобализация предлагает новые возможности в сфере межгосударственного сотрудничества, облегчая этот процесс, но не только стиранием национальных границ как таковых, и интегрируя страны в единое экономическое и социокультурное пространство. Очевидно, что российско-украинская граница в XXI веке меняет свою прошлую константу стабильности и вступает в период переменности.

Подводя итог сказанному выше важно отметить чрезвычайную мобильность концепта национальных границ. И динамика трансформаций российско-украинской границы в исторической плоскости является тому подтверждением. В 1920-е гг. советским республикам при участии высшего партийно-государственного руководства страны на основе применения, как оказалось, антагонистичных друг к другу экономических и политических принципов, удалось согласовать компромиссный вариант межреспубликанской границы. В XXI же веке проявился его довольно серьёзный конфликтогенный потенциал, заложенный как раз динамикой и событиями прошлого века. В этой связи новые варианты межгосударственного сотрудничества, предлагаемые глобализацией, на наш взгляд, могут в некоторой мере способствовать

деэскалации межгосударственного напряжения и открыть возможности для более тесного социокультурного и экономического взаимодействия.

Список литературы

1. Глобалистика. Энциклопедия / Гл. ред. И.И. Мазур и А.Н. Чумаков // Центр прикладных и научных программ «Диалог». М.: ОАО «Радуга», 2003. 1328 с.
2. Центральный государственный архив высших органов власти и управления Украины (ЦГАВОВУ Украины). Ф. 1115. Оп. 1. Д. 5.
3. Временная инструкция Генеральному секретариату Временного правительства на Украине / Архив новейшей истории России. Серия «Публикации». Т. IX. Журналы заседаний Временного правительства: Март-октябрь 1917 года. В 4-х т. Том 3. Июль–август 1917 года. М.: РОССПЭН, 2004.
4. Конституційні акти України. 1917–1920. Невідомі конституції України. К.: «Філософська та соціологічна думка», 1992. 332 с.
5. Черячукин А. Донские делегации на Украину и в Берлин в 1918–1919 г. // Донская Летопись. Белград, 1924. №3. С.163–231.
6. ЦГАВОВУ Украины. Ф.3766. Оп.1. Д.126.
7. ЦГАВОВУ Украины. Ф. 2. Оп. 1. Д. 18. Ч. 1.
8. Кринко Е.Ф., Татаринев И.Е. «Мы – Россия, а Вы – Украина, и нам до Вас нет дела...»: территориальные споры в Приазовье и на Донбассе в 1920-е гг. // Былые годы. Черноморский исторический журнал. 2014. №34 (4). С. 639–644.
9. Декреты Советской власти, Т. VII. (10 декабря 1919 – 31 марта 1920). М.: Политиздат, 1975. 676 с.
10. Сборник документов о пограничном споре между Россией и Украиной в 1920–1925 гг. за Таганрогско-Шахтинскую территорию Донской области / Ю.И. Галкин. М., 2007. 60 с.
11. Таганрогский филиал Государственного архива Ростовской области (ТФ ГАРО). Ф. Р-10. Оп. 1. Д. 18.
12. Борисенок Е.Ю. Украина и Россия: спор о границах в 1920-е годы // Регионы и границы Украины в исторической ретроспективе. М.: Ин-т славяноведения РАН, 2005. С. 205–237.
13. Центральный государственный архив общественных объединений Украины (ЦГАОО Украины) Ф.1. Оп. 4. Д. 1199.
14. Российский государственный архив социально-политической истории (далее – РГАСПИ). Ф. 558. Оп. 1. Д. 4490.
15. ЦГАВОВУ Украины. Ф. 3766. Оп. 1. Д. 132.
16. Бикова Т. Створення Кримської АСРР (1917–1921 гг.). К.: Інститут історії України НАН України, 2011. 247 с.
17. Ведомости Верховного Совета СССР // 9 марта, 1954 г. – №4 (798).

18. Федеральный конституционный закон Российской Федерации от 21 марта 2014 г. № 6-ФКЗ «О принятии в Российскую Федерацию Республики Крым и образовании в составе Российской Федерации новых субъектов – Республики Крым и города федерального значения Севастополя».

Трифанков Юрий Трофимович

доктор исторических наук

профессор

Брянский государственный технический университет

г.Брянск, Россия

e-mail: trifankov.yury@yandex.ru

КАЧЕСТВО ЧЕЛОВЕКА И АКТУАЛЬНЫЕ ПРОБЛЕМЫ ГЛОБАЛЬНЫХ ИССЛЕДОВАНИЙ РАЗВИТИЯ И ПРЕДЕЛОВ РОСТА В XXI ВЕКЕ

Аннотация. Раскрывается соотношение качества человека с геополитическими и цивилизационными аспектами развития и пределов роста в XXI веке.

Ключевые слова: качество человека, геополитические, цивилизационные аспекты истории.

DOI: 10.46865/978-5-901640-36-4-2021-488-494

Trifankov Yuri Trofimovich

Doctor of Historical Sciences

Professor

Bryansk State Technical University

Bryansk, Russia

e-mail: trifankov.yury@yandex.ru

HUMAN QUALITY AND CURRENT PROBLEMS OF GLOBAL RESEARCH ON DEVELOPMENT AND LIMITS OF GROWTH IN THE 21st CENTURY

Abstract. The article reviews the correlation of human quality with the geopolitical and civilizational aspects of development and the limits of growth in the XXI century.

Keywords. Human quality, geopolitical, civilizational aspects of history.

Актуальные проблемы глобальных исследований, представления о глобальном развитии и «пределах роста» в XXI веке обычно сводятся к «прозападному», а иногда и к «прокитайскому» подходам. Поиски собственного представления об этом объявляются часто «ненаучными».

Автор попытался изучить и представить исторический процесс в соотнесении его с обобщенным качеством человека на примере истории Руси-России-СССР, с учетом попыток человечества осуществить и отстоять свою «мечту о жизни по совести, правде и справедливости», и не только свою.

Качество человека формируется в его конкретном социально-историческом бытии, на которое влияют и геополитическое, и цивилизационные факторы, о которых человек в своем бытии может и не

подозревать. В этом сложном генезисе участвует часто скрытые факторы, и его личная историческая память.

В книге «Исторический процесс и качество человека. Русская мечта» рассмотрены самые ранние попытки человека осуществить Мечту: от возникновения Руси – России до конца XIX века [1]. В книге «Исторический процесс и качество человека. Первая половина XX-го века. Попытка осуществить русскую мечту» рассмотрена самая сильная, как представляется автору, попытка человечества осуществить эту мечту о жизни по совести, правде и справедливости в начале XX века [2]. Третья книга посвящена самому трудному периоду борьбы за выживание общества, государства и человека, и имеет характерный подзаголовок «Отстоять Жизнь и Меч-Ту... Вой-На Весь Мир и Чело-Век По-Беда» [3]. В последующих, готовых, но еще не изданных, работах, автор рассматривает жизнь и мечту Победителя в послевоенный период в 1945–1964 гг. под характерным подзаголовком «Изменения или измена?», когда после смерти Сталина в 1953 г. мечте о жизни по совести, правде и справедливости были нанесены сокрушительные удары, при продолжении стремления к этой мечте в самом человеке и в обществе. Затем в последний период существования СССР, и самого советского человека, и советского общества, и государства: 1964 – 1985 гг., как неосуществленная мечта человека, за которым последовала геополитическая катастрофа в результате измены человека своей мечте, приведшей к гибели государства, общества, к смене в СССР - России в 1985 - 2000 гг. вектора социально-исторического бытия на противоположный, то есть, к смене качества самого человека, и к геополитической катастрофе.

Смысл произошедшего, используя метод визуализации, можно обозначить очень кратко так: частное → капитал → вой на весь мир; человек → частное → индивидуализм → рынок...; человек → конкуренция → конкурент → враг → война...

Произошел возврат к обществу капитала, к рыночной экономике. Президент Российской федерации назвал 25 апреля 2005 г. это так: «Распад СССР - крупнейшая геополитическая катастрофа...» (<https://tass.ru/politika/6603347>). Тысячелетняя мечта «капитала», возмнившего себя главным в историческом процессе человечества, и, например, Гитлера XX века и других подобных, осуществилась. СССР, как «Меч-та о будущей жизни по Со-Вести, Пра-вде и Спра-Вед-ливости», в своем резонансе с теорией социализма-коммунизма-общины, «Спас-ший Мир и Чело-Века» от гибели в XX веке, погиб, как и «Совет-ский Чело-Век...»

Капитал, взяв на вооружение социальные нормы у СССР (работа, бесплатное образование, здравоохранение, оплачиваемый отпуск, жилье, доступность культуры и т. п.), в XXI веке через «цифровизацию» экономики, путем изоляции человека от общества и другого человека через «пандемии» и т. п., а также средствами массовой информации внушает человеку, что капитал, даст ему все, что он хочет... Что он, капитал, и есть будущий «коммунизм»...

«Китайский социализм», ставший крупнейшей экономикой мира, взяв на «вооружение» методологию капитала, одновременно захватывает структуры международного финансового капитала по всему миру и использует их в своих мировых целях...

Мир изменился, но в основании качества человека все еще сохраняется надежда на Мечту, возможно, скорее, она сохраняется в его подсознании. Общество и человек потребления, или общество и человек созидания...

Планета Земля стала «маленькой», и теперь стало возможно установление над ней контроля из одного центра, за который и идет борьба. Государства, общества, цивилизации, культуры, религии, человек перестают играть важную роль в историческом процессе! Что-то подобное предполагают, например, К.М.Шваб, В.Ю.Катасонов, Усанин А.Е. - люди разных народов и поколений. Так, Клаус Мартин Шваб - немецкий экономист; основатель и бессменный президент Всемирного экономического форума в Давосе с 1971 г.; Катасонов В.Ю. - профессор кафедры международных финансов МГИМО, доктор экономических наук; Усанин А.Е. - социальный философ, профессор Академии геополитических проблем (<https://www.discred.ru/2021/01/05/lokdaun-navsegdavelikaya-perezagruzka-klausa-shvaba/>). Привести в человеке все его качества к одному общему «знаменателю» - подчиненности этому «победившему центру», и «проблема «Чело-Века» будет решена»... Но есть и другие силы, утверждают они. По мнению автора – это сакральные надежды на возрождение (Возле-Ра-Ждать). Кратко обоснуем такой подход.

Русь, Россия лежат на восток от «нулевой изотермы», и природно-климатическая среда здесь сформировала свой тип человека и его иное качество, заложенные в ментальности человека.

Примерно по этой же линии идет меридиан от Египетских пирамид через Киев на Санкт-Петербург, который сориентирован на созвездие Орион, которое, утверждают, питает энергией нашу планету.

Примерно по этой линии идут древнейшие «Змиевы валы», созданные древней цивилизацией, отделяющие Запад от Востока...

Созвездие Ориона славится легендой, которая гласит: «Орион - это имя молодого человека, славящегося своей стройностью, красотой и ловкостью. Говорят, он был сыном владыки морей Посейдона. В древнегреческой мифологии - знаменитый охотник, отличавшийся необычайной красотой и таким ростом, что его называли великаном. Миф связывает с ним появление созвездия Орион – (А - Ра –Он ?) - Арии – Я Ра??! Этот меридиан и должен был считаться нулевым, и от него должна была идти фиксация всемирных (универсальных) суток, но его присвоили Западу (Лондону – «Гринвич»). Международная меридианная конференция прошла, как известно, в октябре 1884 г. в Вашингтоне США (International Conference Held at Washington for the Purpose of Fixing a Prime Meridian and a Universal Day. October, 1884. Protocols of the Proceedings. Loyal Books).

Как известно, летоисчисление у руссов также было свое. Сегодня существует не только григорианский календарь, по которому, скажем 2020 г. по

Китайскому календарю это 4717 г. (с 25 января 2020 г. по 11 февраля 2021 г.); по Еврейскому - это 5780 гг. (с 30 сентября 2019 по 18 сентября 2020). По славянскому календарю это 7528 лето от Сотворения Мира в Звёздном Храме (с 22 сентября 2019 г. в день осеннего равноденствия, потом считали с 22 марта, с дня весеннего равноденствия). Праздник солнца Ра. Это Славяно-Арийский ведический календарь (<https://sergeiyurev.com/slavyanskij-kalendar>).

Официальные источники утверждают, что слово календарь произошло от латинского слова *calendarium* («запись ссуд», «долговая книга». В «Древнем» Риме должники выплачивали свои долги и проценты по ним в первые дни месяца, которые назывались дни календ (от лат. «*calendae*» или «*kalendae*» (опять – «капитал»). Но любой русский человек слышит «колено – поколение, дар». «Каляды Дарь» - подарок Коляды, который разработал календарь. Праздник Солнца, а не Капитала!

В Лето 7208 (1699 г. н. э. от р. х.) Пётр I перенёс Новолетие на «1 генваря» и издал специальный указ: «Поелику в России считают Новолетие по-разному, с сего числа перестать дурить головы людям и считать Новолетие повсеместно с 1 Генваря Лета 1700 от Рождества Христова. А в знак доброго начинания и веселия поздравить друг друга с Новым Годом, желая в делах благополучия и в семье благоденствия» (<https://sergeiyurev.com/slavyanskij-kalendar>). Так стали считать годы на «западный манер», как и меридианы. Исторический процесс продолжался...

Между тем, традиции, заложенные в ментальности человека и в основании сознания всего общества, продолжают тревожить подсознание и даже сознание человека. Приведем пример поиска проекта современной схемы формирования общества и государства на основе этих древних ведических традиций и определения качеств современного человека, предложенный современником, который избрал себе псевдоним «Дуб». Он дает свою, современному человеку трудно понимаемую, социальную структуризацию общества, выделяя в нем по своим признакам самые крупные образования: «Соборь» и «Смуть», и деля их на более мелкие, со своими предлагаемыми функциями в обществе и государстве.

«Соборь» состоит из неравномерных составляющих: **«Прарода»**, **«Породы»** и части **«Зарода»** («Путь», «Ипуть. Поконь»).

«Прародь» (1% взрослого населения). Это должны быть самые уважаемые и защищенные государством и обществом (законно неприкосновенные, с высокой пенсией) люди: старейшины родов, учителя учителей, частые участники в средствах массовой информации, управления государством, способные сформировать нравственный суд с размещением этих решений суда в средствах массовой информации. На протяжении тысячелетий они уничтожались «князекратией», «олигархатом», мировым финансовым капиталом, и им подобными режимами государства, особенно в периоды смут, лишены средств для своей творческой деятельности, оболганы в «государственных средствах информации».

«Породь» (10% взрослого населения). Это люди, имеющие силу воли, управляющие своим духом, душой и телом, У которых есть гармония ума и разума: учителя, старейшины родов, главы семей (не моложе 35 лет), материально достаточные, выдающиеся писатели, члены академии наук, убежденные политики.

«Зародь» состоит из неравномерных частей с такими названиями: **«Путь»**, **«Ипуть. Поконь»**, **«Ипуть. Законь»**, **«Распуть»**, **«Не путь»**.

«Путь» и **«Ипуть. Поконь»** входят в верхнюю часть **«Зарода»**, которая входит в нижнюю часть **«Собора»**, определяющего будущее общества и государства.

«Распуть» и **«Не путь»** входят в следующую, более **«низкую»** часть общества - **«Смуть»**. Одно как бы перетекает в другое.

Теперь несколько подробнее и по порядку.

«Путь» (15 % взрослого населения). Это люди не моложе 25 лет, у которых недостает силы воли для преодоления пороков духа, души и тела, у них не установилась до конца гармония ума и разума.

Часть «Собора», включая «Путь», - это люди в обновленной России – политики, выборщики. Они голосуют на выборах субъектов государственного управления и определяют будущее общества и государства.

«Ипуть. Поконь» (25 % взрослого населения) также входит в **«Собор»**, в нижнюю его часть. Это люди старше 18 лет, которые осознают необходимость преодоления пороков духа, души и тела, умные, но не достаточно разумные. Моложе 18 лет, которые осознают необходимость преодоления пороков духа, души и тела, умные и потенциально разумные, материально осознанно зависимые, возможные будущие политики. Они в обновленной России не должны участвовать в выборах органов государственной власти, нужно чтобы они добровольно передали свое избирательное право выборщикам **«Собора»**.

«Ипуть. Законь», **«Распуть»**, **«Не путь»** не входят в **«Собор»**, но входят в нижнюю часть **«Зарода»**, в котором происходит зарождение перехода в **«Собор»**.

«Ипуть. Законь» (35 % взрослого населения). Это люди формально осознают необходимость преодоления пороков духа, души и тела, умные, но у них недостаточно разума, формально могут быть главами семей, бравадны, материально требовательные, в политике формалисты и подвержены влияниям. А также люди моложе 18 лет, осознающие необходимость преодоления своих пороков, материально осознанно зависимые. **Они могут «чинить Соборь», а могут и «вводить Муть».**

Далее следует **«Смуть»**.

«Смуть» состоит из **«Распути»**, **«Не пути»** (нижней части **«Зарода»** и **«Урода»**).

«Распуть». **«Непуть»** (по 5 % взрослого населения). Это люди агрессивные, флюгерные, шаткие в политике, формалисты, имеют обвинительно жесткий уклон мышления, объединяются под девиз **«против»**, а

под девиз «да» они ссорятся, смутьяны, фанатики, догматики, ораторы-обещатели...

«Уроды» завершают «Смуть» (4 % взрослого населения). Крайне порочны, тщеславны, невыдержанны, беспечны, умные, материально агрессивные, «чем больше ума, тем меньше разума», избегают ведического миропонимания и неприязненны к нему. В обновленной России «Род» выявляет их и не допускает к выборам.

Завершают такую социальную структуру общества, предложенную Дубом на основе оценки качеств человека, «Выроды» и «Враги».

«Выроды» и «Враги» (0,01 % взрослого населения). Это агенты влияния враждебных сил, которые хотят взять власть и использовать ее в целях наживы и разрушения России. В обновленной России «Род» выявляет их и не допускает к выборам.

Современному человеку трудно определить свое понимание и отношение к такому представлению социальной структуры общества, на основе которой предлагается разработать «ведический» подход к структуризации общества и выборам органов власти в государстве.

Сакральные, мифологизированные представления о прошлом, частично подтверждаются и современными исследованиями астрономов, физиков, математиков, историков [1, 2, 3]. Так, например, этногенез Л.Н.Гумилева [4], возникающий из космического пространства, исторический процесс, раскачивающийся как маятник Фуко, стабилизирующийся через ментальность, как основание качества человека, должны привести к новому резонансу возрождения общества, государства и человека, созидающих жизнь по совести, правде и справедливости. Тогда вопрос о «пределах» роста ходом исторического процесса снимается.

Таким образом, изучать человека в контексте исторического бытия и это само бытие в любых масштабах можно только, используя сравнительный метод, то есть, сравнивая человека в разных условиях исторического бытия. Для этого необходимо знать ход исторического процесса и способ передачи этих знаний – язык [5], который раскрывает способ и диапазон мышления человека. Для этого необходим комплексный подход всех наук к этой основополагающей научной проблеме.

Список литературы

1. Трифанков Ю.Т. Исторический процесс и качество человека. Русская мечта: монография. Брянск: БГТУ, 2019. 224 с.
2. Трифанков Ю.Т. Исторический процесс и качество человека. Первая половина XX-го века. Попытка осуществить русскую мечту: монография. Брянск: БГТУ, 2019. 258 с.
3. Трифанков Ю.Т. Исторический процесс и качество человека: 1941-1945. Отстоять Жизнь и Меч-ту:.. Вой-На Весь Мир и Чело-Век Победа: монография. Брянск: БГТУ, 2020. 182 с.

4. Гумилев Л.Н. Конец и вновь начало». Популярныe лекции по народоведению. СПб.: СЗКЭО, Издательский дом «Кристалл», 2002.
5. Трифанков Ю.Т., Ушкалов С.В. Абовян Е.Н. Проблема изучения человека в контексте социально-исторического бытия. Брянск: БГТУ, 2019.

Федотов Илья Игоревич
Военный университет
г. Москва, Россия
e-mail: ilyafed55@gmail.com

Ковалев Леонид Николаевич
кандидат филологических наук, доцент
Военный университет
г. Москва, Россия
e-mail: ko.l.nik@yandex.ru

ОСОБЕННОСТИ АНГЛОЯЗЫЧНОГО ВОЕННО-ПОЛИТИЧЕСКОГО ДИСКУРСА

Аннотация. В статье рассматривается такое направление лингвистических исследований как военно-политический дискурс и вопрос интердискурсивности военно-политического дискурса. Рассматриваются аспекты современного английского языка, используемого в качестве универсального языка международного общения. Показана роль английского языка в такой важной сфере сотрудничества между государствами как военно-политической. Представлены позиции ученых в данной области лингвистических исследований.

Ключевые слова: дискурс, английский язык, военно-политический дискурс, интердискурсивность.

DOI: 10.46865/978-5-901640-36-4-2021-495-501

Fedotov Ilya Igorevich
Military University of the Ministry of Defense of the Russian Federation
Moscow, Russia
e-mail: ilyafed55@gmail.com

Kovalev Leonid Nikolaevich
Ph.D. (linguistics)
Associate Professor
Military University of the Ministry of Defense of the Russian Federation
Moscow, Russia
e-mail: ko.l.nik@yandex.ru

DISTINCTIVE FEATURES OF ENGLISH MILITARY-POLITICAL DISCOURSE

Abstract. The article examines such an area of linguistic research as military-political discourse and the issue of the interdiscursivity of military-political discourse.

The aspects of modern English used as a common global language are considered. The role of the English language in such an important area of cooperation between nations as military-political cooperation is shown. The views of scholars in this area of linguistic research are presented.

Keywords. Discourse, English language, military-political discourse, interdiscursivity.

В современном мире глобализации значимость английского языка как языка международного общения постоянно возрастает. На распространение английского языка в мировом глобальном масштабе существенное влияние оказали развитие информационных технологий, а также современные системы коммуникаций [1, С. 96].

В современной действительности английский язык является своего рода претендентом на роль лингва франка (*lingua franca*), то есть на роль языка международного общения, применяющегося, как показывает практика, во всех сферах жизни общества. Исследователи выделяют его как единый язык общения между нациями [1, С. 97].

Английский язык считается официальным (рабочим языком) большинства международных организаций, в том числе и ООН, в которую входит более 50 структур разного назначения. В рамках ООН происходит достаточно значимая коммуникация между представителями различных стран, поэтому английский язык имеет важное значение как средство общения между народами в деятельности структур данной организации [2, С. 69].

Роль английского языка является весьма значимой при оформлении документации, обеспечивающей деятельность таких международных организаций и союзов как Европейский Союз (ЕС), Совет Европы, Британское Содружество, Организация стран-экспортеров нефти (ОПЕК), Ассоциация государств Юго-Восточной Азии (АСЕАН), а также международных организаций, деятельность которых направлена на решение международных военно-политических задач. К последним можно отнести Организацию Североатлантического договора (НАТО) и Организацию Договора о коллективной безопасности (ОДКБ). При этом необходимо отметить, что в настоящее время английский язык выступает в качестве базового языка и при подписании двухсторонних, а также многосторонних международных соглашений и договоров. К таким соглашениям можно отнести и Хартию ООН, которая представляет собой учредительный договор, целью которого является создание международной организации для поддержания мира и безопасности во всем мире.

Задачи и цели этого договора определяют тематику и содержание англоязычных текстов документации Организации объединенных наций (ООН), регламентирующей порядок действий миротворческих сил ООН для проведения конкретных операций ООН по поддержанию мира, предотвращению конфликтов, установлению мира, принуждению к миру и миростроительству.

Переводчику при подготовке англоязычных текстов международных договоров необходимо принимать во внимание тот факт, что каждый язык имеет свои речевые единицы информативного значения. В качестве подобных единиц можно рассматривать такие речевые элементы как: слово, сверхфразовое единство, текст и дискурс в целом. Английский язык не является исключением.

Впервые термин «дискурс» был предложен в 1952 г. американским ученым З. Харрисом и обозначал сложное высказывание или сверхфразу, состоящую из некоторого числа простых фраз. Однако ближе к концу XX века «дискурс» получил терминологическую многозначность и широкую интерпретацию в научном направлении [3, С. 116]. Данная тенденция сохраняется на сегодняшний день, термин применяется довольно широко в научных работах, само его контекстуальное наполнение тоже является широким [4, С. 28].

При обращении к словарю лингвистических терминов под авторством Т. В. Жеребило убеждаемся, что для данного термина приводится порядка девяти значений, а также ссылки на трактовку других ученых и словарей [5, С. 94–95], что позволяет сделать вывод, что это многозначный термин-понятие.

Французский лингвист Э. Бенвенист определяет дискурс «в самом широком смысле» значения, как всякое высказывание, которое предполагает наличие говорящего, слушающего, а также намерение первого воздействовать на второго определенным образом [6, С. 279]. С учетом данного определения дискурс представляет собой область языковой действительности, где деятельность людей совмещает в себе производство словесных текстов, а также их понимание [7, С. 6].

Существуют несколько типологий дискурса, которые имеют под собой основу на различных критериях, часто обусловленных личной позицией исследователя [8, С. 345]. Так, отечественный лингвист Карасик В. И. описывает типологию дискурсов, рассматривая социальные роли коммуникантов, а также сферы, виды коммуникации и выделяет два типа дискурса: персональный и институциональный [9, С. 5].

В свою очередь в институциональном дискурсе выделяют следующие его виды: дипломатический, военный, политический, юридический, административный, медицинский, религиозный, педагогический, спортивный, деловой, научный, рекламный, массово-информационный и иные. Данный список возможно изменить, расширить, поскольку сами общественные институты являются исторически изменчивыми, так как они должны соответствовать требованиям современного общества [9, С. 25].

Учеными был давно замечен факт того, что дискурсы как таковые находятся не в изоляции, они всегда взаимодействуют друг с другом [10, С. 150].

В рамках нашей статьи мы хотели бы обратить внимание на дискурс в системе международных отношений и, в частности, в сфере военно-политического сотрудничества и межгосударственного взаимодействия.

В изучении военно-политического дискурса внесли вклад такие исследователи, как Хомутова Т.Н., Наумова К.А., Трохина Е. Р., Курбаков И. А., Мошкина Ю. В. и другие.

В данной связи представляет интерес изучение вопроса о интердискурсивности военно-политического дискурса, т. е. его пересечение с некоторыми другими типами дискурсов.

Хомутова Т.Н., Наумова К.А. в своем исследовании отмечают, что военно-политический дискурс имеет интегративный характер, однако поскольку ему характерны особые черты, то, по мнению данных исследователей, в типологии дискурса он обязан занимать особое положение и являться относительно самостоятельным в ряду военного и политического типов дискурса [11, С. 49].

Военно-политический дискурс, имея интегративную природу, тем не менее, особенно ярко проявляет свою политическую составляющую, поскольку имеется сходство с некоторыми компонентами политического дискурса [11, С. 52].

Во-первых, это стратегии, поскольку военно-политический дискурс во многих случаях прибегает к инструментариям политического дискурса, находя реализацию благодаря таким стратегиям, как предание театральности военно-политическим событиям, возвышение своего положения над врагом и стратегия на принижение положения врага.

Во-вторых, разновидности и жанры военно-политического дискурса имеют частичное пересечение с политическими дискурсивными разновидностями и жанрами, однако при этом отмечается, что военно-политический дискурс тяготеет, прежде всего, к устным выступлениям, заявлениям, докладам, как первых лиц, так и их подчиненных. Отмечается, что все письменные жанры, куда входят и газетные статьи, публикуемые СМИ, создаются, как правило, на основе перечисленных устных источников.

И, наконец, регистр прецедентных текстов и дискурсивных формул военно-политического дискурса и политического дискурса совпадает, в отличие от военного дискурса. Схожесть характеров политического дискурса и военно-политического дискурса в данном случае объясняется эмотивным компонентом, который характерен для обоих типов дискурса [11, С. 50–52].

Определенная общность политического и военно-политического дискурса объясняется, прежде всего, их убеждающей функцией, однако имеется и несовпадение их основных характеристик — целей и ценностей, что дает основания рассматривать военно-политический дискурс в качестве относительно самостоятельного типа дискурса [11, С. 52].

Исследователь Трохина Е. Р. считает, что военно-политический дискурс как таковой, включает в себя военный и политический дискурсы, имеет системный характер и обладает некоторыми особыми чертами, которые отличают его от указанных двух видов дискурса [12, С. 146].

В своем исследовании Курбаков И. А. при проведении дискурсивного анализа печатных текстов СМИ приходит к выводу о том, что военно-

политический дискурс может рассматриваться как политический дискурс для войны и о войне и отмечает, что данный вид дискурса имеет интегративную природу, но по большей части наиболее ярко в нем проявляется именно политическая составляющая, которая находит выявление прежде всего в таких компонентах, как стратегии и жанры, прецедентные тексты и дискурсивные формулы [13, С. 213].

Единицы, как военного, так и военно-политического дискурса, находят активное использование в медийном пространстве, где информация данной тематики передается по двум медиа каналам, являющимися основными — печатные издания и Интернет-источники. При этом отмечается, что в информационном пространстве для военно-политического дискурса характерно большое количество манипулятивных действий, в том числе ведение информационных войн [13, С. 212].

В современных лингвистических исследованиях изучению военно-политического дискурса уделяется мало внимания. Если изучению политического дискурса посвящена обширная литература, то изучение военно-политического дискурса до сих пор продолжает быть маргинальным [14, С. 123].

С одной стороны, для большинства ученых приоритетными являются исследования политической коммуникации, с другой стороны имеются определенные трудности изучения таких форматов дискурса, называемых «гибридными», к которым причисляют военно-политический. Однако возникший в результате интеграции военно-политический дискурс имеет особые черты, благодаря которым он отличается как от военного, так и политического типов дискурсов [14, С. 124].

При подготовке англоязычного текста для достижения аутентичного перевода необходимо учитывать, что основной функцией любого дискурса является решение коммуникативных задач. Исследователи отмечают, что дискурс выполняет функцию коммуникативного события, которое проявляет свою интерактивную природу через некоторую совокупность составляющих языка, соотносящихся каким-либо образом с когнитивными процессами в самом сознании коммуникантов, на которых в свою очередь оказывает влияние информация вне языка, то есть знания о мире.

Успешность коммуникации в первую очередь зависит от знаний партнеров по общению относительно предмета речи, а также от внутриречевых (иллокутивных) установок адресанта и от их декодирования адресатом [15, С. 140].

Цель коммуникативного акта, как правило, определяет адресант, однако его уместность, а как следствие, успешность во многом находятся в зависимости от адресата, который в таком случае должен быть «подходящим» лицом для решения коммуникативной задачи в данных условиях общения [16, С. 79]. Все эти факторы необходимо учитывать при выборе соответствующих англоязычных языковых средств при подготовке текста перевода.

Важно отметить, что категории адресант и адресат — это значимые компоненты дискурса, поскольку последний может существовать только благодаря их наличию. Адресант инициирует речевой акт, однако при отсутствии адресата теряется весь смысл коммуникационного общения.

Для военно-политического дискурса характерно, что адресант достаточно часто манипулирует сознанием адресата с целью скрыть правду, убедить адресата в чем-либо, направить на определенные действия.

Коммуникативная специфика военно-политического дискурса, особенно в рамках действия международных организаций и договоров заключается в том, что в качестве адресата зачастую выступает и сам адресант, поскольку обязанности и нормы, изложенные в текстах соответствующих международных организаций, договоров и конвенций распространяются на всех участников международного договорного процесса, затрагивающего не только политические, но и военные вопросы, а также вопросы, имеющие исключительно военно-политическое содержание.

Список литературы

1. Спиряева, С. В. Роль и место глобального английского в современном мире / С. В. Спиряева // Вестник Московского института лингвистики. – 2015. – № 2. – С. 96–99.
2. Козак, Т. Н. Роль НАТО в процессе распространения английского языка как средства международного общения / Т. Н. Козак // Австрийский журнал гуманитарных и общественных наук. – 2015. – № 7–8. – С. 67–72.
3. Аветян, А. А. К вопросу о типологии дискурса: особенности спортивного дискурса / А. А. Аветян // Вестник Псковского государственного университета. Серия: Социально-гуманитарные науки. – 2018. – № 8. – С. 116–119.
4. Зубкова, Я. В. Конститутивные признаки академического дискурса / Я. В. Зубкова // Известия Волгоградского государственного педагогического университета. – 2009. – № 5 (39). – С. 28–32.
5. Жеребило, Т.В. Словарь лингвистических терминов / Т.В. Жеребило. – Изд. 5-е, испр. и доп. – Назрань: ООО «Пилигрим», 2010 – 486 с. – ISBN 978-5-98993-133-0.
6. Бенвенист, Э. Общая лингвистика / Э. Бенвенист, Ю. С. Степанов, Ю. Н. Караулов. – Москва : Едиториал УРСС, 2002. – 436 с. – ISBN 5354000661.
7. Сидоров, Е. В. Онтология дискурса / Е. В. Сидоров. – Москва : URSS, 2008. – 228 с. – ISBN 9785382005164.
8. Данилова, С. А. Типология дискурса / С. А. Данилова // Гуманитарные, социально-экономические и общественные науки. – 2015. – №1. – С. 345–349.
9. Карасик, В. И. Структура институционального дискурса / В. И. Карасик // Проблемы речевой коммуникации : Межвузовский сборник

- научных трудов. – Саратов : Саратовский национальный исследовательский государственный университет имени Н.Г. Чернышевского, 2000. – С. 25–33.
10. Георгинова, Н. Ю. Интердискурсивность, интертекстуальность, полифония: к соотношению понятий / Н. Ю. Георгинова // Вестник Ленинградского государственного университета им. А. С. Пушкина. – 2014. – Т. 1. – № 1. – С. 149–155.
 11. Хомутова, Т. Н. Военно-политический дискурс как особый тип дискурса / Т. Н. Хомутова, К. А. Наумова // Вестник Южно-Уральского государственного университета. Серия: Лингвистика. – 2017. – Т. 14. – № 3. – С. 49–53. – DOI 10.14529/ling170307.
 12. Трохина, Е. Р. Военно-политический дискурс как особый тип дискурса / Е. Р. Трохина // Язык: категории, функции, речевое действие : Материалы XIII международной научной конференции. В 2-х частях, Коломна, 16–17 апреля 2020 года. – Коломна: Государственное образовательное учреждение высшего образования Московской области «Государственный социально-гуманитарный университет», 2020. – С. 146–150.
 13. Курбаков, И. А. Военно-политический дискурс как гибридный тип дискурса / И. А. Курбаков // Достижения науки в контексте повышения качества жизни и устойчивого развития общества : Сборник научных статей международной научно-практической конференции и IV Всероссийской (с международным участием) конференции, Алматы, 29 апреля 2019 года / Под общей редакцией А.А. Арупова. – Алматы: Национальный исследовательский институт мировой экономики и международных отношений имени Е.М. Примакова Российской академии наук, 2019. – С. 210–217.
 14. Мошкина, Ю. В. Структурно-содержательные особенности военно-политического дискурса: теоретические аспекты / Ю. В. Мошкина // Антропоцентрическая направленность лингвистических исследований поликультурного военного и политического дискурса / Под научной редакцией В. Н. Бабаяна; Ярославское высшее военное училище противовоздушной обороны. – Ярославль : ООО «Цифровая типография», 2020. – С. 123–131.
 15. Синельникова, Л. Н. Специфика адресант-адресатных отношения в масс-медийном дискурсе / Л. Н. Синельникова // Ученые записки Таврического национального университета имени В.И. Вернадского. Серия: Филология. Социальные коммуникации. – 2008. – Т. 21 (60). – № 1. – С. 140–153.
 16. Шейгал Е. И. Семиотика политического дискурса / Е. И. Шейгал. – Волгоград: Перемена, 2000. – 440 с.

Филаткина Елизавета Михайловна

соискатель

Всероссийская академия внешней торговли

Министерства экономического развития Российской Федерации

г. Москва, Россия

e-mail: filatkina_em@mail.ru

Захаров Александр Николаевич

Доктор экономических наук, профессор

Всероссийская академия внешней торговли

Министерства экономического развития Российской Федерации

г. Москва, Россия

e-mail: azakharov@vavt.ru

УСТОЙЧИВОЕ РАЗВИТИЕ В ЕАЭС В УСЛОВИЯХ ПРОТИВОДЕЙСТВИЯ ПАНДЕМИИ COVID-19

Аннотация. Экономические, социальные, экологические, культурные аспекты и аспекты безопасности – пять столпов устойчивости, к сбалансированному развитию и благосостоянию которых стремится каждое государство. В статье подчеркивается, что достижение Целей в области устойчивого развития может быть реализовано гораздо более эффективно при совместных, скоординированных действиях участников различных интеграционных объединений, что эффективно демонстрируют страны большой пятерки", столкнувшись, как и все мировое сообщество, с пандемией коронавирусной инфекции. Евразийский экономический союз показал отличный пример скоординированных действий по реализации избранной стратегии противодействия пандемии коронавирусной инфекции, которая абсолютно отвечала целям устойчивого развития, закрепленным в Договоре о Союзе. На примере Евразийского экономического союза авторы подчеркивают преимущества принятия коллективных мер и оказания общих усилий на различные внутренние и внешние процессы, что превратило наиболее острый период пандемии во время новых возможностей, стимулирующих за счет своего коллективного ресурсного инструментария экономическое, научно-техническое и социальное развитие Союза.

Ключевые слова: устойчивое развитие, цели устойчивого развития, ЕАЭС, COVID-19, международная торговля.

DOI: 10.46865/978-5-901640-36-4-2021-502-509

Filatkina Elizaveta Mikhailovna

Applicant

Russian Foreign Trade Academy

Ministry of economic development of the Russian Federation

Moscow, Russia

e-mail: filatkina_em@mail.ru

Zakharov Alexander Nikolaevich

Doctor of Economics

Professor,

Russian Foreign Trade Academy

Ministry of economic development of the Russian Federation

Moscow, Russia

e-mail: azakharov@vavt.ru

SUSTAINABLE DEVELOPMENT IN THE EAEU UNDER COVID-19 PANDEMIC COUNTER

Abstract. Economic, social, environmental, cultural and security aspects are the five pillars of sustainability, towards the balanced development and well-being of which every state strives. The article emphasizes that the achievement of the Sustainable Development Goals can be implemented much more effectively with joint, coordinated actions of members of various integration associations, which is effectively demonstrated by the countries of the Big Five, "faced, like the entire world community, with the coronavirus pandemic. Eurasian Economic the Union has shown an excellent example of coordinated actions to implement the chosen strategy for countering the coronavirus pandemic, which absolutely met the sustainable development goals enshrined in the Treaty on the Union. Using the example of the Eurasian Economic Union, the authors emphasize the advantages of taking collective measures and providing common efforts on various internal and external processes, which turned the most acute period of the pandemic into a time of new opportunities, stimulating, through its collective resource toolkit, the economic, scientific, technical and social development of the Union.

Keywords. Sustainable development, sustainable development goals, EAEU, COVID-19, international trade.

Мир равных возможностей, где не существует голода и нищеты, где каждый человек – часть здоровой окружающей среды, поддерживаемой сбалансированными объемами производства и потребления, а также мерами сохранения и обеспечения сохранности планеты не только для обеспечения безопасной жизнедеятельности текущего поколения, но и будущих, - все это составляет цели устойчивого развития (ЦУР) ООН до 2030 года [1]. Высокая

проблематичность их достижения разными странами всегда была связана с тем, что, несмотря на единый смысл и всеобщее значение ЦУР, каждое государство само избирало для себя как стратегию, так и инструменты реализации вышеуказанных целей, что являло собой совокупность внутренних эффектов. Так продолжалось до 2020 года, ставшего переломным в мировой истории, столкнувшейся с глобальной пандемией.

Текущий, 2021 год является началом критически важного периода восстановления всех стран мира от пандемии коронавирусной инфекции, получившей стремительное распространение годом ранее и ставшей точкой бифуркации для мировой экономики, ознаменовав тем самым начало эпохи новой экономической нормальности. Так мировое сообщество стало свидетелем сразу двух кризисов, приведших к самой тяжелой экономической рецессии, с которой только сталкивались несколько последних поколений. Нанеся колоссальный удар по таким отраслям как общественное здравоохранение, транспорт, промышленное производство, добыча и переработка топливно-энергетических ресурсов и т.д., как следствие пострадала и социальная сфера жизни общества.

Нельзя отрицать, что негативные последствия пандемии коронавирусной инфекции, такие как полная или частичная дестабилизация систем здравоохранения; затрудненная реализация государствами своей ответственности перед населением и, в особенности, перед наиболее зависимыми от социальной защиты представителями общества; недостаточная обеспеченность населения необходимыми минимальными благами; рекордное сокращение рабочих мест и т.д., выставили напоказ и без того острые социально-экономические проблемы, с которыми сталкиваются как самые развитые и государства с устойчивой экономикой, так и наиболее уязвимые перед внешними угрозами страны. Однако нельзя не признать, что, принимая во внимание тот факт, что хоть условия и ресурсы для преодоления кризисных тенденций у разных типов стран абсолютно несопоставимы по своим масштабам, перед каждой из них стоит важнейшая цель – не просто выйти на до-ковидные показатели, но и улучшить их. Иными словами, реализация действий, направленных на преодоление экономической рецессии и искоренение выставленных напоказ пандемией недостатков в избранных моделях мировых национальных экономик может послужить в качестве необходимого толчка, помогающего оттолкнуться от дна так называемой «глубокой экономической ямы».

Международные экономические отношения, равно как и сама мировая экономика имеют тенденцию к определенной управляемости ведущими акторами, среди которых крупнейшие транснациональные структуры и т.д., а потому нельзя отрицать, что явления вроде пандемий можно рассматривать с точки зрения инструмента управления социальными процессами на макроуровне. Обособленность в контексте данного вопроса уместна лишь в соблюдении социальной дистанции, а это значит, что не только государство и бизнес-сообщество должны тесно сотрудничать в вопросах реализации ЦУР,

направленных на создание условий, целью которых является всестороннее оздоровление мира, повышение его жизнеспособности и устойчивости экологии. Противостояние пандемии, как показал опыт, гораздо более эффективно при осуществлении коллективных усилий, а не одиночных. Так, будучи закрепленными в каждой стратегической национальной повестке любого отдельно взятого государства мира, достижение ЦУР гораздо более эффективно при совместных, скоординированных действиях участников различных интеграционных объединений.

Преимуществом подобного «совместного» подхода, несомненно, является возникающий при использовании такого подхода широкий ресурсный инструментарий, объем которого в разы превышает возможности стимулирования экономического, научно-технического и социального развития, которыми располагает каждое государство по отдельности. Недостатком же является вероятность несогласованных действий участников интеграционного объединения, если его избранная политика ключевых экономических сфер идет вразрез с национальными приоритетами или интересами отдельно взятых участников.

Нужно отметить, что Евразийский экономический союз показал отличный пример стабильности и устойчивости в условиях тотальной экономической и социальной турбулентности, вследствие чего для общества стали характерны иные модели поведения, характеризующиеся усиленным вниманием к вопросам здоровья и готовностью к уменьшению личной свободы в виду приоритизации соблюдения интересов общества. Что касается промышленного производства, то пандемия привела к локализации цепочек поставок как за счет диверсификации логистических цепочек по причине возникновения международных барьеров как в передвижении критически важных товаров, так и передвижении людей. В качестве наднационального регулирующего органа Комиссия привержена продвижению Целей устойчивого развития в рамках ЕАЭС. С этой целью в Стратегических направлениях развития каждого государства были закреплены некоторые меры по устойчивому и инклюзивному развитию каждого государства, которые, в частности, предусматривают создание условий для опережающего экономического развития, увеличение инвестиционной и инновационной деятельности, повышение занятости и обеспечение достойной работы для всех социальных групп.

Основные направления деятельности ЕЭК в части содействия реализации целей устойчивого развития представлены на Рисунке 1.

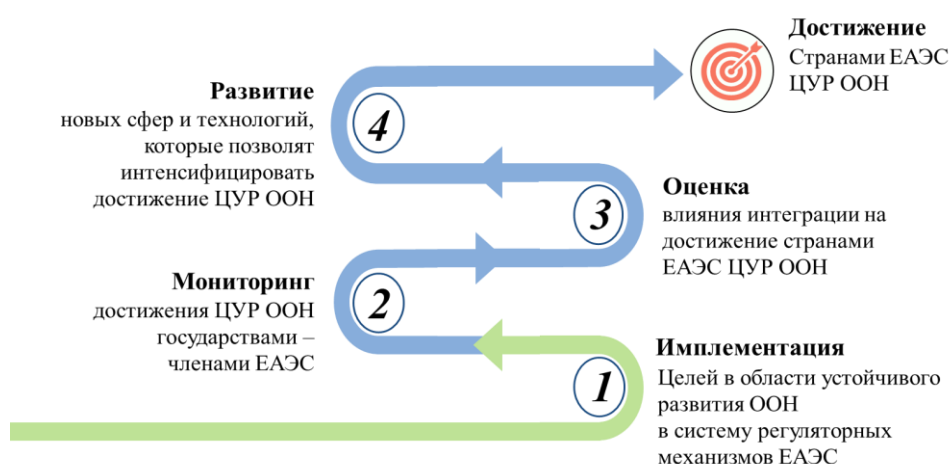

*Рис. 1
Деятельность
ЕЭК в части
содействия
достижению
Союзом целей
устойчивого
развития*

С самого начала противостояния пандемии COVID-19, ЕАЭС показал отличный пример стабильности благодаря направленным с первых дней усилиям Евразийской экономической Комиссии, в основу которых были заложены: оперативность, совместность и открытость. Стратегия внешнеэкономической деятельности, проводимая Евразийской экономической комиссией в условиях развития пандемии коронавирусной инфекции, была направлена на укрепление сотрудничества и стимулирование экономического роста Союза в условиях кризиса, при котором была сохранена тенденция к углублению интеграции и предпринимались все меры по обеспечению непрерывного развития как экономического, так и социального благосостояния государств-членов Союза.

Своевременно предпринятый комплекс мер по регулированию внешнеэкономической деятельности и устранению негативных последствий пандемии позволил обеспечить социальную и макроэкономическую стабильность внутри Союза, оказав тем самым мощную поддержку на деловую и инвестиционную активность.

Что касается промышленного производства, то его спад был зафиксирован во всех членах Союза. Однако, согласно Рисунку 2, в Киргизской Республике и России спад был наиболее высоким в сравнении с другими участниками ЕАЭС [3].



Рис. 2. Снижение промышленного производства в 2020г по отношению к 2019

Следует также отметить, что отрасль обрабатывающей промышленности Союза показала более обнадеживающие результаты в сравнении с показателями промышленности в целом. Так, согласно статистическим данным за 2020 год, обрабатывающая промышленность выпустила почти на 0,5% больше продукции в сравнении с показателями годом ранее. Рост объемов производства был зафиксирован в 12 отраслях обрабатывающей промышленности из 21, в то время как снижение – в 9 отраслях.

Согласно Рисунку 3, самыми впечатляющими показателями роста могут похвастаться такие отрасли, как фармацевтическая, текстильная и химическая. Что, впрочем, неудивительно, так как драйвером их роста послужил многократно увеличившийся потребительский спрос, спровоцированный пандемией COVID-19. Также следует отметить, что повсеместное наращивание объемов выпускаемых лекарственных средств сделали фармацевтическую отрасль единственной, показавшей рост во всех странах большой пятерки.

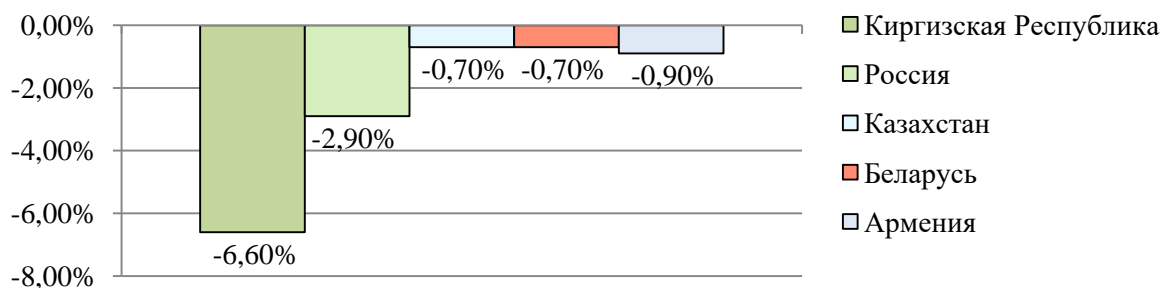

Рис. 3 Структурный рост промышленного производства в 2020г по отношению к 2019 (в %)

Дополнительным сектором экономики, обладающим особым значением для ЕАЭС является агропромышленный комплекс. Детальная проработка и

реализация последовательной политики по увеличению производства конкурентоспособной сельскохозяйственной продукции позволили агропромышленному комплексу не только успешно миновать спад, но и улучшить свои показатели так называемых до-ковидных времен, что отражено на Рисунке 4.

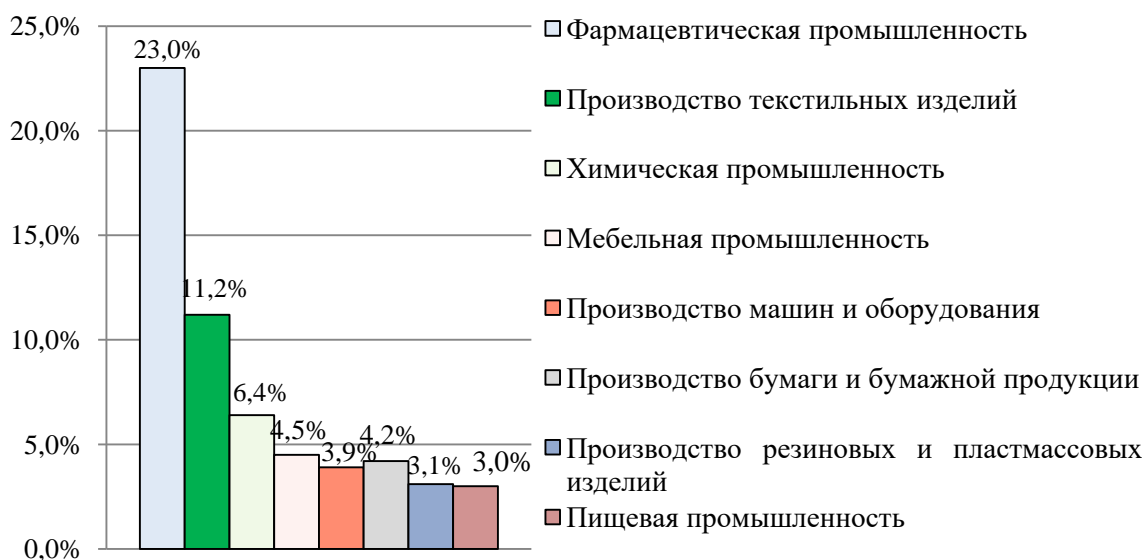

Рис. 4. Рост производства сельского хозяйства в странах Союза в 2020г по отношению к 2019 (в %)

В целом по Союзу процент самообеспечения почти по всем основным видам сельскохозяйственной продукции (зерновые, мясо свинины, яйца, картофель и т.д.) и продовольствия составил более 90 %. Полного самообеспечения не получилось по причине наличия спроса на сезонные ягоды и фрукты, удовлетворить который продукцией фермерских и домашних хозяйств Союза не представляется возможным в виду ограниченного объема и предложения.

Растущий объем выпускаемой продукции растениеводства позволил Армении и Беларуси улучшить свои показатели агро-промышленного комплекса на 1,5 % и почти 5 %, за счет увеличения производства растениеводческой продукции. В Казахстане показатели АПК выросли почти на 6% как за счет роста производства продукции растениеводства, так и за счет роста продукции животноводства. В Кыргызстане и России показатели гораздо более скромные и едва превышают 1%. Что касается структуры торговых отношений, то благодаря положительной динамике, которую продемонстрировал аграрный сектора экономики Союза, объем товарооборота как с третьими странами, так и с участниками ЕАЭС увеличился.

В заключение хотелось бы отметить, что ЕАЭС оказался устойчивым даже на фоне пандемии, тем самым подтверждая, что интеграция значительно упрощает поддержание экономической стабильности, о чем свидетельствует последняя статистика международных организаций. Несомненно, экономика ЕАЭС ощутила на себе колоссальный удар коронакризиса, однако она также получила и новый импульс, который оказал содействие росту отдельных секторов, что сделало экономический спад Союза менее выраженным, чем у большинства развитых стран и интеграционных объединений [4].

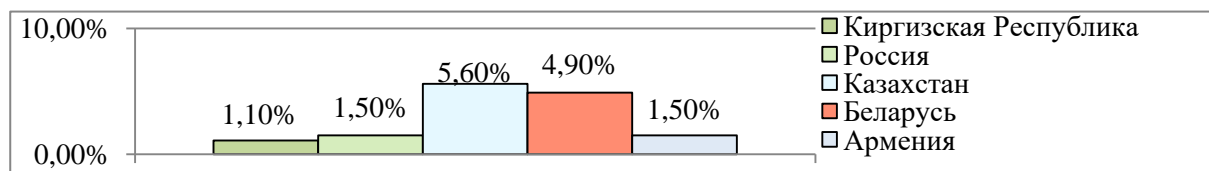
Благодаря интеграционному потенциалу Союза, в условиях противодействия пандемии национальные экономики государств-членов не только не отказались от реализации Целей в области устойчивого развития, но напротив – своими действиями, направленными на сохранение экономической стабильности и обеспечение социальной ответственности перед населением, еще больше приблизился к достижению Целей в области устойчивого развития.

Однако для того, чтобы максимально использовать процесс регионализации, важно, чтобы интеграционные объединения объединялись с другими экономическими блоками, которые также стремятся улучшить благосостояние населения и добиться устойчивого развития. В частности, этому способствует заключение новых международных торговых соглашений между ЕАЭС и государствами, являющимися перспективными торговыми партнерами [2]. Имея в настоящее время шесть основных международных соглашений с пятью странами (Вьетнамом, Ираном, Сингапуром, Сербией и Китаем), Евразийская экономическая комиссия, уже наладившая сотрудничество с рядом других государств и интеграционных образований, рассматривает в качестве ключевых партнеров для заключения торговых соглашений такие страны как Египет и Израиль.

По мнению авторов статьи, помимо вышеуказанных стран, ЕАЭС следует уделить особое внимание углублению партнерских отношений с Индией, обладающей значительным экспортным и импортным потенциалом для Союза.

Список литературы

1. Преобразование нашего мира: Повестка дня в области устойчивого развития на период до 2030 года: Резолюция 70/1, принятая Генеральной Ассамблеей 25 сентября 2015 года. — Нью-Йорк: Организация Объединенных Наций. — 44 с.
2. Зуев В. Н. и др. Особенности стратегии ЕАЭС по формированию сети ЗСТ //Экономический журнал Высшей школы экономики. – 2021. – Т. 25. – №. 1.
3. Статистика ЕАЭС: официальный сайт. – 2021. – URL: <http://www.eurasiancommission.org/ru> (дата обращения: 19.05.2021).
4. Филаткина Е. М., Воротынцева Т.М. Внешнеэкономическая стратегия в Евразийском экономическом союзе в условиях развития пандемии коронавирусной инфекции. – 2020. – С. 75-86

Фомин Эдуард Владимирович
Международное общественное движение
«Народный институт развития»
г. Омск, Россия
e-mail: eftruth@mail.ru

НАРОДНЫЙ ИНСТИТУТ РАЗВИТИЯ КАК ИНСТРУМЕНТ ПРЕОДОЛЕНИЯ ТУПИКА В РАЗВИТИИ ОБЩЕСТВА И ПРЕДОТВРАЩЕНИЯ КРИЗИСОВ В БУДУЩЕМ

Аннотация. Преобразование общества возможно, если будет выработана новая научная парадигма, новое научное видение на природу, человека и общество. Официальная наука не раз осуществляла попытки разработать новую парадигму общественного устройства. Однако общепризнанного реального результата до настоящего времени нет. Народная инициатива предлагает в кооперации собрать более широкий, чем официальная наука, исходный материал, соорганизоваться и выработать метод разработки новой парадигмы. Это должно обеспечить рождение нового научного знания и проекта построения Общества будущего и его реализацию на практике в кратчайшие сроки.

Ключевые слова: Открытый народный институт развития, преобразование общества, самоорганизация, новая парадигма.

DOI: 10.46865/978-5-901640-36-4-2021-510-517

Fomin Eduard Vladimirovich
International social movement
“People’s Institute of Development”
Omsk, Russia
e-mail: eftruth@mail.ru

PEOPLE'S DEVELOPMENT INSTITUTE AS A TOOL FOR OVERCOMING THE IMPASSE IN THE DEVELOPMENT OF SOCIETY AND PREVENTING CRISES IN THE FUTURE

Abstract. The transformation of society is possible if a new scientific paradigm, a new scientific vision of nature, man and society are developed. Official science has repeatedly made attempts to develop a new paradigm of social structure. However, there is no generally recognized real result so far. The People’s Initiative proposes to collect in cooperation a broader source material than the official science, to organize and develop a method for developing a new paradigm. This should ensure the birth of new scientific knowledge and the project of building a Society of the future and its implementation in practice in the shortest possible time.

Keywords. Open People's Institute of development, transformation of society, self-organization, a new paradigm.

1. Постановка вопроса и предварительные исследования. Такое событие, как Международная научная конференция «Актуальные проблемы глобальных исследований: Глобальное развитие и “пределы роста” в XXI веке», ещё раз подтверждает актуальность, серьёзность и одновременно нерешённость проблемы дальнейшего качественного развития и эволюционного преобразования человеческого общества.

Человеческая цивилизация, несмотря на серьёзный прогресс в технике и технологиях, на самом деле находится в ситуации стагнации, тупика в своём развитии. Доминирующий в общественном сознании образ мышления, порождает такую социальную деятельность, которая оказывается явно неадекватной изменившимся условиям внутренней и внешней среды общества.

Возникает закономерный вопрос: Кто виноват, и что делать? Для ответа на эти вопросы необходимо выяснить два момента:

- кто отвечает за коллективный образ мышления;
- кто отвечает за реализацию этого образа мышления в практической деятельности.

Ответ 1: Наука, а точнее социальные науки. Именно социальные науки призваны формировать и развивать коллективный образ мышления.

Однако, в настоящее время, социальные науки также пребывают в кризисном состоянии [1],[2],[3],[4],[5],[6]. Кризис социальных наук заключается в том, что они не имеют своей общей методологической основы. Наиболее развитый социальный предмет - теоретическая экономика (политэкономия) - также не является наукой в полном смысле этого понятия, поскольку состоит из теорий различных экономических школ, которые находятся между собой в методологическом противоречии. Что даёт основание утверждать, что социальные науки в настоящий период по-прежнему находятся в преднаучном состоянии. Именно поэтому социальные науки сегодня оказались не способны предложить выход из сложившейся критической ситуации, в которую завело себя человеческое общество.

Ответ 2: Государство. Именно государство управляет обществом и задаёт вектор его развития.

Современные государства в своих действиях отчасти исходят из теорий предлагаемых социальными науками, но в большей степени государства в своих решениях исходят от текущей политической ситуации и конъюнктуры, и сами являются заказчиками социальных теорий. При этом метод у всех современных государств один и тот же - командно-управленческий. Степень жёсткости или мягкости командно-управленческого подхода зависит от того, насколько далеко народ той или иной страны отодвинут от системы принятия реальных решений в отношении общества и территорий, на которых он проживает, или в отношении народов и территорий других стран.

Научно-методологическим основанием командно-управленческого метода является кибернетика (Р. Винер 1948г.) [7], [8]. В своё время это наддисциплинарное направление исследований в официальной науке заявлялось, как методологическое основание таких социальных предметов как теория управления, экономическая кибернетика, менеджмент, экономика и управление народным хозяйством, политэкономия, государство и право, инновационное проектное управление и т.п.

Эти кибернетические, по сути, предметы сформировали соответствующий управленческий коллективный образ мышления, который действует в настоящее время, особо среди работников государственных управленческих структур.

Однако, с позиции современных научных знаний, кибернетическая система управления неадекватно отображает реальность, более того противоречит саморазвивающейся природе человека, общества и окружающего нас мира сложных систем, к которым относится и общество. В Природе нет законов управления, команд управления, высшего органа управления, которые являются ключевыми в методологической модели кибернетической системы. Кибернетическая модель в принципе не способна описывать процессы развития, конкуренции, кооперации, самоорганизации, самосовершенствования, которые присущи диалектическому развитию в Природе.

Этот факт обоснует необходимость разработки качественно новой научно обоснованной методологии организации общества, новой парадигмы социальной науки. Мы утверждаем, что для этого имеются все теоретические предпосылки. Остаётся их объединить и выработать общий научно-методологический подход, и на его основе разработать теоретические и прикладные научно обоснованные модели Общества будущего в целом и отдельных сфер его жизни.

Методология саморазвития и самосовершенствования противоречит кибернетическому образу мышления, которым руководствуются представители государственной власти. Поэтому ни государство, ни официальная наука, финансово и административно зависящая от позиции государства не способны самостоятельно осуществить разработку новой парадигмы и научно-обоснованной модели Общества будущего.

Ответ 3: Народ.

В ситуации, когда ни государство, ни социальные науки на протяжении длительного периода времени оказались не способны предложить новую парадигму социального строительства, в самом обществе началось никем не управляемое движение по формированию проектных команд и разработке иного представления об Обществе будущего. Эти проектные команды формировались различными общественно активными группами, которые принимали различные исходные данные и с разных сторон заходили на проблему построения представления об Обществе будущего.

Для объединения и координации этой народной инициативы гражданами различных стран было принято решение создать Народный институт развития (НИР), который позволит собрать разрозненные команды, подходы и результаты для выработки общего научно-обоснованного представления об Обществе будущего.

2. Цель и задачи Народного института развития (НИР). Цель НИР - быть постоянно действующим Народным институтом, который обеспечивает на научной основе актуальное самосовершенствование разумно-устроенного и природосообразного общества в постоянно изменяющихся условиях внутренней и внешней среды.

Задачи НИР:

- 1) Выявление законов жизни общества и природы.
- 2) Исследование и разработка методологических и научных оснований для познания жизни общества.
- 3) Разработка теоретических и научно-прикладных моделей различных явлений и сфер жизни общества.
- 4) Исследование проблем жизни общества и выявление причин этих проблем.
- 5) Разработка проектных решений, нацеленных на устранение причин этих проблем.
- 6) Непрерывное образование, просвещение, обучение и воспитание людей на основе научных знаний о природе и обществе.
- 7) Участие в организации, разработке, научной и практической апробации и реализации решений по совершенствованию общества.
- 8) Сбор и регистрация проектов, социальных и иных изобретений, авторских и иных прав, их систематизация.
- 9) Исследование и продвижение проектных решений, новаций, изобретений, открытий и технологий, способствующих прорывному развитию, качественному преобразованию человека и общества.
- 10) Обеспечение открытой базы данных зарегистрированных, разрабатываемых и реализуемых проектных решений.
- 11) Координация взаимодействия открытых народных групп и организаций, которые выполняют задачи НИР.
- 12) Обеспечение открытости, народности, самоконтроля, саморегулирования, самосовершенствования НИР.
- 13) Организация взаимодействия и диалога общества с органами власти и местного самоуправления, общественными и некоммерческими организациями, профессиональными сообществами по совершенствованию общества.
- 14) Создание механизма, обеспечивающего контроль, ротацию и выход участников в случае нарушения ими норм и положений НИР.

3. Организационные принципы и методы работы НИР.
Организационные принципы НИР:

- ❖ Максимальная открытость и доступность для любого человека Земли из любой страны, представителя любой организации, движения и объединения, любого государственного органа и местного самоуправления, представителя правоохранительных органов, армии и флота, любых государственных служб и учреждений. Уровень образования, политическая ориентация, сфера профессиональной деятельности, вероисповедание не могут быть ограничением для участия в НИР.
- ❖ НИР является сетевой структурой организованной в соответствии со своими внутренними нормами, не противоречащими действующему международному праву и законодательству стран, где действуют организации НИР.
- ❖ НИР по горизонтали объединяет деятельность научно-исследовательских, учебно-просветительских, проектно-внедренческих открытых народных групп (далее – ОНГ) с выборными координаторами (организаторами коммуникации), а по вертикали их территориальные Координационные советы и официальные общественные организации, члены которых обладают равным правом голоса и не ставят перед собой цель – получение и распределение прибыли между собой.
- ❖ ОНГ являются ядром НИР, где осуществляется основная функция НИР: исследование причин проблем, поиск решений нацеленных на устранение причин, разработка проектов устраняющих причины проблем, просвещение граждан и внедрение проектов на практике.
- ❖ Координационные советы обеспечивают взаимодействие ОНГ между собой, ОНГ с обществом, поддержание в рабочем состоянии общих информационных ресурсов и баз данных.
- ❖ Официальные общественные организации не имеют право подменять функции ОНГ, но обеспечивают поступление финансовой поддержки в НИР и реализуемых проектов, участвуют в разработке проектов, организуют их ввод в опытную и рабочую эксплуатацию, организуют связь НИР с внешними организациями и государственными органами.

Отличительная особенность описанной выше организационно-правовой структуры НИР состоит в том, что это открытая народная организация, в которой нет ни одного руководителя-управленца в общепринятом понимании, ни на одном уровне иерархии или направлении работы.

Основанием такого построения НИР является научно-методологическая модель самоорганизующейся (саморазвивающейся) системы [9].

4. Исходные основания и методы участников НИР. Исходные основания участников НИР:

1) В ходе разработки Общества будущего используются результаты исторического анализа, научных знаний, теоретических представлений (выработанные в рамках разных социологических школ), научных методов, в

том числе эмпирических и результатов экспериментов в малых масштабах осуществлённых на основе разработок Общества будущего.

2) К настоящему времени единого методологического основания построения общества нет, социальные дисциплины находятся в преднаучном состоянии. Это привело к общему системному кризису человеческую цивилизацию, в том числе российское общество.

3) Приемлем только научно-обоснованный подход к построению Общества будущего.

4) Природная и разумная основы общества взаимосвязаны между собой.

5) Исходные позиции НИР в дальнейшем периодически требуют дополнительного исследования и научного обоснования по промежуточным результатам работы.

Методы теоретической работы НИР:

Открытая публичная рефлексия мыследеятельности специалистов по определённой сфере жизни общества.

1) Постоянно действующий Конкурс-разработка проектов Общества будущего как целого и отдельных сфер его жизни, в рамках которого определяются ведущие проекты и лучшие решения из всего пула проектов.

2) Совместное выявление авторами и специалистами из авторских проектов методологических и научных оснований, концепций и программ построения Общества будущего, в том числе разработанных за рамками официальной науки, применительно к отдельным странам и обществу в целом.

3) Совместная выработка авторами и специалистами общего методологического и научного основания, концепции и программ построения Общества будущего применительно к отдельно взятой стране или обществу в целом.

4) Совместная разработка авторами и специалистами научной и прикладной концепций по сферам жизни общества, а также целостной модели Общества будущего.

5) Один из основных методов работы НИР – сложная полидисциплинарная коммуникация.

Подобная деятельность предполагает регулярное обращение к разработкам современного методологического движения, прежде всего к разработкам Московского методолого-педагогического кружка (ММПК), Зиновьевского клуба, Экспериментального творческого центра (ЭТЦ), Движения «Развитие», Московского методологического кружка (ММК), а также к разработкам других интеллектуальных общественных центров нашей страны.

НИРу требуется диалог и совместная работа с ведущими центрами официальной науки, которые занимаются вопросами философии, государственного строительства, стратегического планирования и т.п., в частности: Институт проблем управления им. В.А. Трапезникова РАН,

Институт философии РАН, Институт социологии РАН, Центральный экономико-математический институт РАН и др.

5. Состояние дел и прогноз результатов работы НИР. Состояние дел в НИР:

- После трёх лет подготовительной работы учреждён Народный институт развития (НИР) как международное общественное движение.
- Утверждено Положение о НИР и ряд других внутренних норм НИР обеспечивающих его жизнедеятельность и правила поведения участников на заседаниях Открытых народных групп (ОНГ).
- Действует несколько ОНГ по наиболее актуальным направлениям работы НИР и сферам жизни общества, деятельность которых координирует созданный Координационный совет.
- Установлены рабочие контакты с Московским методолого-педагогическим кружком (ММПК);
- Авторы проектов и решений могут непосредственно участвовать в исследовании и разработке общих проектов;
- Каждый проект подвергается экспертизе на предмет: методологических и научных оснований, концептуальных положений и программы построения Общества будущего;
- на основании собранных материалов, авторы совместно в режиме открытой проектной деятельности осуществляют выработку общего методологического и научного основания построения Общества будущего, общую Концепцию организации Общества будущего, программы и проекты по отдельным сферам жизни общества.

Для реализации этих задач НИР курирует два конкурса-разработки:

1. Международный конкурс Концепций и их методологических и научных оснований Общества будущего.
2. Всероссийский конкурс авторских программ обустройства Общества будущего.

Прогноз результатов работы НИР.

В результате трёх лет подготовительной работы по созданию НИР собрано более 90 авторских проектов Общества будущего и более 40 разработок научно-методологических оснований построения Общества будущего. Все они требуют экспертизы и проработки через процедуру конкурса-разработки. Новые авторские разработки продолжают поступать.

Однако, первичный анализ научно-методологических оснований отдельных авторских проектов построения Общества будущего показывает, что мы обладаем реальным исходным материалом для выработки фундаментального научно-методологического основания построения Общества будущего, чёткой Концепции Общества будущего и основных сфер жизни общества. Если наш прогноз подтвердится, то примерно через полгода мы получим исходный материал для развёртки научно-обоснованного фундаментального учения об обществе. При этом под учением следует

понимать не застывшую форму (догму) на все времена, а старт непрерывного процесса просвещения, внедрения и доработки полученного фундаментального научно-методологического основания построения Общества будущего. Данную работу планируется не просто связать с результатами исследований и разработок социальных наук об обществе, а осуществлять разработку Общества будущего совместно.

Список литературы

1. Блауг М. Методология экономической науки, или Как экономисты объясняют/ Блауг М.// Пер. с англ. Ред. В.С. Автономов. 2-е изд. — М.: Вопросы экономики, 2004. — 416 с.
2. Боулдинг Э. Экономическая наука и социальные системы. Панорама экономической мысли конца XX столетия/ Боулдинг Э.// Том 2. Под ред. Д. Гринэуэя, М. Блина, И. Стюарта: В 2-х т. / Пер. с англ. Под ред. В.С. Автономова и С. А. Афонцева. — СПб.: Экономическая школа, 2002. — 1020 с.
3. Костюк В. Н. История экономических учений. — М.: Центр, 2001. — 244 с.
4. Полтерович В. М. Кризис экономической теории/ Полтерович В. М.// Экономическая наука современной России. — 1998. № 1. — с. 46-66
5. Стюарт Иэн М. Т. Роль методолога. Панорама экономической мысли конца XX столетия. Том 1. / Под ред. Д. Гринэуэя, М. Блина, И. Стюарта: В 2-х т. / Пер. с англ. Под ред. В. С. Автономова и С. А. Афонцева. — СПб.: Экономическая школа, 2002. — 668 с.
6. Э. Давар Кризис экономической науки: причины и выход, 2015.
7. Винер Н. Кибернетика и общество/ Винер Н.; Под ред. В. А. Малинина. - М.: Издательство иностранной литературы, 1958. - 200 с.
8. Винер Н. Кибернетика, или Управление и связь в животном и машине. / Пер. с англ. И.В. Соловьева и Г.Н. Поварова; Под ред. Г.Н. Поварова. – 2-е издание. – М.: Наука; Главная редакция изданий для зарубежных стран, 1983. – 344 с.
9. Фомина Ю.А., Фомин Э.В. Общий системный подход и социально-экономические системы (от управления к самоорганизации). Кн. 1: Общий системный подход. – М.: ЛЕНАНД, 2014. - 160 с.

Харитонов Анатолий Сергеевич

кандидат физико-математических наук

старший научный сотрудник

г. Москва, Россия

e-mail: kharitonov358@yandex.ru

УСКОРЕННЫЙ РОСТ СЛОЖНОСТИ ОРГАНИЗАЦИИ НАШЕЙ ПЛАНЕТЫ И ОБЩЕСТВА

Аннотация. В статье приведён анализ ускоренного развития общества по археологическим артефактам [1] на основе уравнения симметрии мер хаоса и порядка, выведенного автором для открытой сложной системы. Установлено, что жизнь - это процесс преобразования солнечного излучения в сложную организацию с новой структурой и новой памятью в определённых условиях. Жизнь повторяет с усложнением алгоритм развития нашей планеты. Рассмотрена концепция описания самодвижения открытой сложной системы с памятью.

Ключевые слова: археологический опыт, ускоренное развитие общества, трёхсущностный инвариант системы, холизм.

DOI: 10.46865/978-5-901640-36-4-2021-518-524

Kharitonov Anatoly Sergeevich

Cand.Phys.-Math.Sci.

Senior Researcher

Moscow, Russia

e-mail: kharitonov358@yandex.ru

ACCELERATED GROWTH OF THE COMPLEXITY OF THE ORGANIZATION OF OUR PLANET AND SOCIETY

Abstract. This article presents an analysis of the accelerated development of society on archaeological artifacts [1] based on the equation of symmetry of measures of chaos and order, derived by the author for an open complex system. We consider that life is the process of converting solar radiation into a complex organization with a new structure and a new memory under certain conditions. Life repeats with increasing complexity the algorithm of the development of our planet. The concept of describing the self-motion of an open complex system with memory is considered.

Keywords. Archaeological experience, accelerated development of society, the three-essential invariant of the system, holism.

Археологический опыт в физическом истолковании. Наша планета Земля постоянно поглощает солнечное излучение и преобразует его в более сложные виды материи с новой структурой, после насыщения существующих

способов его преобразования. Опыт археологии показал на интервалах времени больших, чем 1000 лет, что возникновение новых структур и организаций шло ускоренным образом и выражалось в ускоренном усложнении организации общества и его искусственной среды обитания [1]. Развитие общества описано рядом Фибоначчи от 5 тысяч лет до 7 млн. лет до н.э.. Соответственно объекты на нашей планете представлены тремя типами преобразователей солнечного излучения: самодвижущимися живыми и косными организмами и искусственной средой обитания. Искусственная среда состоит из вещественного и информационного производства, которые эволюционируют под действием живых организмов, и, в частности, человека. Популяция человека не только преобразует солнечное излучение, но находится в активном поиске новых способов его преобразования, формируя собственное развитие. Общество, как особый преобразователь солнечного излучения, использует память о прошлых эффективных способах преобразования энергии, вещества и информации, информацию об окружающей среде и механизмы обратной связи. Общество ищет и находит новые способы преобразования солнечного излучения, устанавливаемые отдельными личностями, и эволюционирует быстрее по сравнению другими организациями на нашей планете. Из этого археологического опыта следует, что человек, общество и косные организмы повторяют алгоритм преобразования солнечного излучения, свойственный нашей планете. Этот алгоритм каждая организация усложняет по-своему, используя разные технологии в своих конкретных условиях. Человечество исполняет своё предназначение, как преобразователя, быстрее других живых организмов за счёт развития своей искусственной вещественной и информационной среды обитания.

Преобразователи потока солнечного состоят из постоянных и переменных составных вещественных и информационных частей, имеют свою предысторию, конечное время жизни, структуру, которая возникает, развивается, совершенствуется, стареет, создаёт новую информацию и гибнет. Эти преобразователи асимметричны в пространстве и времени. Они имеют свои входы и выходы, активные и пассивные фазы своего взаимодействия, память о существующих технологиях взаимодействия. Память у живых организмов периодически перестраивается и может быстрее усложняться, чем у косных организаций.

Ускоренное развитие общества, описанное Ю.Л. Щаповой в 2005 г., соответствует старой мысли, что мы дети Солнца и Земли и имеем предназначение: создавать новые технологии преобразования солнечного излучения, отбирая лучшие, с одной стороны. А с другой стороны, ускоренное развитие оказалось новым опытным фактом для традиционной физики, которая была основана на опыте ускоренного движения тела под действием внешней силы, установленном ещё Г. Галилеем.

Археологический опыт внёс существенный аргумент в разрешение фундаментального противоречия традиционной науки. Суть противоречия состоит в следующем. Замкнутая система эволюционирует к равновесию и

деградации своей организации, к «тепловой смерти Вселенной». Анализ опыта археологии показал, что модель равновесия тела и параметры состояния системы – это элементы искусственной информационной среды обитания, построенной человеком. В то время как биологические организмы уходят от гипотетического состояния равновесия. Живые организмы находятся в постоянном самодвижении, эволюционируют и ускоренно усложняют свою организацию. Поэтому исследование живого не может основываться на модели равновесия тела, постулированной Г. Галилеем. «Тело живого работает не как термодинамическая машина» - писал В. Томсон в 1842 г. Р.Ю. Майер отметил в 1841 г, что причиной биологической эволюции является возникновение нового способа преобразования солнечного излучения на нашей планете.

К известным фактам, что живое уходит от равновесия /Э. Бауэр/, что сложные системы с памятью не стремятся к термодинамическому равновесию /И.М. Лифшиц/, археология добавила опыт на большом интервале времени, во внутренней системе отсчета и установила факт ускоренного развития общества, описываемого рядом Фибоначчи. Для возникновения физики живого организма необходимы новые модели, описывающие опыты самодвижения и ускоренного развития общества, установленные по артефактам археологии. Применению таких моделей посвящена настоящая статья. Так как математические части этих моделей опубликованы в ряде статей, начиная с 1971, здесь мы ограничимся только общей концепцией.

Наш анализ работы [1] показал, что в основе археологии лежит опытный факт самодвижения человека, биологических организмов и общества, которые повторяют и усложняют алгоритм преобразования солнечного излучения, свойственный нашей планете. Наша планета накапливает, преобразует, резонирует, генерирует и фильтрует солнечное излучение. Мы утверждаем, что опыт нашей планеты является базовым для фундаментальной науки. На малых временах и масштабах наблюдения принимают обычно модель равновесия тела, например, модель материальной точки, пренебрегая объемом и структурой тела, а на больших масштабах наблюдения, как в археологии, имеет место самодвижение тела, как преобразователя, генератора и фильтрата солнечного излучения. Простейшим примером самодвижения открытой сложной системы с памятью служит сам человек.

Феномен самодвижения природы, человека и общества давно обсуждается во многих философских концепциях Запада и Востока. В современной науке установлено открытие 1967г. «Т- слоя» А.Н.Тихоновым и А.А. Самарским, которое подтвердило феномен самодвижения открытой сложной системы. Но их вычислительный эксперимент самодвижения оказался очень сложным, потому и малоизвестным. Нужна наглядная аналитическая модель самодвижения физического тела, как преобразователя солнечного излучения, которая может привести к новой социальной практике или к иному более эффективному управлению обществом.

С одной стороны, самодвижение человека и ускоренное развитие общества по артефактам археологии являются установленными, почти

очевидными фактами. С другой стороны, теория самодвижения и ускоренного развития нашей планеты и живых организмов оказалась настолько новой, что можно говорить о новой физико-математической парадигме [2]. Суть новой парадигмы сводится к замене модели материальной точки, принятой в механике, моделью трёхсущностного преобразования солнечного излучения с памятью. Кибернетика материальную точку дополнила «черным ящиком», введя цель и механизмы обратной связи, сохранив исходные начала математики. Наша теория преобразования солнечного излучения использует новые математические функции: меры хаоса и порядка, три класса переменных, добавив структуру, методологию холизма и вводит новый объект научного исследования: трёхсущностный процесс преобразования солнечного излучения с памятью [3].

Холизм рассматривает как целое (единица) может спонтанно разделяться на бесконечное число частей, некоторые из которых могут неограниченно усложняться, приводя к возникновению и ускоренному развитию живых организмов. Модель холизма мы построили на синтезе «двоицы» и «троицы», введя новые логарифмические функции: меры хаоса и порядка сложной открытой сложной системы [4]. Сумма этих функций равна единице, а их равенство включает постулат Л.Больцмана о равновероятности событий для равновесной замкнутой системы, как свой частный случай. При этом число рассматриваемых событий в нашей модели много больше, чем принято в замкнутой системе, и является функцией трёх классов переменных.

Сначала мы построили модель статистического равновесия системы с памятью на равенстве мер хаоса и порядка. Потом мы обнаружили, что эти логарифмические функции могут описывать трёхсущностные взаимодействия. Мы ввели пространство вероятности структурных событий на примере образования цепной макромолекулы, как трёхсущностной системы с памятью. Далее мы ввели трёхсущностный инвариант для системы с памятью в виде равенства мер хаоса и порядка для трёх классов переменных. Только после введения этих новшеств, мы установили уравнение самодвижения, как уравнение симметрии для приращений мер хаоса или порядка в трёх классах переменных. Наша модель самодвижения трёхсущностной системы с памятью описывает процесс взаимного изменения вероятностей событий для координат, импульсов и структуры. Этот процесс не рассматривался в статистической механике замкнутой системы. В замкнутой системе пространство событий принималось постоянным и называлось элементарным, определенным для двух независимых классов переменных без учёта вероятностей структурных событий. Три взаимосвязанных пространства вероятностей событий допускают скомпенсированное необратимое приращение мер хаоса или порядка, описывающее неограниченное самодвижение трёхсущностной системы. Равенство мер хаоса и порядка, в трёх взаимосвязанных пространствах вероятностей событий, приводит к 6-ти уравнениям самодвижения. Это самодвижение при многократном повторении, которое соответствует процессу развития, описывается рекуррентным уравнением, которое приводит к золотой

пропорции и к обоснованию фундаментальности метода Фибоначчи. И на основе анализа достижений археологии мы поняли, что каждое физическое тело – это преобразователь, генератор и фильтратор для новых структур, повторяющий с усложнениями процесс преобразования солнечного излучения нашей планеты, как саморазвивающейся открытой сложной системы с памятью.

Наша модель самодвижения трёхсущностной открытой системы с памятью отражает древний принцип триединства, который характеризует возникновение чего-то нового, то есть его развитие. Однако принцип триединства нарушает правило аддитивности, на котором построена современная арифметика, алгебра, геометрия, математический анализ и статистическая механика. Поэтому возникла потребность в развитии новой холистической трёхсущностной математики с памятью.

Усреднение процесса преобразования солнечного излучения, на каком-то масштабе пространства и времени, приводит к потере информации об его свойствах и его триединстве. Если получаются достоверные значения средних параметров, то их можно описывать по законам механики и термодинамики, используя гипотезу о субстанции, которая соответствует ощущениям человека в методологии редукционизма. Математика редукционизма основана на первом шаге а и не-а - бинарном отношении, которое многократно повторяется в разных вариантах.

Пояснение актуальности трёхсущности системы с памятью. Механика построена на модели равновесия материальной точки Г. Галилея. И.Ньютон в своих «Началах...» отметил, что модель материальной точки – это частный случай, пренебрегающий «врожденной силой инерции» и предполагающий, что плотность вещества и центр тяжести у тела совпадают, то есть, можно пренебречь вихревыми осцилляциями. Под врождённой силой инерции мы понимаем процесс преобразования солнечного излучения, свойственный нашей планете и её активным частям. А вихревые осцилляции приводят к асимметрии свойств физических объектов в пространстве и времени. Действительно, модель материальной точки симметрична, пренебрегает объемом, памятью и структурой тела. Другими словами, механика, термодинамика и электродинамика пренебрегают теми свойствами тела, которые обеспечивают преобразование солнечного излучения в более сложные виды материи на нашей планете.

Наш анализ показал, что в основе рассмотренных выше физических упрощений и модели материальной точки лежат математические постулаты и фикции: догмат натурального ряда /К.П. Рашевский/, точка, линия, поверхность /Э. Мах/, и постулат равновероятности изоэнергетических событий /Л. Больцман/.

Необходимость обобщения модели материальной точки рассматривали многие физики /Дж. Максвелл, Г. Герц, Н.А. Умов, И.О. Янковский/ и математики /Н.В. Бугаев, П.А. Некрасов, Л.А. Шелепин/. Актуальность исследования свойств открытой сложной системы подчеркивали Н.И. Кобозев,

Л. Онзагер, И. Пригожин, Н.Н. Моисеев. Поэтому переход к модели самодвижения и ускоренного развития открытой сложной системы с памятью давно созрел.

Многочисленные повторения самодвижения по уравнению симметрии мер хаоса и порядка (переходов между реализуемыми и скрытыми событиями) описываются рекуррентным уравнением, которое приводит к золотой пропорции и к методу Фибоначчи. Рекуррентное уравнение допускает в свою очередь неограниченные усложнения, которые соответствуют наблюдаемой сложности природы. Так мы обнаружили, что действия уже с золотой пропорцией порождают два ряда Фибоначчи. А действия с ними приводят к ряду Люка, а действия с числами из этих рядов приводят к числам с памятью, алгебраическим фракталам золотого сечения, к геометрии Евклида, построенной на фракталах золотого сечения. Рекуррентное уравнение самодвижения допускает неограниченные усложнения, которые позволяют выводить, а не постулировать известные и новые свойства математики и физики.

Кроме того, нами получена модель развития открытой системы по трём золотым спиральям, где две спирали сворачиваются, а спираль, характеризующая структуру, разворачивается [5].

Пояснение принципа триединства. Математическая модель древнего принципа триединства определила холистическое выражение закона сохранения энергии в виде постоянства суммы кинетической, потенциальной и структурной энергии. При этом целое может разделяться на три разные части неограниченным числом способов, а для процесса развития их отношения описываются рекуррентным уравнением или методом Фибоначчи.

Кроме того, принцип триединства имеет и более широкое практическое применение. Так каждое физическое тело, в отличие от модели материальной точки, имеет три границы: для координат, импульсов (температуры) и структуры (например, химического состава). Границы обладают фрактальными свойствами, а двойные границы создают разность структурных потенциалов. Эта тема выходит за рамки настоящей статьи. Имеют место три типа колебаний: продольные и поперечные – это симметричные осцилляции и вихревые - асимметричные осцилляции. Имеется три пути преобразования поглощенной материи: рост температуры, рост объема (интегральные процессы) и приращение структуры (локальный процесс). Принцип минимума образования свободной энергии в трёх классах переменных: координат, импульсов и структуры, выполняет функцию самоуправления, определяет дальнейший путь самодвижения системы, как преобразователя энергии, вещества и информации.

Основные закономерности природы. Мир находится в вечном самодвижении. «Дважды нельзя войти в одну реку». «Всё течет, все изменяется». У природы не было начала и нет конца /Эпихарм/. Модель этой закономерности мы построили на холистической модели числа, равной сумме мер хаоса и порядка в трёх классах переменных.

«Мир - как Органон», «Новый Органон», «тектология» - это «инструмент» по преобразованию солнечного излучения в иные и более сложные виды материи с новой структурой и новой памятью.

Выводы. Опыты археологии являются более фундаментальными, чем опыты механики и термодинамики.

Модель самодвижения процесса преобразования солнечного излучения является более фундаментальной, чем модель равновесия материальной точки.

Модель ускоренного развития преобразователя по трём золотым спиральям можно принять за новый эталон, для измерения процесса развития для каждой исследуемой системы.

Физика, принимая модель равновесия тела за свою основу, пренебрегла преобразованием солнечного излучения нашей планетой в иные виды материи с новой структурой и памятью, и поэтому её законы противоречат опыту эволюции биологических и социальных систем.

Список литературы

1. Шапова Ю.Л., С.Н. Гринченко. Введение в теорию археологической эпохи: числовое моделирование и логарифмические школы пространственно-временных координат. М., Исторический факультет Московского университета, 2017, 236 С.
2. Азроянц Э.А., Харитонов А.С., Шелепин Л.А. «Немарковские процессы как новая парадигма» // Вопросы философии, 1999, №7, с. 94-104.
3. Харитонов А.С. Структурное описание сложных систем // Прикладная физика №1, 2007, с.5-10.
4. Харитонов А.С. Теория симметрии хаоса и порядка, закон Предустановленной гармонии // Science and Education. Sheffield, UK. v.17, September 5-6, 2014, Physics, p.19-27.
5. Харитонов А.С. Математические начала синтеза принципов дуализма и триединства // Метафизика 2012, №1(3), с. 147-155.

Хруцкий Константин Станиславович

Кандидат философских наук

Доцент

Новгородский государственный университет имени Ярослава Мудрого

г. Великий Новгород, Россия

e-mail: Konstantin.Khrutsky@novsu.ru

РАЗВОРОТ НАУЧНОГО ЗНАНИЯ В XXI ВЕКЕ ОТ УСТАНОВОК АНТРОПОЦЕНТРИЗМА – К ВЕКТОРУ АНТРОПОКОСМИЗМА: БИОКОСМОЛОГИЧЕСКАЯ (НООСФЕРНАЯ) ИНИЦИАТИВА

Аннотация. Авторский дискурс исходит из фундаментальной Биполярной и Триадологической сущности действительного мира – следовательно, равно и из Триадологической реальности рациональных (научных и философских) знаний о существующем мире (Космосе). В этом свете, и с опорой на достижения в русле русской научной натуралистической (Органицистской) традиции, а также ввиду злободневности состоявшегося напряженного (угрожающего) дисбаланса (Космологической недостаточности) у современной глобальной (Западной) цивилизации в отношении к естественной гармонии научного знания : под этим углом зрения в работе поднимаются и раскрываются сложные вопросы по преодолению сложившейся тяжелой (кризисной) ситуации в мировом развитии. Возможный путь к разрешению кризиса – это реализация выдвинутой Биокосмологической Инициативы.

Ключевые слова: Динамическое Триадологическое научное знание, Биокосмологическая Инициатива.

DOI: 10.46865/978-5-901640-36-4-2021-525-535

Khroutski Konstantin Stanislavovich

Ph.D.

Docent

Yaroslav-the-Wise Novgorod State University

Veliky Novgorod, Russia

e-mail: Konstantin.Khrutsky@novsu.ru

THE TURN OF SCIENTIFIC KNOWLEDGE IN THE 21 CENTURY FROM THE ANTHROPOCENTRISM CONCEPTION TO THE VECTOR OF ANTHROPOCOSMISM: A BIOCOSMOLOGICAL (NOOSPHERIC) INITIATIVE

Abstract. The author's discourse proceeds from the fundamental Bipolar and Triadological nature of the real world – hence, equally from the Triadological reality of rational (scientific and philosophical) knowledge about the existing world

(Cosmos). Discourse is based on the achievements of the Russian scientific naturalistic (Organicist) tradition, as well as on view of the urgency of the tense (threatening) imbalance (Cosmological insufficiency) in the modern global (Western) civilization in relation to the natural harmony of scientific knowledge. From this point of view, the work raises and reveals complex issues to overcome the current difficult (crisis) situation in world development. A possible way to resolve the crisis is the implementation of the proposed Biocosmological Initiative.

Keywords. Dynamic Triadological Scientific Knowledge, Biocosmological Initiative.

Введение. В выступлении на Конференции был выдвинут и обоснован тезис о важности реабилитации в мировой науке активности *натуралистического* (Органицистского) Типа и полюса научного знания (как раз приоритетного в истории отечественной культуры); и который выступает как противоположная (но равная по значению) первооснова ныне доминирующему (или, скорее, диктующему правила в научных кругах) Трансценденталистскому (математико-физикалистскому, Дуалистскому) Типу и полюсу научно-исследовательской активности.

В *BCnA*-публикации, с названием «Данилевский 2.0 (150 лет спустя)» (*Biocosmology – neo-Aristotelism*, Vol. 10, Nos. 1&2, Winter/Spring 2020) [1]²⁴ : здесь обосновывается мировое значение русской научной школы цивилизационных исследований; и в составе её представителей – понятие о ‘*Большой пятерке*’ выдающихся исследователей и их достижениях: Н.Я. Данилевского, К.Н. Леонтьева, П.А. Сорокина, Л.Н. Гумилева и В.И. Вернадского. Всех пятерых гениальных российских ученых характеризует как принадлежность к Интегралистскому²⁵ Типу исследовательской работы (т.е. срединному и интегрирующему свойства полярных Типов: Органицистского и Трансценденталистского); так и, существенным образом : что генеральный вектор их научных поисков обращен непосредственно к натуралистическому (Органицистскому) полюсу – следовательно, основоположение их научных исследований полагается именно на установках Органицизма (Динамического натурализма)²⁶.

Эволюционный научный потенциал Российской цивилизации. В 2021 году мы отмечаем 150-летие выхода в свет феноменального труда Н.Я. Данилевского «*Россия и Европа*» (в 1871 г.). Признаваемый в мире основоположником современной цивилизационной теории : Данилевский здесь

²⁴ DOI: 10.24411/2225-1820-2020-00006

²⁵ Научное понятие Интегрального Типа (в общем Триадологическом плане социокультурной организации) было осуществлено Питиримом Сорокиным, автором динамической циклической (Триадологической) теории мирового социокультурного развития. Главным образом, данная теория была реализована Сорокиным в четырехтомном фундаментальном труде «*Социальная и культурная динамика*» (1937–1941) [2]; русскоязычный перевод и публикация *opus magnum* ученого в РФ состоялись только в 2006 г.

²⁶ В отношении оснований научного Органицизма, более развернуто, см. раздел *Биокосмологическая инициатива*, на сайте Биокосмологической ассоциации (БКА) – <https://biocosmology.org>

категорически опровергает претензии Западной культуры и цивилизации на универсальность собственных (Западных) оснований и целей развития. Напротив, в своей теории Данилевский утверждает естественную реальность в существовании мировых цивилизаций-организмов, имеющих как собственное рождение, развитие и становление (в целом – свой жизненный цикл), так и собственное предназначение; следовательно – как естественную необходимость (для мировых процессов) результатов своей деятельности; так и собственно жизненную необходимость (главную цель) своего Само-осуществления в мировой истории. Этим путем, гениальный ученый развивает и выдвигает свою Органицистскую цивилизационную теорию; в т.ч. утверждая существование в России естественных цивилизационных потенциалов, свойственных ей и принципиально отличных от таковых на Западе.

Цивилизационный потенциал Российской цивилизации полагается Данилевским как необходимый *дюнамис* (в термине Аристотеля, что означает естественный присущий *внутренний* потенциал и силы) – необходимые для мирового развития в целом; но что становится возможными к реализации исключительно в качестве результата *присущего* культурного саморазвития цивилизационного организма России. Существенно, что методологически (космологически) – теория Данилевского (хотя и подсознательно, но) следует *натуралистическим* фундаментальным принципам Динамического (Аристотелевской космологии) – *Снизу-Вверх* Само-развития Земных субъектов-цивилизаций (*Изнутри*); тогда как Западный подход всецело опирается на столпы *трансценденталистского* Статического (Платоновской космологии) – *Сверху-Вниз* (в плане единого всеобщего цивилизационного) способа развития мировых (прогрессивных – монолинейных) процессов; и которые принципиально не обладают способностью к саморазвитию, но требуют принуждения (участников) к построениям и развитию *Извне*.

В этом свете, и в тематике проводимой Конференции и ее Биокосмологической секции : особого внимания заслуживает творчество В.И. Вернадского; последнее выражает на высшем уровне в целом достижения всей научной Органицистской традиции российских ученых. Великий ученый открыто и подчеркнуто признавал себя *натуралистом* : не удивительно, поэтому, что он активно стремился к существенному изменению (развитию) космологических основ современного *натуралистического* научного знания. Уже в 1920-х, т.е. 100 лет назад, Вернадский ставил перед наукой фундаментальные вопросы: «Было ли когда-нибудь и где-нибудь начало жизни и живого, или жизнь и живое такие же вечные основы космоса, какими являются материя и энергия?»; и «Характерна ли жизнь и живое только для одной земли, или это есть общее проявление космоса?» [3, с.3]. В 1930-х, как это следует из произведения мастера «*Философские мысли натуралиста*» [4], Вернадский отмечает: «я понял (в середине 30-х годов) отсталость философии (в мировом ее охвате) в переживаемый нами исторический момент в жизни человечества... Она стоит в сущности на почве XVII в., не сознавая невозможности освоить новые явления “старыми мехами” ...» [4, с.237]. В

результате, в 1940-х, Вернадский обосновывает и выдвигает концепцию Ноосферы – как реальное *натуралистическое* основание к совершению необходимых эволюционных сдвигов в космологической активности современного человека и общества; и где научная мысль является «космическим явлением»: когда, по определению мэтра: «научная мысль впервые выявляется как сила, создающая ноосферу, с характером стихийного процесса» [5, с.64].

«Два синтеза Космоса» В.И. Вернадского. Ровно столетие назад, в 1920 г., В.И. Вернадским было подготовлено научное эссе «Два синтеза Космоса» (а данной работе цитируется по книге «Живое вещество» (М., Наука, 1978) [6]. В то же время, как характеризует А.Д. Шаховская (личный секретарь ученого), «Началом работ В.И. по «живому веществу», т.е. по биогеохимии, сам он считает 1916 год...» [6, с.325]. В этом произведении («Два синтеза Космоса») русский гений раскрывает краеугольные моменты для научного развития – и которые являются критически важными в текущем (XXI века) периоде мировой истории. Прежде всего, ученый отмечает (в 1920 г.; но что тем более жизненно важно в настоящее время), что «в науке нет до сих пор ясного сознания, что явления жизни и явления мертвой природы, взятые с геологической, т.е. планетной, точки зрения, являются *проявлением единого процесса* (курсив мой. – **К.Х.**)» [7, с.12]. Также, в самом начале работы, Вернадский подчеркивает, что: «Есть своеобразный склад натуралиста, который ищет синтетического впечатления о Природе, не довольствуется изучением формы или функций организма, а изучает их комплексы» [7, с.12].

Далее, ученый заявляет краеугольное положение, что «Можно видеть в представлениях человека о Космосе *два синтеза, по существу совершенно разных, находящихся на разных стадиях своего развития и едва ли совместимых между собой* (курсив – **К.Х.**)» [7, с.13]. По сути, выдающийся ученый здесь заявляет о естественнонаучном принципе Биполярности: т.е. о существовании двух принципиально полярных (противоположных) Типов научного знания; следовательно, и о Биполярности действительного мира, который эти противоположные полюса научного знания отражают.

Следом, Вернадский раскрывает, что это: «С одной стороны – отвлеченное представление физика или механика, ... В сущности, этот мир Космоса дает нам совершенно чуждое, нас не трогающее впечатление, и, очевидно, представляет схему, далекую от действительности даже тогда, когда мы превратим его в своеобразный хаос движущихся без порядка частей, или, наоборот, в своеобразную машину, регулируемую мировым разумом или той или иной формой божества» [7, с.13]. Ученый здесь подчеркивает, что это именно «*абстракция* (курсив – **К.Х.**)» – как «удобная форма научной работы»: «Эта абстракция является удобной формой научной работы, входит в научное мировоззрение, но не охватывает его всего, не проникает даже все области естествознания, она явно неполна, как неполны по сравнению с природными объектами все отвлеченные и идеальные создания человеческого разума (курсив – **К.Х.**), всегда упрощающие реальные объекты, подлежащие нашему

изучению» [7, с.13]. В продолжение, им производится даже более сильное утверждение, что «Эта схема строения Мира слишком рационалистична, проникнута человеческим разумом, подобно религиозным концепциям теологов» [7, с.13].

Данному Типу научного знания (и «картине Космоса»), который Вернадский, однако, называет «физическим»: Вернадский противопоставляет другой Тип и картину Космоса – великий ученый утверждает, что «...всегда существует другое о нем представление – *натуралистическое* (курсив – К.Х.), неразложимое на геометрические формы, ... В это представление всегда входит новый элемент, отсутствующий в построениях космогоний, теоретической физики или механики, – элемент *живого* (курсив – К.Х.). Эти представления о природе не менее научны, чем создания космогоний или теоретической физики и химии, и ближе для многих, хотя они так же неполны, как и геометрические схемы упрощенной мысли физиков, но они менее проникнуты призрачными созданиями человеческого ума и дают нам другие стороны Космоса, оставленные последними вне своих абстрактных построений.... *Мы не можем и не должны забывать о существовании этих двух несовместимых представлений о Природе* (курсив – К.Х.).... Я говорю именно о научных, а не о философских построениях Космоса, которых, может быть, есть и много больше, чем эти два понимания Природы в естествознании» [7, с.13].

Как следует из данного замечательного суждения мастера: в мировой культуре постоянно сосуществуют два Типа (две картины-синтеза Космоса); последние принципиально существуют независимо друг от друга и, по сути – противоположны друг другу; но они являются в равной степени необходимыми для успешного и эффективного роста научного знания.

«Два синтеза Космоса» В.И. Вернадского; и понятия «физический» и «физика». Однако, на что можно отреагировать немедленно: термин «*физический*» равным образом принадлежит обоим (независимым и противоположным друг другу) Типам научных знаний. На самом деле, как в натуралистическом подходе, ориентированном на углубленное познание причин и механизмов Само-существования и Само-развития природных (Космических) процессов; так и в доминирующем на сегодня подходе (который Вернадский именует «физическим»), и где одновременно участвуют как *идеалистические* («абстрактные» и «отвлеченные») конструкты человеческого разума; и где понятие «божества»-Демидурга занимает самое достойное место), так и *механистические* («охватываемые в образной форме представления об эфире, энергии, квантах, электронах, силовых линиях, вихрях или корпускулах» [7, с.12]) – и что уместно называть ‘*математико-физикалистским*’ способом (Типом) научного знания: в этих обоих (хотя и существенно противоположных друг другу) Типах научного знания, но в обоих универсальным первичным актом является изначальное обнаружение-сбор эмпирических фактов (объективных данных) об изучаемом субъекте действительного мира.

В целом, что существенно, оба Типа исходят не только из *первичного* обнаружения объективных данных о субъекте (т.е. из познания его *физических*

сущностей); либо путем эмпирического восприятия, либо посредством искусственных лабораторно-инструментальных возможностей – для дальнейшего их анализа и производства концептуальных конструктов : но и с *конечным* выдвиганием разработанных научных проектов для их практического применения (воздействия на) опять-таки действительные *физические* сущности субъектов реального природного мира (Космоса). Следовательно – оба Типа науки (и синтеза Космоса) являются по сути (изначально и в конечном счете) *физическими*; как *натуралистический* (в первую очередь), так и равно *математико-физикалистский*.

Таким образом, что происходит с XVI века – мы имеем, в настоящем, существующее решительное отделение и обособление современной «физики»; и что являет собой, по сути – отделение «физики» от *физики*, т.е. от природы (поскольку понятие *физический* исторически происходит от др.-греч. φυσική – и это понятие имеет значение «природный»). В результате, итоги научной революции XVI-XVII веков, с обособлением физики (в целом, естественнонаучных исследований) в самостоятельную научную отрасль – подобный результат следует считать категорически неверным; либо, иначе, современная физика должна получить иное (существенно точное) название, например, как «абстрактная физика», или «математический физикализм».

На самом деле, неотъемлемым образом, и что нельзя еще раз не отметить : термины «физический» и «физика» имеют конкретное происхождение в истории мировой культуры, от др.-греч. φυσική – «природный» и от φύσις – «природа». Существенно, что предметом «физики» Аристотеля является собственно *природа* (и ее физические сущности, процессы и явления) – φύσις. Как и является естественным, в свете вышесказанного : что центральное место в *Физике* Аристотеля занимают фундаментальные принципы этиологии²⁷, объясняющие естественную гетерогенность и (онтогенетическое) Само-развитие любого действительного субъекта реального мира.

В свою очередь, последние (этиология и этиологические природные причины), по сути, отсутствуют в современном «математическом физикализме»; и что является полностью закономерным : поскольку в качестве объективного реального мира как предмета для его *идеалистической* математической обработки и познания – в этом качестве может выступать только однородный и унифицированный материальный мир, напрочь лишенный какой-либо (Изнутри, природной – *присущей*) *целедвижимости* и *целеорганизованности*. Вместе с тем, что также закономерно : современный «абстрактный физический» подход (*искусственный* и математический, основанный на *идеалистических* сущностях) – этот подход не может не характеризоваться необозримым «релятивизмом», т.е. допускаемым

²⁷ В специальном исследовании, результаты которого опубликованы в ВСнА-журнале (DOI: 10.24411/2225-1820-2021-00004), здесь обосновывается глубинное богатство действующих (всех, *целеорганизованных*) природных сил (причин); помимо четырех общеизвестных: *материальной, формальной, действующей* и *конечной*; утверждается также и фундаментальное значение *резонансной, информационной* и *интелехистской* действующих природных причин.

бескрайним разнообразием в осуществлении теоретических и практических приложений к изменению гомогенно (одинаково и бесконечно) материального и принципиально бесцельного (безжизненного) Хаотического объективного мира. В то же время, как это справедливо отмечает исследователь Б.Ф. Чадов: «Понимание тысяч *causa efficiens* (действующая причина²⁸ по Аристотелю), устанавливаемых наукой в порядке аналитического подхода и способных, в буквальном смысле, преобразить мир, будучи примененными на практике, не может заменить понимания одной или нескольких *causa finalis* (конечной цели), составляющих сущность системы целиком» [8, с.141].

«Два синтеза Космоса» В.И. Вернадского; и ОрганонКосмология Аристотеля. В своей работе «Два синтеза Космоса»: В.И. Вернадский определяет очень важные моменты; что, в целом, «чрезвычайно интересен и глубоко знаменателен в истории человечества переживаемый нами в XX в. *переворот* (курсив – **К.Х.**) в физических представлениях о Мире,...» [7, с.14]. Именно подобным образом высказывался и Фрэнсис Бэкон, автор знаменитого “*Novum Organum*”, изданного ровно 400 лет назад, в 1620 г., что: “For truth is rightly called the daughter of time and not of authority. Therefore, it is no wonder if the spell of antiquity, of authors and of consent has so shackled men’s courage that (as if bewitched) they have been unable to get close to things themselves.” [9, p.69]²⁹. Существенно, что в своем произведении: Бэкон собственно занимался разрешением вопросов «нового переворота» (в выражении Вернадского) в развитии науки, но исключительно в целях развития современной ему культурной эпохи XVII века. В значительной мере, при этом: Бэкон был нацелен и успешно занимался освобождением выстраиваемой новой науки, и которая проектировалась в развитие будущей научной деятельности эпохи Нового времени в мировой истории – ее освобождением от Аристотелевских принципов и подходов (собственно, телеологических); т.е. для строительства новой науки и «физики», уже принципиально ориентированных на основы «абстрактной физики» («математического физикализма»). Тем более, по прошествии 400 лет (и что являет собой, как следует из трудов Питирима Сорокина – средний срок очередного цикла в мировом социокультурном развитии) – мы должны сегодня серьезно относиться к выводам Ф.Бэкона; но воспринимать их уже «с точностью до наоборот»: т.е. вновь устремиться к признанию и неотложному возвращению в мировую научную практику *ОрганонКосмологии* Аристотеля, с ее *Органицистской* (натуралистической) физикой.

²⁸ *Causa efficiens* – это единственная, из всего арсенала природных причин у Аристотеля, которая допускается современной «физикой» (математическим физикализмом) к существованию в объективном «физическом» (материальном механистическом) мире; но что воспринимается (и интерпретируется) в принципиально отличном ключе (Платонизированном, т.е. в качестве силы, фундаментально действующей Извне).

²⁹ В переводе, «Справедливо полагают, что истина – это дочь времени, а не власти. Поэтому не удивительно, что узы древности, власти и единодушия настолько сковали силы и способности человека, что он не может (как будто заколдован) усвоить для себя суть вещей как они есть»; более подробно, см. анализ в *ВСнА*-публикации [10].

В этой важнейшей перспективе, одновременно, нельзя сразу не увидеть «узкое место» – это слабое знание Аристотеля в российской культуре. Существенно, что и В.И. Вернадский не делает принципиальных отличий между Аристотелем и Платоном; поэтому, как правило, когда ссылаются на Стагирита в своих текстах, то использует обобщенное «Платон и Аристотель». На самом деле, натуралистическая (Органицистская)³⁰ всеохватывающая система рационального (научного) знания Аристотеля, и которая в Биокосмологической ассоциации (БКА) именуется как *ОрганонКосмология* : последняя является прямо противоположной Дуалистической (Трансценденталистской) – основанной на *идеалистических* сущностях системе рационального знания Платона; но, что важно подчеркнуть – обе космологические системы (Аристотеля и Платона, хотя и противоположные друг другу во всех отношениях), но они являются равным образом исключительными (феноменальными и потрясающими) – будучи в одинаковой мере всеохватными, как и в равной мере необходимыми для науки.

Что касается современного *натуралистического* развития мирового научного знания : то в этом плане именно *ОрганонКосмология* Аристотеля является существенно необходимой для ученых-натуралистов; в первую очередь, по причине ее востребованности для всех заинтересованных ученых в плане обретения общего и всеобъемлющего (концептуального *натуралистического*) языка взаимного общения и взаимопонимания – на пути реализации совместных усилий по восстановлению значения и развитию современного натурализма. Другими словами, здесь имеется в виду возможность овладения (через достаточное знание сути системы Аристотеля и ее понятийно-терминологической базы) общим (концептуальным) языком для реализации необходимых коммуникаций и достижения взаимопонимания в осуществлении натуралистического подхода; поскольку, как это постоянно подчеркивается – научная космология Аристотеля является полностью противоположной ныне доминирующему (и диктующему беспрекословные правила) концептуальному и методологическому языку современного «абстрактного» математического физикализма (неотъемлемо основанном, как раз, на фундаментальных космологических принципах Платонизма).

Во всех случаях, о чем следует постоянно помнить : именно Аристотеля как ученого, произведшего на свет *ОрганонКосмологию*, т.е. натуралистическую систему всеохватывающего знания – именно Стагирита ученые всего мира выдвинули и признали «Отцом науки»; т.е. родоначальником оснований и несущих конструкций всего великолепного здания современной науки. В настоящем, Аристотель по-прежнему оценивается как наиболее влиятельный из ученых и философов древности : как правило

³⁰ Термины «органический» (у Аристотеля) и «Органицистский» (в Биокосмологическом подходе) происходят от значения древнегреческого слова ὄργανον («Органон» – Organon); и которое в оригинальном (первоначальном) значении указывает на 'инструмент' ('орудие' и 'средство' для достижения цели); т.е., что в конечном итоге является функцией *физического* предмета (природной вещи, органа, субъекта).

подчеркивается, что Стагирит выступил не только основоположником формальной логики и создателем понятийного аппарата, который до сих пор пронизывает философский лексикон и стиль научного мышления; но он в целом заложил основы современных естественных наук, и выступил первым мыслителем, создавшим всестороннюю (космологическую, распространяющуюся на все области) систему рационального знания.

В БКА : *Органон* Космология Стагирита расценивается как жизненно важное основание и мощный ресурс для текущей культурной (научной) деятельности; здесь обосновывается и утверждается, что Органицистская космология может (и должна) эффективно послужить как базовая концепция и в качестве референциальной основы – для соотнесения и достижения необходимого взаимопонимания и взаимодействия ученых. В этом отношении подчеркивается ключевой момент, что высоко комплементарными с Органицизмом Стагирита выступают современные научные натуралистические теории Данилевского, Сорокина и Вернадского. В свою очередь, на повестке дня (как главная проблема) : это факт существования (и что было произведено на протяжении последних веков) – существования, в настоящем, неверной (искаженной, дезинформирующей) интерпретации Аристотелевского натурализма и Органицизма (вследствие радикальной Платонизации учения Стагирита). В результате мы имеем, и что состоялось в культурную эпоху Нового времени – имеем текущее неправильное понимание всей (в целом) конструкции (оснований и концептуальных элементов) стройной системы Органицистского знания Аристотеля.³¹

Заключение. Биокосмологическая Инициатива. Сам В.И. Вернадский, в своей ключевой работе *«Два синтеза Космоса»* : здесь гений русской науки приходит к заключению, что на его время (работа написана в 1920 г.; и что тем более является актуальным на сегодня, столетие спустя – на 2020-2021 г.) : что «пока еще идет незаконченная *борьба за новый переворот* (курсив – **К.Х.**) в физическом представлении о Космосе,...» [7, с.14]; но что, как подчеркивает Вернадский, «пока еще» (в 1920 г., но что уже критически выражено в текущем XXI веке) – «обычно не учитывается влияние на научную мысль *натуралистического* (курсив – **К.Х.**) представления о Космосе, и... которое веками было сильно и могущественно в описательном естествознании,» [7, с.14]. Не менее насущно, что также отмечается гениальным ученым : что по сей день натуралистское мироотношение – «оно не вылилось в рационалистические концепции, аналогичные тем, которые со времени Ньютона дали нам в многочисленных образах физики», но оно, продолжает ученый, «выражается сейчас в отдельных несвязанных, как будто случайных представлениях и течениях мысли, охватывающих отдельных ученых» [7, с.14].

Именно в этих ключевых суждениях, по сути, и заключается существенное значение *Биокосмологической Инициативы* – программного документа, разработанного и подготовленного учеными Биокосмологической ассоциации; и который призывает к нацеленным мощным скоординированным

³¹ В этом отношении, более подробно, см. *ВСнА*-публикацию [11].

усилиям. Суть *Инициативы* заключается в призыве к рассмотрению и признанию необходимого возвращения (восстановления, в естественном круговоротном циклическом эволюционном развитии) истинной Триадологической (Трех Типов, но возможных только в Триединстве) сущности действительного научного знания. В реализации этой грандиозной задачи : первоочередное значение имеет признание естественной (*натуралистской*) Биполярности и *динамической* Триадичности (и Триадологичности) научного знания, а в структуре последнего – полюса Органицистского знания (равного по значению Западному Дуалистско-англосаксонскому знанию, и основания которого были утверждены в XVII веке). Ключевым, поэтому, утверждается вывод о существенной необходимости решительного разворота, на основаниях современного (XXI века) Интегрализма – от Трансценденталистского (*Южного*, Антропоцентризма) Дуалистского полюса – к *Северному* (АнтропоКосмизма и *натуралистической* Ноосферности) полюсу Органицистского Типа рационального (научного и философского) знания; предпочтительно в русле Биокосмологического (Интегралистского – *Север-Восточного*) развития.

Список литературы

1. Хруцкий К.С. Данилевский 2.0 (150 лет спустя) : Россия и Восток – эпоха Интегрализма и Север-Восточный (Ноосферный) цивилизационный вектор в мировом (мирном – peaceful) развитии // *Biocosmology – neo-Aristotelism* Vol. 10, Nos. 1&2 (Winter/Spring 2020); с. 8–150.
2. Сорокин П.А. Социальная и культурная динамика. Пер. с англ., вступ. статья
3. и комментарии В.В. Сапова. – М.: Астрель, 2006. – 1176 с.
4. Вернадский В.И. Начало и вечность в жизни. Петроград, «Время», 1922. – 58 с.
5. Вернадский В.И. Философские мысли натуралиста. М.: Наука, 1988. – 520 с.
6. Вернадский В.И. Научная мысль как планетное явление. М.: Наука, 1991. – 271 с.
7. Вернадский В.И. Живое вещество. М., «Наука», 1978. – 358 с.
8. Вернадский В.И. Два синтеза Космоса (вместо введения) // Вернадский В. И. Живое вещество. – Москва : Наука, 1978. – С. 12–20.
9. Чадов Б.Ф. О причине системности Вселенной и её частей // ЭКО-ПОТЕНЦИАЛ № 2 (10), 2015, с. 124–146.
10. Bacon, Francis (2000). *The New Organon*. Edited by Lisa Jardine and Michael Silverthorne. Cambridge: Cambridge University Press (first published 1620 as *Novum Organum*).
11. Хруцкий К.С. Обсуждая гипотезу «пространственного гомеостаза» О.И. Эпштейна – О Биокосмологических параллелях и терминологических коррекциях, и общих основаниях Органицистской

– *Органон*Космологической – науки в России // *Biocosmology – neo-Aristotelism* Vol. 9, Nos. 1&2 (Winter/Spring 2019); с. 21–136.

12. Khroutski, Konstantin S. & Milana Tasić (2021) New Integralist Time : New (True – Organicist) interpreting, understanding and applying of Aristotle’s *Organon*Kosmology – to bringing successes to the contemporary world science // *Biocosmology – neo-Aristotelism* Vol. 11, Nos. 1&2 (Winter/Spring 2021); pp. 27–72.

Черемшанова Александра Сергеевна

студент

МГУ им. М.В.Ломоносова

г. Москва, Россия

e-mail: cheremshanovaa@mail.ru

КАК ЭПИДЕМИИ ВЛИЯЮТ НА НАШУ КУЛЬТУРНУЮ ЖИЗНЬ

Аннотация. COVID-19 внес много изменений в нашу повседневную жизнь. В настоящее время мы можем наблюдать драматические события не только в сфере медицины или экономики, но и в культурной жизни. В этой статье рассматривается феномен эпидемий, влияющих на человеческую культуру.

Ключевые слова: эпидемии; культура; искусство; развитие.

DOI: 10.46865/978-5-901640-36-4-2021-536-539

Cheremshanova Alexandra Sergeevna

Student

Lomonosov Moscow State University

Moscow, Russia

e-mail: cheremshanovaa@mail.ru

HOW THE EPIDEMICS AFFECT OUR CULTURAL LIFE

Abstract. COVID-19 brought a lot of changes to our daily life. Nowadays we can observe dramatic developments not only in the sphere of medicine or economics, but in our cultural life as well. In this article the phenomenon of epidemics affecting human culture is observed.

Key words: epidemics; culture; art; development.

If we open a newspaper, an Internet news resource or turn on the TV, it is obvious that we will hear something about the pandemic of coronavirus. Starting from the definition, the term “pandemic” has its root in the Greek language and means “uniting all nations”. In fact, there are no strong criteria which epidemics could be called pandemics, but usually we this term is used when we talk about some viruses which are widespread around the world, from which a giant number of people suffer and for which there is no medicine with proven effectiveness.

Pandemic is a by-product of the globalization process. It is traditional in history to talk about the first pandemic when we talk about the Spanish flu, which started during World War I at the beginning of the XX century. Nowadays the Spanish flu is considered the most massive pandemic in all human history. As a result of the Spanish flu pandemic, up to 5% of the world’s population died and more than 550 million people were infected. The main factor why the Spanish flu has become so

widespread is transport development and the emergence of clusters of large groups of people (militaries, refugees, prisoners of war etc.) Both conditions emerged because of the globalization tendencies, which can be first observed at the beginning of the XX century. [1]

In parallel with Spanish flu a new wave of cholera pandemic came from India. It was the 6th wave, which started in the 1900s, while the 7th wave took place in the 1960s. Fortunately, between these two waves the doctors and the government managed to introduce some effective precautionary measures such as strict quarantine and disinfection prevention, which helped to contain the growth of the number of the infected.

Another type of disease called Asian flu affected humanity in the middle of the XX century. As a result, more than 1 million people died.

But what does globalization mean in the context of pandemics? Increased mobility and hence the faster spread of diseases are not its only consequences. Globalisation also means that the post-pandemic effect changes all the spheres of our life and makes these changes common for the humanity in general. Let us now consider cultural changes which happened after the pandemics which were mentioned above.

First of all, the psychological factor should be considered. It has to be taken into account that pandemics create a very stressful and highly challenging atmosphere. Big groups of people, often the population of whole countries, are seriously affected by anxiety and fear. It is widely demonstrated in culture, especially in art: there are books, films, paintings etc. which describe this destructive element. As an example, let us consider “Self-Portrait with the Spanish Flu”, the work by Edvard Munk. It creates a depressing impression, because we see a person who is on the verge of death.

What is more, creative people, who tend to be very susceptible, usually create real masterpieces based on what they see around them. Thus, being a doctor by training, the Russian classical writer Michael Bulgakov wrote his “A young doctor's notebook & other stories” based on his observations and experience as a doctor. He was working with cases of cholera, typhoid, flu etc..

It should also be mentioned that after the pandemics (especially in the previous century) the economic destabilisation leads to the spike of violence and crime, which is also reflected in the culture and art sphere. On the one hand, we see the appearance of the number of social movements for the human rights (a good example is the second wave of feminism because during the quarantine a lot of women and children faced with domestic violence). On the other hand, if we are talking about the criminal activity and art sphere, there could be observed a unique situation with the change of location of valuable artwork which had been stolen or resold by their owners. [2]

The last phenomenon I would like to mention is that after the pandemics we can usually observe not only the destructive consequences but also the rise of innovations and discoveries. It is connected with the great motivation diseases give to the scientific sphere to create something which could prevent such situations and resolve the range of problems caused by pandemic. It is not only about the medical

sphere but also about technologies and international communication. There exists an opinion that because of the high level of mortality pandemics strengthen the feeling of transience of time. This feeling is a powerful catalyst for developing new means of transport (aircrafts became widely popular after the epidemic of Spanish flu) and communication (telephones, firstly invented by Alexander Bell, were rapidly upgraded). The main reason for the technological development is that after the lockdowns and quarantines people were looking for other ways of communicating with their families and friends.

All of these points were connected with pandemics of the XX century, but what can we say about the modern days? Now Europe faces the third wave of COVID-19 or coronavirus, and it seems that the tendencies mentioned above will appear in the nearest future, or may become evident now in some spheres.

As for the art sphere, it has already shown the impact the pandemic has on it. Several months ago the world learnt about the most expensive painting by Banksy, an anonymous and very popular modern artist. The main idea of the artwork is that the doctors who are fighting with viruses every minute are compared to superheroes because of their hard and noble work. [3]

Not only the ideas, but also the organization of cultural life has changed dramatically. Firstly, the global lockdown has seriously affected the financial situation of galleries and museums, theatres, cinemas, concert halls. In an attempt to resolve these problems, a great number of interactive activities such as online exhibitions and lectures via Zoom and Skype were made widespread. It also proves the idea that after the pandemics the humanity becomes more creative in techniques, especially in communicating aspects.

There are also other developments in the society: two months ago we could observe how rapidly the number of human rights movements increased. It could have happened due to the fact that, unfortunately, the lockdown tends to cause social tension and violence.

So, our culture in the post-COVID epoch could be called secondary as it repeats the tendencies and aspects which have already taken place in our history.

However, like it usually happens, every historical cycle has its own differences typical for the particular epoch. Thus, coronavirus became (and it can be predicted that this trend will not decrease its popularity) a real fashion trend, and we have not seen anything similar before. Medical masks nowadays are widely used as a fashionable accessory; the musical industry is filled with rap- and pop-songs with the pandemic theme in lyrics (One Republic- Better days, iMarkkeyz feat. Cardi B- Coronavirus etc.). On the one hand, it can seem strange and annoying and looks like a true corona hysteria, but on the other hand it helps many people to accept the situation and view it in a more positive way.

In conclusion, I would like to emphasize that such a life experience teaches us that we should be more cautious with globalization processes and always bear in mind that creating the international cultural area must be done with some restrictions and special rules which will help to prevent the repetition of the pandemic. But, to conclude my research on the positive voice, I would also like to mention that there is

something extremely important which coronavirus and all the global diseases can bring to us. It is a motivation to drive progress in every sphere of our lives and to remember that every minute that our life is too precious to waste.

References

1. Случаи пандемий XX века. [Электронный ресурс] URL: <https://ria.ru/20200312/1568463184.html>
2. Кравчик Е. В. “Влияние пандемии на сохранение культуры”. [Электронный ресурс] URL: <http://journal.asu.ru/ssi/article/view/7691/6624>
3. Искусство эпохи коронавируса. [Электронный ресурс]. URL: <https://federalcity.ru/index.php?newsid=8039>

Чу Чэнчэн

аспирант

МГУ им. М.В.Ломоносова

г. Москва, Россия

e-mail: chuchengcheng117@gmail.com

ГУМАНИТАРНЫЕ ОБМЕНЫ МЕЖДУ КНР И СТРАНАМИ ЦЕНТРАЛЬНОЙ АЗИИ (НА ПРИМЕРЕ ИНСТИТУТОВ КОНФУЦИЯ)

Аннотация. Статья посвящена анализу гуманитарных обменов между Китаем и странами Центральной Азии, геополитики стран Центральной Азии, рассмотрены современное состояние и общие характеристики развития гуманитарных обменов между Китаем и странами ЦА, проанализированы существующие проблемы и предлагаются возможные пути их решения, рассматривается ход развития Институтов Конфуция в странах Центральной Азии.

Ключевые слова: гуманитарные обмены, институты Конфуция, Центральная Азия, образовательное сотрудничество.

DOI: 10.46865/978-5-901640-36-4-2021-540-550

Chu Chengcheng

Postgraduate student

Lomonosov Moscow State University

Moscow, Russia

e-mail: chuchengcheng117@gmail.com

CULTURAL AND PEOPLE-TO-PEOPLE EXCHANGES BETWEEN THE PRC AND THE COUNTRIES OF CENTRAL ASIA (A CASE ANALYSIS OF CONFUCIUS INSTITUTES)

Abstract. This article analyzes cultural and people-to-people exchanges between China and the countries of Central Asia, the geopolitics of the countries of Central Asia is united. The paper starts with considering the present situation and particular features of people-to-people exchanges between China and Central Asia countries, possible ways of their solution are proposed. The Work describes the development of Confucius Institutes in the countries of Central Asia.

Key words: Cultural and people-to-people exchanges, Confucius institutions, Central Asia, educational cooperation.

Введение. Актуальность данной статьи обусловлена процессом гуманитарного обмена в сфере образования между Китаем и странами ЦА, который является важным аспектом международных отношений. Институты

Конфуция играют немаловажную роль в укреплении гуманитарных обменов и отношений между Китаем и странами ЦА.

Согласно докладу, с которым выступил Си Цзиньпин на XIX съезде КПК, Китай поощряет укрепление гуманитарных обменов с зарубежными странами и строительство сообщества единой судьбы человечества. Руководствуясь этой теорией, Министерство образования КНР создало центр гуманитарных обменов с зарубежными странами, что является практическим осуществлением теории, что свидетельствует о том, что Китай придает гуманитарному обмену большое значение [15].

В контексте настоящей эпохи изучение гуманитарной политики Китая имеет важнейшее практическое значение и является важной частью отношений Китая как с государствами ЦА, так и другими странами.

Гуманитарные обмены между Китаем и ЦА имеют долгую историю. Начиная с древнего Шелкового пути, осуществлялись политические, экономические и культурные обмены.

В новую эпоху председатель КНР Си Цзиньпин выдвинул инициативу "Один пояс, один путь", на которую откликнулись Казахстан, Кыргызстан, Таджикистан и Узбекистане и Туркменистан. Как важная часть Экономического пояса Шелкового пути, страны ЦА также сыграли важную роль в инициативе.

Сотрудничество в области образования является основным направлением гуманитарных обменов между Китаем и ЦА, в рамках которого было реализовано множество проектов: институты Конфуция, университеты Шанхайской организации сотрудничества, программы обмена студентами между университетами и т. д. Его цель - укрепить культурный обмен между Китаем и странами ЦА, создать механизм гуманитарных обменов на высоком уровне и построить сообщество единой судьбы человечества [7].

Цель данного исследования заключается в выявлении состояния гуманитарных обменов между Китаем и странами ЦА в условиях глобализации, особенно в сфере образовательного сотрудничества.

Для достижения цели поставлены следующие исследовательские задачи:

- выявить состояние гуманитарных обменов между Китаем и зарубежными странами в условиях глобализации;
- провести анализ роли институтов Конфуция в гуманитарных обменах и выявить особенности и проблемы гуманитарных обменов между Китаем и странами ЦА;
- определить пути развития Институтов Конфуция и перспективные направления сотрудничества между Китаем и странами ЦА в гуманитарной сфере.

Объект исследования — гуманитарные обмены между КНР и странами ЦА.

Предмет исследования — Институты Конфуция в Центральной Азии,

В качестве теоретико-методологической базы использовались труды отечественных и западных ученых в области международных отношений,

мировой политики, образования, культуры истории и социологии. Методология работы носит комплексный характер и состоит в сочетании методов: использовались исторический метод, сравнительный анализ, институциональный и социологический подходы.

1. Состояние гуманитарных обменов между Китаем и зарубежными странами в условиях глобализации. Мир в настоящее время переживает период быстрого развития и крупных перемен. Всесторонне развиваются многополярность, экономическая глобализация, информатизация общества и культурное разнообразие, ускоренными темпами идет преобразование системы глобального управления и международного порядка, все более тесными становятся взаимосвязи между странами, повышается уровень их взаимозависимости, соотношение сил на международной арене уравнивается, общая тенденция к мирному развитию является необратимой.

В то же время человечество находится перед лицом множества общих вызовов: выраженная нестабильность и неопределенность в мировом развитии, недостаток драйверов для роста мировой экономики, непрерывно увеличивающийся разрыв между богатыми и бедными, возникающие одна за другой острые региональные проблемы, терроризм, киберпреступность, особо серьезные инфекционные заболевания, климатические изменения и другие нетрадиционные угрозы безопасности.

В данных условиях в докладе XIX съезда КПК предлагается укрепить гуманитарные обмены между Китаем и зарубежными странами и построить сообщество единой судьбы человечества. Это свидетельствует о том, что Китай придает большое значение гуманитарным обменам. В октябре 2017 года Госдепартамент Китая опубликовал "Несколько заключений об укреплении и улучшении работы китайско-иностранных культурных обменов", в которых были выдвинуты конкретные требования и действия для дальнейших гуманитарных обменов между Китаем с зарубежными странами в новую эпоху.

Более того, в 2021 году на 4-й сессии Всекитайского собрания народных представителей премьер Госсовета КНР Ли Кэцян выступил с докладом о работе правительства [5]. Он подчеркнул, что углубленное развитие гуманитарных обменов Китая и зарубежных стран стало важным способом укрепления основ международных отношений и повышения уровня открытости Китая внешнему миру. Гуманитарные обмены являются важной опорой дипломатии крупных держав, стабилизатором государственных отношений, двигателем конструктивного сотрудничества и содействия дружбе народов, они играют все более важную роль во внешней политике.

В 2000 году был создан Китайско-российский комитет по сотрудничеству в области образования, культуры и здравоохранения. С этого момента Китай создал девять механизмов обмена правами человека на высоком уровне с Россией, Соединенными Штатами, Соединенным Королевством, Европейским союзом, Францией, Индонезией, Южной Африкой, Германией и Индией. Это позволяет регулярно проводить совещания и конференции высокого уровня,

тем самым формируя качественную модель руководства с возможностью одновременного участия должностных лиц и простых граждан.

Стоит отметить, что после представления доклада на XIX съезде КПК Китай учредил Центр гуманитарного обмена, который был создан в соответствии с потребностью открыть образование для внешнего мира и развить гуманитарные обмены между Китаем и зарубежными странами. Основными функциями Центра являются проведение соответствующей политики и фундаментальных исследований в области гуманитарного обмена, участие в разработке гуманитарных обменов на высшем уровне; участие в организации двусторонних встреч на высоком уровне, создание механизмов гуманитарного обмена; учреждение различных проектных платформ для гуманитарного обмена, оказание услуг учреждениям и организациям, участвующим в гуманитарных обменах и другой связанной с ними работе. Это свидетельствует о том, что Китай приступил к практическим действиям в данной сфере.

Следовательно, можно сделать вывод, что в условиях глобализации Китай активно участвует в глобальном управлении, укрепляет гуманитарные обмены и проводит гуманитарную политику как внутри государства, так и на внешней арене.

2. Особенности и проблемы гуманитарных обменов между Китаем и странами ЦА. Центральная Азия имеет долгую историю и культуру, в ней переплетаются различные цивилизации. Гуманитарные обмены между Китаем и странами ЦА в основном связаны с образованием, наукой и технологиями, культурой и здравоохранением и другими областями.

В этом году исполняется 30 лет независимости пяти Центрально-Азиатских стран (Казахстан, Кыргызстан, Таджикистан и Узбекистане и Туркменистан). Китай и ЦА успешно достигли всеобъемлющего стратегического партнерства и находятся в авангарде построения сообщества единой судьбы человечества[7], сообщил министр иностранных дел Ван И на второй встрече министров иностранных дел стран “Китай+Центрально-Азиатская пятерка”[6]. В будущем Китай и ЦА будут осваивать соответствующий тенденциям времени новый тип регионального сотрудничества, совместно работать над созданием взаимовыгодной и беспроблемной зоны сотрудничества и развития и обязуются строить сообщество единой судьбы в ЦА.

Ван И выступил с инициативой укреплять сотрудничество Китая и ЦА в области человеческих ресурсов и готовить высококвалифицированные кадры. Китай готов предоставить еще 450 грантов странам ЦА в ближайшие три года, содействовать проведению пяти семинаров в Любане, направленных на повышение профессиональных навыков. Кроме того, он призвал стороны укреплять гуманитарное сотрудничество. Китай планирует создать “Центр археологического сотрудничества на Шелковом пути в Центральной Азии” в Северо-Западном университете Китая и ожидает активного участия Центрально-Азиатских государств.

Сотрудничество в области образования является важной частью гуманитарных обменов. Институты Конфуция представляют собой важные мосты между Китаем и ЦА. Они не только являются платформой для сотрудничества в области образования между Китаем и ЦА, но и платформой для различных гуманитарных обменов и межкультурной коммуникации. Теперь институты Конфуция обладают новыми функциями, которые позволят образованию и культуре взаимодействовать с другими сферами гуманитарных обменов.

Современное состояние и общие характеристики Институтов Конфуция в Центральной Азии. Институты Конфуция - это некоммерческие образовательные учреждения, созданные в сотрудничестве между Китаем и странами ЦА. Они стремятся удовлетворить потребности жителей стран ЦА в изучении китайского языка.

Институты Конфуция не только повысили осведомленность в ЦА о китайском языке и культуре, но и укрепили сотрудничество в сфере образования и культуры между Китаем и странами ЦА.

Институты Конфуция помогают развивать дружеские отношения между Китаем и странами ЦА, способствуют многокультурному развитию и построению гармоничного мира.

По данным Годового отчета Hanban (Confucius institute Headquarters), к концу 2020 года в 162 странах (регионах) мира был создан 541 институт Конфуция и 1170 аудиторий Конфуция. В частности, уже создано пять Институтов Конфуция в Казахстане, четыре - в Кыргызстане, по два - в Таджикистане и Узбекистане.

Таблица

Список институтов Конфуция в Центральной Азии.

страна	Название института	Город	Китайская партнерская организация	Агентство по сотрудничеству стран ЦА	число аудиторий	Дата основания
Казахстан	Институт Конфуция при Евразийском национальном университете им. Л.Н. Гумилева	Астана	Сианьский университет иностранных языков	Евразийский национальный университет им. Л.Н. Гумилева	0	05/12/2007
	Институт Конфуция при Казахском национальном университете имени аль-Фараби	Алматы	Ланьчжоуский университет	Казахский национальный университет имени аль-Фараби	0	23/02/2009
	Институт Конфуция при	Актобе	Синьцзянский университет	АРГУ им. Жубанова	0	24/03/2011

VII Международная научная конференция «Актуальные проблемы глобальных исследований: глобальное развитие и пределы роста в XXI веке», МГУ ФГП, Москва 15-18 июня 2021 г.

	АРГУ им. Жубанова		финансов и экономики			
	Институт Конфуция при Карагандинском государственном техническом университете	Караганда	Университет Шихэцзы (г. Шихэцзы, Синьцзян-Уйгурский авт. р-н, КНР)	Карагандинский государственный технический университет	0	01/11/2011
	Институт Конфуция при Казахском университете международных отношений и мировых языков имени Абылай хана	Алматы	Юго-западный университет	Казахский университет международных отношений и мировых языков имени Абылай хана	0	28/04/2017
Киргизстан	Институт Конфуция при Кыргызском национальном университете	Бишкек	Синьцзянский педагогический университет	Кыргызский национальный университет	10	06/11/2007
	Институт Конфуция при Бишкекском гуманитарном университете	Бишкек	Синьцзянский университет	Бишкекский гуманитарный университет	10	15/06/2008
	Институт Конфуция при Ошском Государственном Университете	Ош	Синьцзянский педагогический университет	Ошский Государственный Университет	0	24/01/2013
	Институт Конфуция при Жалал-Абадском государственном университете	Джалал-Абад	Синьцзянский университет	Жалал-Абадский государственный университет	0	26/12/2016
Таджикистан	Институт Конфуция при Таджикском национальном университете	Душанбе	Синьцзянский педагогический университет	Таджикский национальный университет	1	26/02/2009
	Институт Конфуция при Горно-металлургическом институте Таджикистана	Чкаловск	Китайский нефтяной университет г. Пекин	Горно-металлургический институт Таджикистан	0	20/08/2015

Узбекистан	Узбекско-китайский институт им. Конфуция при Ташкентском государственном университете востоковедения	Ташкент	Ланьчжоуский университет	Ташкентском государственном университете востоковедения	0	07/05/2005
	Институт Конфуция при Самаркандском государственном институте иностранных языков	Самарканд	Шанхайский университет иностранных языков	Самаркандский государственный институт иностранных языков	0	28/11/2014
Туркменистан					0	

(Источник: Составлено автором на основе данных Министерства образования КНР)

Согласно таблице, в Узбекистане в 2005 году создали первый институт Конфуция, это узбекско-китайский институт им. Конфуция при Ташкентском государственном университете востоковедения. Его создание имело большое значение. По состоянию на настоящее время в ЦА уже открыто 13 институтов Конфуция и 21 аудитория Конфуция. Наиболее тесное сотрудничество осуществляется с Казахстаном: в Казахстане создано пять институтов Конфуция, так, Казахстан является страной с наибольшим количеством институтов Конфуция в ЦА. В Кыргызстане открыто 4 института Конфуция, два из которых расположены в Бишкеке. В Кыргызстане и Узбекистане есть по два Института Конфуция, в Туркменистане пока нет Института Конфуция [2].

Китайские партнеры Института Конфуция преимущественно расположены на северо-западе Китая, например, в Синьцзян-Уйгурском автономном районе, в провинции Ганьсу и провинции Шэньси. Это связано с тем, что ЦА географически близка к Северо-Западному Китаю и имеет тесные связи в политической, экономической и культурной сферах.

Таким образом, географические факторы также являются одной из причин, влияющих на развитие Институтов Конфуция. Для углубления гуманитарных обменов между Китаем и ЦА необходимо разработать соответствующую политику и разумные меры с учетом особых географических условий и социальных условий в ЦА. С другой стороны, необходимо также преодолеть географические ограничения, поскольку наиболее качественные образовательные ресурсы Китая сосредоточены в столице, центральной части и некоторых мегаполисах. Пять стран ЦА могут сотрудничать с большим количеством учебных заведений в разных регионах Китая.

Однако сотрудничество в области образования между Китаем и странами ЦА имеет несколько проблем:

1. В последние годы связи между Китаем и странами ЦА более тесные, особенно в экономической и политической сферах. В то же время следует признать, что связи в сфере культуры значительно отстают от сотрудничества в сферах экономики и торговли. В государствах ЦА, за исключением Казахстана и Кыргызстана, институтов Конфуция недостаточно, их распределение неравномерно;

2. Численности местных преподавателей недостаточно. Распространенными языками в странах ЦА являются русский и местные языки, а китайских учителей, владеющих русским и местными языками, относительно мало, поэтому в процессе обучения часто возникают проблемы с коммуникацией. В настоящее время программы в значительной степени рассчитаны на обучение местных учителей, однако большинство из них не прошли профессиональной подготовки и обучения, поэтому количество преподавателей в университетах ЦА невелико [10].

Кроме того, вследствие пандемии коронавируса многие китайские преподаватели не могут выехать в страны ЦА, а в институтах Конфуция также нет возможности проводить занятия в очном формате, что, безусловно, оказало негативное влияние на деятельность институтов Конфуция в ЦА.

Таким образом, на примере Институтов Конфуция можно сделать вывод, что гуманитарные обмены между Китаем и ЦА характеризуются сотрудничеством под руководством правительства, широким спектром сотрудничества и выдающимися географическими факторами, ведущими к сотрудничеству в области образования. В то же время существуют такие проблемы, как несбалансированное развитие и недостаточное сотрудничество.

3. 3. Расширение функций и путей развития Институтов Конфуция в Центральной Азии. Реализация программы «Китайский +» для дальнейшего развития стажеров.

Для достижения этой цели Институты Конфуция самостоятельно или во взаимодействии с другими организациями в ЦА, например, с Казахстанским Банком Китая, Казахским фармацевтическим предприятием «Келун» и другими финансируемыми Китаем предприятиями провели онлайн-ярмарки вакансий, чтобы предоставить возможность стажировки и трудоустройства для студентов и специалистов. На ярмарке вакансий ответственные за подбор сотрудников лица представили студентам требуемые должности и соответствующие требования и обменялись со студентами идеями по поводу текущих проблем. Некоторые студенты полагают, что обучение китайскому языку может помочь найти больше возможностей трудоустройства, и надеются, что смогут в полной мере использовать китайский язык в работе».

Различные формы курсов «китайский +» предоставят студентам из ЦА более качественное китайское и профессионально-техническое образование и возможности, а также будут вносить вклад в гуманитарные обмены и развитие экономических связей между Китаем и ЦА.

Построение Института Конфуция как брендового проекта для гуманитарного обмена между Китаем и ЦА. Инновационные бренд-проекты

по продвижению гуманитарных обменов подразумевают поддержку институтами Конфуция в ЦА проведения различных культурных мероприятий. Так, были проведены Всемирный китайский конкурс «Китайский мост» для студентов колледжей и учащихся средних школ и Глобальная китайская конференция для иностранцев. Сочетание принципов гостеприимства и стремления к международному сотрудничеству позволит в полной мере использовать платформу Института Конфуция, укрепить гуманитарные обмены между Китаем и ЦА, а также активно перенимать культурные достижения ЦА.

Расширение функций управления школами и повышение качества управления школами. Изучение успешного опыта китайско-российских гуманитарных обменов в рамках реализации инициативы "Один пояс и один путь" и ШОС способствовало созданию механизмов гуманитарного обмена на высоком уровне и проведению большего количества культурных мероприятий, таких, как культурные фестивали, кинофестивали, выставки т. д.

Институты Конфуция создадут платформу гуманитарной связи, организуют и поддержат культурные и художественные мероприятия и инновационные проекты. Институт Конфуция предоставит учащимся стран ЦА возможности для интерактивного участия и углубленного изучения китайской культуры, а также будет содействовать гуманитарному обмену и взаимному обучению между Китаем и странами ЦА.

Согласно докладу XIX съезда, необходимо уважать разнообразие мировых цивилизаций. Обмен между мировыми цивилизациями должен разрешать проблемы международной изоляции, взаимное обучение между цивилизациями должно разрешать проблемы столкновения культур, обеспечить мирное сосуществование цивилизаций. Эта серия важных идей полностью воплощает глобальное видение Китая и имеет важное и далеко идущее теоретическое, практическое и руководящее значение для строительства институтов Конфуция в ЦА.

Таким образом, региональному сотрудничеству и гуманитарным обменам между Китаем и ЦА можно способствовать путем расширения функций Института Конфуция и создания механизма гуманитарного обмена на высоком уровне.

Выводы. В результате исследования сделаны следующие выводы:

- ❖ в контексте глобализации Китай придает особое значение гуманитарным обменам, которые являются важной частью открытости Китая внешнему миру;
- ❖ важным проявлением региональной геополитики является гуманитарный обмен. Он отстает от экономического сотрудничества между Китаем и ЦА, что является проявлением несбалансированного регионального развития и неэффективного сотрудничества;
- ❖ Институт Конфуция, как важный мост для гуманитарных обменов, в определенной степени, представляет статус-кво гуманитарных обменов между Китаем и ЦА. Для углубления гуманитарных обменов между Китаем и странами ЦА необходимо осуществлять расширение

функций Институтов Конфуция и создавать механизмы гуманитарного обмена на высоком уровне. В этом случае можно ожидать, что перспективы Институтов Конфуция в ЦА будут положительными и будут способствовать построению китайско-Центрально-Азиатского сообщества единой судьбы.

- ❖ географические факторы также являются одной из причин, влияющих на гуманитарный обмен. Для углубления гуманитарных обменов между Китаем и ЦА необходимо разработать соответствующую политику и разумные меры с учетом особых географических условий и социальных условий в ЦА. С другой стороны, необходимо также преодолеть ограничения, связанные с географическим положением.

Сегодняшний мир переживает период стремительного развития и полон вызовов. Государствам необходимо укреплять гуманитарные обмены и продвигать развитие глобализации в направлении большей открытости, инклюзивности, общедоступности, сбалансированности и всеобщего выигрыша. Гуманитарные обмены могут не только способствовать стабильности и сотрудничеству между великими державами, стимулировать региональную интеграцию и развитие, но и способствовать глобальной открытости и сотрудничеству и поддерживать мир и безопасность во всем мире.

Необходимо отметить, что Китай выдвинул идею сообщества единой судьбы человечества, которое представляет собой ответ на глобальное управление. Целью сообщества единой судьбы человечества является не только повышение своего международного статуса и влияния, но и обеспечение решения глобальных проблем, которые должны решаться совместно каждой страной при условии взаимопонимания и равного уважения. Китай уже начал практическое осуществление данного проекта.

Список литературы

1. Белая книга «Китайская дипломатия» 2020 г. // Министерство иностранных дел КНР.
2. Валеев Р.М., Кадырова Л.И. Гуманитарное сотрудничество Китайской Народной Республики и Республики Казахстан в сфере образования (1990-2000-е гг.) // Вестник Казанского государственного университета культуры и искусств. – 2015. – №. 1.
3. Внешняя политика Китая и китайско-узбекские отношения // Министерство иностранных дел КНР URL: <http://www.mfa.gov.cn/rus/zxxx/t821986.htm>
4. Данилов В.Д. Проблемы культурно-гуманитарного сотрудничества КНР со странами Центральной Азии (на примере Киргизии) // Современная научная мысль. – 2020. – №. 2.
5. Доклад о работе правительства в 2021 г // Синьхуа Новости URL: http://russian.news.cn/2021-03/15/c_139812271.htm

6. Заявление министра иностранных дел Ван И на Второй встрече министров иностранных дел Китая и пяти стран Центральной Азии URL:<https://www.fmprc.gov.cn/web/wjzbzhd/t1875618.shtml>
7. Лян Ч. Азиатско-Тихоокеанский регион: Культурная дипломатия Китая в Центральной Азии в XXI веке на примере Институтов Конфуция //Азиатско-Тихоокеанский регион: экономика, политика, право. – 2017. – Т. 19. – №. 1.
8. Сюй Юаньюань. Анализ состояния и проблем строительства Институтов Конфуция в пяти странах Центральной Азии [D]. Педагогический университет Центрального Китая, 2017.
9. Тянь Е. Взаимоотношения Китайской Народной Республики и Республики Казахстан на примере сотрудничества в сфере образования //Международные отношения. – 2018. – №. 4.
10. У Баоянь. Сотрудничество в области образования между Китаем и странами Центральной Азии: состояние и проблемы развития //Вестн. Моск. ун-та. Сер. XXVII. «Глобалистика и геополитика». 2013. № (1).
11. Чжан Цюаньшэн, Го Вэйдун. Гуманитарные обмены и сотрудничество между Китаем и Центральной Азией: на примере институтов Конфуция // Журнал Синьцзянского педагогического университета (издание по философии и социальным наукам), 2014 г., 35 (04): 64 -71.
12. Штаб-квартира сети Институтов Конфуция. Годовой отчет по развитию Института Конфуция 2018. // Пекин, 2018, с 68.
13. Huntington S.P. The Clash of Civilizations and the Remaking of World Order. NY: Simon & Schuster. 367 p. – 1996.
14. Jumakulov Z., Ashirbekov A. Higher education internationalization: Insights from Kazakhstan //Hungarian Educational Research Journal. – 2016. – Т. 6. – №. 1. – С. 35.
15. Xi Jinping's report at 19th CPC National Congress//Xinhua URL: http://www.xinhuanet.com/english/special/2017-11/03/c_136725942.htm

Шкирандо Дарья Александровна

старший преподаватель

Московский государственный университет имени М.В. Ломоносова

г. Москва, Россия

e-mail: shkirando.da@gmail.com

ДИСТАНЦИОННОЕ ОБУЧЕНИЕ В ПАНДЕМИЮ COVID-19. ОБРАЗОВАНИЕ БЕЗ ГРАНИЦ ИЛИ ОГРАНИЧЕННОЕ ОБРАЗОВАНИЕ?

Аннотация. Данная статья изучает понятие дистанционного обучения, выделяя основные исторические этапы его развития. Автор рассматривает особую актуальность данной образовательной формы в связи с массовым переходом учащихся на дистанционное обучение из-за разразившейся в 2020 году пандемии COVID-19. В статье приводятся сильные и слабые стороны обучения на расстоянии, а также делаются предположения о дальнейшем пути развития этого способа передачи знаний.

Ключевые слова: дистанционное обучение, пандемия, информационно-коммуникационные технологии, преимущества, недостатки.

DOI: 10.46865/978-5-901640-36-4-2021-551-557

Shkirando Darya Alexandrovna

Senior Lecturer

Lomonosov Moscow State University,

Moscow, Russia

e-mail: shkirando.da@gmail.com

DISTANCE LEARNING IN THE COVID-19 PANDEMIC. EDUCATION WITHOUT BORDERS OR LIMITED EDUCATION?

Abstract. This article examines the concept of distance learning, highlighting the main historical stages of its development. The author considers the special relevance of this educational form in connection with the mass transition of students to distance learning due to the COVID-19 pandemic that broke out in 2020. The article presents the strengths and weaknesses of distance learning, and also makes assumptions about the further development of this method of knowledge transfer.

Keywords. Distance learning, pandemic, information and communication technologies, advantages, disadvantages.

Когда 11 марта 2020 года Всемирная организация здравоохранения классифицировала вспышку коронавирусной инфекции, вызванную SARS-CoV-2, впервые зафиксированную в китайском городе Ухань, как пандемию, правительства всех ведущих стран мира приложили максимальные усилия для предотвращения распространения COVID-19. Ряд необходимых требований

включал в себя усиление мер личной гигиены, ограничение перемещения, отслеживание контактов и социальное дистанцирование. В данных условиях сфера образования также искала способы, при которых возможно было бы продолжить полноценное обучение школьников и студентов, при этом в полном объеме соблюдая все меры профилактики коронавируса. Решением этой непростой задачи стал массовый переход общеобразовательных и профессиональных учреждений на дистанционное обучение.

Так что же представляет собой дистанционное обучение и является ли оно панацеей для всего образовательного процесса в условиях глобальных вызовов современности? Чтобы ответить на этот вопрос, прежде всего стоит обратиться к определению данного понятия.

Согласно Андрееву, дистанционное обучение – «это синтетическая, интегральная гуманистическая форма обучения, базирующаяся на использовании широкого спектра традиционных и новых информационных технологий и их технических средств, которые применяются для доставки учебного материала, его самостоятельного изучения, диалогового обмена между преподавателем и обучающимся, причем процесс обучения в общем случае не критичен к их расположению в пространстве и во времени, а также к конкретному образовательному учреждению» [1].

В лаборатории ДО ИОСО РАО дистанционное обучение характеризуется как «форма обучения, при которой взаимодействие учителя и учащихся, и учащихся между собой осуществляется на расстоянии и отражает все присущие учебному процессу компоненты (цели, содержание, методы, организационные формы, средства обучения), реализуемые специфическими средствами интернет технологий или другими средствами, предусматривающими интерактивность» [2, С.17].

Группы специалистов МЭСИ под дистанционным обучением понимают «технология обучения на расстоянии, при которой преподаватель и обучаемые физически находятся в различных местах. Ранее дистанционное обучение означало заочное обучение. Сейчас это средство обучения, использующее ТВ и сетевые технологии обучения» [3].

Выдающийся российский учёный и директор Центра дистанционного образования «Эйдос», А. В. Хуторской дает следующее определение – «обучение с помощью средств телекоммуникаций, при котором субъекты обучения (ученики, педагоги, тьюторы и др.), имея пространственную или временную удаленность, осуществляют общий учебный процесс, направленный на создание ими внешних образовательных продуктов и соответствующих внутренних изменений (приращений) субъектов образования» [4].

И так можно сделать вывод, что нет единого точного, унифицированного понимания, что именно из себя представляет дистанционное обучение. Однако можно выделить характерные черты, которые должны быть ему присущи. Так является уместным подытожить, что дистанционное обучение - некий общий термин, включающий в себя различные формы обучения вне стен образовательного учреждения, при котором учитель и ученик могут быть

разделены во времени и пространстве, а их очное взаимодействие и коммуникация заменяются безличной формой общения, осуществляемой посредством многообразных средств связи.

В настоящее время как многими преподавателями, так и учениками с их родителями данный способ получения знаний воспринимается как передовой, инновационный и даже чересчур прогрессивный. Однако, если рассматривать дистанционное обучение именно с точки зрения данного нами определения, то можно понять, что идея учиться у других на расстоянии далеко не нова.

Насколько же современным является дистанционное образование?

Если погрузиться в историю, самыми ранними зачатками дистанционного обучения можно считать послания святого апостола Павла, который в четырнадцати письмах разъяснял последователям учение Иисуса Христа, датирующиеся I веком нашей эры. Однако примеры дистанционного обучения в более традиционном понимании приходятся на середину XIX века. Первой страной, положившей начало дистанционному обучению, стала Великобритания. Так в 1840 году Исаак Питман (Isaac Pitman) посредством почтовых отправок начал обучать стенографии студентов, став, таким образом, родоначальником первого дистанционного образовательного курса. А в 1836 году с основанием Лондонского Университета (University of London) появилась возможность получать высшее образование на расстоянии. Данное новшество спровоцировало создание колледжей, осуществлявших курсы обучения с помощью почтовых рассылок.

Америка не отставала, и уже начиная с 70-х годов XIX века приступила к постепенному введению дистанционного обучения. Первыми университетами, предпринявшими попытки осуществления образовательных на расстоянии, стали Университет штата Иллинойс (Illinois State University) в 1874 году, Университет Чикаго (University of Chicago) в 1892 году и Университете штата Висконсин (University of Wisconsin) в 1906 году.

За Америкой последовали Австралия, Канада и Новая Зеландия. Как и в Америке все обучение в основном проходило с использованием почты.

Поворотным моментом для системы дистанционного образования стало создание Международного совета по заочному образованию в 1938 году (в дальнейшем переименованного в ICDL - международный совет по дистанционному образованию), что вывело данную форму обучения на международный уровень. Получив мировое признание, дистанционное образование стало все быстрее развиваться благодаря поддержке ЮНЕСКО. Во многом с помощью этой международной организации в 1969 году в Соединенном Королевстве был основан Открытый университет (Open University of the United Kingdom). После его появления были открыты многие дистанционные образовательные учреждения в странах Европы и Азии: в Испании, Швеции, Германии, Голландии, Китае, Пакистане, Таиланде, Корее, Индонезии, Индии и тд. [7]

В России толчком к развитию дистанционного обучения послужила революция 1917 года, повлекшая за собой изменения во всех сферах жизни.

Советское государство, поставившее своей целью ликвидировать безграмотность, уделяло вопросам образования приоритетное внимание. Дистанционный принцип в СССР был воплощен в форме консультационного, а позднее и заочного обучения, которое реализовывалось на базе как школ, так и передовых институтов.

Рассматривая историю дистанционного обучения, Ниппер (Nipper S.) выделил три основных этапа или «поколения», связав их с историческим развитием технологий, таких как способы печати, транспортная инфраструктура, мультимедийные образовательные системы и новые электронные средства связи. Под первым поколением дистанционного обучения понимается использование большого массива письменных или печатных обучающих материалов, сама коммуникация между учеником и учителем обычно вялотекущая и сводится к отправке заданий по почте с их последующей проверкой. Второе поколение знаменуется использованием радио и телевизионных программ, аудио и видео кассет, а также других мультимедийных образовательных устройств. Взаимодействие между учителем и учеником уже не ограничивается одной проверкой письменных заданий, а подразумевает регулярные телефонные разговоры и даже возможный личный контакт. В качестве третьего поколения Ниппер описывает такое дистанционное обучение, при котором характерна полноценная двусторонняя коммуникация не только между учеником и учителем, но также между самими обучающимися, реализуемая посредством использования всевозможных информационных и коммуникационных технологий. [5] Данное представление очень логично соотносится с точкой зрения Майкла Мура (Michael G. Moore), который выделял три типа взаимодействия [6], происходящих в процессе дистанционного обучения:

- взаимодействие между учеником и обучающимися материалами (первое поколение по Нипперу)
- взаимодействие между учеником и учителем (второе поколение по Нипперу)
- взаимодействие между всеми учениками (третье поколение по Нипперу)

И так можно сделать вывод, что дистанционное образование, рассматриваемое как способ передачи знаний на расстоянии, уже более 180 лет используется различными педагогами и учебными заведениями по всему миру. Но, бесспорно, с появлением интернета и экспонентным развитием информационно-коммуникационных технологий XXI век представляет собой наиболее благоприятную среду для осуществления полноценного и всестороннего образовательного процесса дистанционно. Однако, вероятнее всего процесс интеграции онлайн обучения проходил бы весьма в умеренном темпе как в России, так и в других странах, если бы не разразившаяся в мире пандемия COVID-19, ставшая катализатором всеобщего перехода на дистанционную форму обучения. Так в России Минобрнауки в целях защиты здоровья обучающихся и профессорско-преподавательского состава с 16 марта

202 года рекомендовало «организовать обучение студентов вне места нахождения вузов, в том числе обеспечить освоение ими образовательных программ с применением дистанционных технологий» [8]. И хотя уже до этого некоторые школы, колледжи и университеты вполне успешно частично реализовывали свои учебные программы дистанционно, для подавляющего большинства образовательных учреждений данный вызов оказался затруднительным и обнажил неспособность или неготовность полностью отказаться от традиционных видов проведения занятий.

И так каковы же преимущества и недостатки дистанционного обучения как для учеников, так и для преподавателей?

Прежде всего можно выделить такой положительный фактор, как доступность. Изначально форма дистанционного обучения во многом получила распространение именно как инструмент, упрощающий процесс образования для людей с ограниченными возможностями. В настоящее время «дистант» делает образование доступным не только для людей, которые не в состоянии посещать очные занятия по состоянию здоровья, но и для тех, кому мешает ряд семейных или профессиональных причин. А также дает возможность вести занятия преподавателям с подобными трудностями (профессорам пожилого возраста, женщинам с маленькими детьми, лекторам занятых параллельно на других должностях и т.д.)

Далее дистанционное обучение положительно отличает гибкость учебного процесса. Обучающиеся могут сами выстраивать наиболее приемлемый для них график учебного процесса с учетом оптимального для себя темпа, опираясь лишь на определенные контрольные точки (такие как дедлайн сдачи работы или онлайн сеансы с преподавателем). Педагоги же, создав дистанционный курс один раз, имеют больше свободного времени, которое может быть направлено на повышение собственной квалификации.

Еще одним преимуществом является экономичность. Начиная от экономии денег на транспортные расходы, аренду квартиры для иногородних студентов и трат на питание, заканчивая полной обеспеченностью необходимыми учебными материалами. Студентам не приходится тратить время на получение старых учебников в библиотеке или покупку собственных, весь материал предоставляется им на электронных носителях или интернет порталах. У образовательных учреждений в свою очередь сокращаются расходы на электроэнергию, содержание обслуживающего персонала и печать различных пособий.

Также значимым фактором является непрерывность. Так как теперь для посещения или проведения занятий требуется лишь компьютер (смартфон) и стабильное интернет соединение, студенты и их преподаватели могут учиться в любое время в любом месте, вне зависимости от их возраста, что соответствует принципу непрерывного обучения (life-long learning). Также существует возможность изучать неограниченное число курсов параллельно.

Однако существует ряд весомых недостатков, осложняющих процесс дистанционного обучения.

Прежде всего это недостаточная информационная инфраструктура. Как показала практика, пропускная способность многих образовательных порталов и сайтов попросту оказалась не готова к такому наплыву учащихся одновременно. Так родители школьников часто жаловались на виртуальный класс «МЭШ». При этом зачастую необходимыми техническими средствами не были в полной мере обеспечены ни ученики, ни сами преподаватели, что выливалось в дополнительные затраты. А интернет покрытие во многих даже не столь отдаленных районах России оставляет желать лучшего.

Вторым значительным минусом является недостаточная компьютерная грамотность. В первую очередь это касается преподавателей старшего поколения, однако, к удивлению, является распространенной проблемой и для самих учащихся. Уровень же владения именно дистанционными технологиями у многих является объективно очень низким, т.к. в повседневной жизни, даже уверенный пользователи современных гаджетов, крайне редко использует все возможности информационно-коммуникационных технологий. А технического персонала во многих общеобразовательных и высших учреждениях попросту не хватает.

Еще одним крупным недостатком можно считать отсутствие межличностного контакта как между учениками, между учениками и преподавателями, так и между самими преподавателями. Обучающиеся нередко отмечают, насколько им не хватает студенческой атмосферы и ощущения «плеча товарища». А отношение между коллегами даже могут стать более холодными и натянутыми.

Также существенным упущением дистанционного обучения является недостаток практических знаний. Для некоторых специальностей, направленных в основном на изучение и усовершенствование прикладных и мануальных навыков, обучение посредством современных онлайн технологий не может заменить практических занятий, столь необходимых им для полноценной реализации себя как специалиста. Сюда можно отнести такие специальности как врачи, химики, биологи, спортсмены, а также представители творческих профессий.

Вопрос влияния дистанционного обучения на мотивацию студентов остается спорным. С одной стороны, поколение Z, к которому относятся современные учащиеся представляет собой «цифровых людей», поэтому использование столь привычных им средств коммуникации и каналов получения информации должно лишь повысить их заинтересованность в образовательном процессе. С другой стороны, обезличенность процесса общения с преподавателем и неумение грамотно выстроить свой учебный процесс зачастую расхолаживают учащихся, снижая их желание учиться и понижая успеваемость. Говоря про мотивацию, необходимо выделить гипотезу члена правления «Лиги образования», Михаила Кушнира, который утверждает, что «результативность определяется не способом обучения, а мотивацией». [9]

Делая прогнозы на будущее, возможно предположить, что несмотря на ряд существующих недостатков, дистанционное обучение наряду с удаленной

работой, надолго останется в умах граждан, а значит, займет свою определенную нишу в сфере образования. Не стоит ожидать стопроцентного перехода на эту форму обучения всех направлений подготовки, но для определенных случаев, данный вид обучения может стать оптимальным. Многие текущие проблемы постепенно будут устранены, а для полноценного обучения прикладным и мануальным навыкам наилучшим вариантом будет использование гибридного метода обучения, при котором теоретические знания учащиеся будут получать при помощи ИКТ, а практические навыки отрабатывать в специальных лабораториях, перенимая живой опыт непосредственно от конкретных специалистов.

Список литературы

1. Андреев А.А. К вопросу об определении понятия «дистанционное обучение» [Электронный ресурс]. Режим доступа: http://www.ejoe.ru/sod/97/4_97/st096.html
2. Кушнир М.Э. Пост на официальной странице в facebook [Электронный ресурс]. Режим доступа: <https://www.facebook.com/kushnir.me/posts/1995283227166267?pnref=story>
3. Московский государственный университет экономики, статистики и информатики Открытое образование. Термины и определения [Электронный ресурс]. Режим доступа: <http://www.info.mesi.ru/program/glossary00.html>
4. Полат Е.С., Бухаркина М.Ю., Моисеева М.В. Теория и практика дистанционного обучения: Учеб. пособие для студентов высших педагогических учебных заведений / Под ред. Е.С. Полат. М.: Издательский центр «Академия», 2004.
5. Полат Е.С. Хуторской А.В. Проблемы и перспективы дистанционного образования в средней образовательной школе: Доклад [Электронный ресурс]. Режим доступа: <http://www.ioso.ru/ioso/senatus/meeting280900.htm>
6. Приказ Министра науки и высшего образования РФ Валерия Фалькова. Режим доступа: https://minobrnauki.gov.ru/presscenter/news/?ELEMENT_ID=21639&sphrase_id=99758
7. Moore, M. G. (1989). Three types of interaction, The American Journal of Distance Education Vol. 3, No. 2, pp. 1-6.
8. Nipper, S. (1989). Third generation distance learning and computer conferencing. In R. Mason and A. Kaye (Eds.), Mindweave: Communication, computers and distance education, Permagon, Oxford, UK. pp. 63-73.
9. UNESCO Institute for Information Technologies in Education (IITE) (2000). Analytical survey Distance Education for the Information Society: Policies, Pedagogy and Professional Development. Moscow, pp. 4-7.

Шляпников Виктор Валерьевич

кандидат философских наук,

доцент

Санкт-Петербургский университет

Государственной противопожарной службы

Министерства Российской Федерации

по делам гражданской обороны,

чрезвычайным ситуациям и ликвидации

последствий стихийных бедствий

г. Санкт-Петербург

e-mail: shlyapnikovv@mail.ru

ПАНДЕМИЯ И ГЛОБАЛЬНЫЙ КРИЗИС ОБРАЗОВАНИЯ

Аннотация. Рассматриваются проблемы, вызванные пандемией коронавируса в мировой системе образования. Анализируются меры, предложенные Всемирным банком, необходимые для смягчения воздействия пандемии на образование во всем мире.

Ключевые слова: Пандемия COVID-19, глобальный кризис образования.

DOI: 10.46865/978-5-901640-36-4-2021-558-563

Shlyapnikov Viktor Valeryevich

Candidate of Philosophical Sciences

Associate Professor

Saint-Petersburg University of the

State Fire Service of the EMERCOM of Russia

St. Petersburg, Russia

e-mail: shlyapnikovv@mail.ru

THE PANDEMIC AND THE GLOBAL EDUCATION CRISIS

Abstract. The article analyses problems caused by the coronavirus pandemic in the world education system. The measures proposed by the World Bank necessary to mitigate the impact of the pandemic on education around the world are analyzed.

Keywords. The COVID-19 pandemic, the global education crisis.

COVID-19 вызвал один из самых серьезных кризисов образования за последнее столетие и его влияние на человеческий капитал, вероятно, будет долгосрочным. Пандемия нанесла серьезный ущерб жизни школьников и студенческой молодежи. Это ощущается практически во всех странах мира. Некоторые из наиболее обеспеченных учащихся и преподавателей смогли справиться с изменениями после закрытия учебных заведений, но не большинство. 2020 год ознаменовал собой совершенно иной опыт обучения,

который молодые люди запомнят на всю оставшуюся жизнь, и другой опыт преподавания, когда преподавателям пришлось быстро адаптироваться и проявлять творческий подход. Социальные и экономические проблемы, вызванные пандемией, усугубили ранее существовавший глобальный кризис в области образования и оказали беспрецедентное влияние на образование во всем мире.

Еще до пандемии COVID-19 мир переживал кризис образования. 258 миллионов детей младшего и среднего школьного возраста не посещали школу, а в странах с низким и средним уровнем дохода более половины всех 10-летних детей не умели читать и понимать простой текст. В Африке к югу от Сахары этот показатель был ближе к 90 процентам [1].

На пике закрытия школ в апреле 2020 года 94 процента учеников, или 1,6 миллиарда детей, не посещали школу во всем мире. Большое количество учащихся и сегодня учатся из дома, многим приходится выбирать между различными вариантами гибридного или удаленного обучения или вообще отказываться от учебы. Первые данные из нескольких стран показали наличие у многих учащихся пробелов в образовании [2].

Дети младшего возраста подвергаются особому риску, поскольку пандемия усугубляет существующие диспропорции в уровне жизни, а меры по поддержке этих детей часто игнорируются в национальных программах по борьбе с пандемией. Уникальный характер пандемии делает в первую очередь родителей ответственными за жизнь, здоровье и образование детей, а это ложится тяжелым бременем на все семьи, особенно наиболее уязвимые.

К этому глобальному шоку для систем образования добавляется негативное воздействие беспрецедентного глобального экономического спада на доходы семей, что увеличивает риск ухода детей из школ, а также приводит к сокращению государственных расходов на образование. Продолжительное закрытие школ вместе с экономическим спадом - это двойной беспрецедентный шок для образования [3].

Первые данные свидетельствуют также о росте неравенства в образовании. Во всех странах мира наблюдается огромная разница в доступе к образованию учащихся из семей с разным уровнем дохода. Наибольший риск пандемия COVID-19 представляет для образования и благополучия девочек, поскольку они более уязвимы к насилию и сталкиваются с детскими браками и подростковой фертильностью. Такие группы, как дети с ограниченными возможностями, этнические меньшинства, беженцы также сталкиваются с проблемами доступности образования и имеют меньше шансов вернуться в школу после кризиса [4].

Система высшего образования также находится в серьезном кризисе. На пике пандемии закрытие кампусов во всем мире затронуло 220 миллионов студентов высших учебных заведений. Система высшего образования имеет решающее значение для экономического развития стран. Пока еще слишком рано говорить о влиянии пандемии на снижение числа учащихся, но ожидаются серьезные потери нынешних и потенциальных будущих студентов.

Особенно беспрецедентные проблемы возникли в системе технического и профессионального образования (ТиПО) и подготовке кадров. Согласно некоторым исследованиям, 90 процентов респондентов сообщили о полном закрытии центров ТиПО в своих странах, поскольку непрерывность обучения практическим навыкам, а также оценка и сертификация практических навыков особенно сильно пострадали из-за мер социального дистанцирования [5]. В результате многие студенты, особенно из небогатых семей, могут никогда не реализовать свой потенциал в области образования и заработной платы.

Важнейшей задачей реагирования на быстро развивающийся кризис является предоставление всем странам актуальной и основанной на фактах информации, которая поможет им принять решения, необходимые для смягчения воздействия пандемии COVID-19 на образование. Этим занимается, в частности, Всемирный банк, который предоставляет странам инструменты и рекомендации по дистанционному обучению, решения для оценки дистанционного обучения, решения по измерению качества преподавания в классе и аудитории, а также решения для повышения квалификации учителей и преподавателей с использованием дистанционных образовательных технологий.

Страны сталкиваются с разными проблемами, однако есть различные варианты, из которых они могут выбирать, чтобы справиться с пандемией, восстановиться и заложить основы для создания более совершенных, более устойчивых и справедливых систем образования. Первоочередной задачей является возвращение к обучению. Потери в обучении растут, и крайне важно, чтобы дети и молодежь вновь включились в процесс обучения, либо с помощью эффективных дистанционных технологий, либо с помощью гибридных вариантов, либо вернувшись к безопасным схемам очного обучения.

По мнению Всемирного банка, существуют следующие меры, которые могут принимать страны для решения проблемы ускорения восстановления обучения [6]:

- оценка потерь в обучении и мониторинг прогресса, когда дети возвращаются в школу и во время дистанционного обучения;
- обеспечение коррекционного обучения и социально-эмоциональной поддержки, чтобы помочь учащимся наверстать упущенное и обеспечить удержание в школе;
- реструктуризация академического календаря с учетом потерянных из-за пандемии учебных дней;
- адаптация учебной программы с уделением первоочередного внимания фундаментальному обучению (включая социально-эмоциональное обучение) с учетом потерянного времени;
- подготовка и поддержка преподавателей для борьбы с профессиональным выгоранием, улучшения цифровых навыков, выявления тех учащихся, которые нуждаются в поддержке, и корректировки обучения в соответствии с их положением;

- подготовка и поддержка руководства школ для разработки и реализации планов, обеспечивающих условия безопасности для возвращения детей в школы и непрерывности обучения;
- взаимодействие с заинтересованными сторонами с целью создания ответственности и поддержки со стороны родителей/опекунов, преподавателей, административного персонала и более широкого сообщества в отношении планов открытия учебных заведений;
- поощрение повторного зачисления с особым упором на группы риска, бросающие учебу;
- сведение к минимуму передачи болезней в школах, поддержка кампаний по развертыванию вакцинации и следование эпидемиологическим рекомендациям по санитарии и гигиене для предотвращения вспышек заболеваний, активизация дистанционного обучения;
- поддержка обучения на дому путем распространения книг, цифровых устройств, где это возможно, и пакетов ресурсов для дистанционного обучения для учащихся и родителей.

Образовательные технологии могут быть мощным инструментом для реализации вышеуказанных мер путем поддержки преподавателей, учащихся, администраторов учебных заведений и родителей: расширение доступных платформ цифрового обучения, использование данных для выявления учащихся из групп риска и оказания им помощи, персонализации обучения и улучшения предоставления услуг.

Хотя COVID-19 создает огромные проблемы, кризис дает возможность трансформировать и переосмыслить образование и начать реализовывать видение будущего образования, в котором все дети и молодые люди учатся с радостью, усердием и целеустремленностью в учебном заведении и за его пределами. Фактически, это окно возможности переосмыслить образование с видением того, как школы и вузы будут формироваться в будущем - будущем, которое было перенесено в настоящее время.

Пандемия открывает уникальную возможность, когда давно назревшие инвестиции в технологии, преподавателей, родителей и учащихся могут происходить быстрее и эффективнее. Страны могут извлечь уроки из пандемии:

- цифровой разрыв должен быть ликвидирован;
- необходимо активно инвестировать в профессиональное развитие преподавателей и использовать технологии для улучшения их работы;
- родители играют решающую роль в образовании своих детей, и в этой роли их необходимо поддерживать;
- устойчивые системы образования требуют лучших условий для обучения дома, устройств, возможностей подключения и книг.

Важнейшая политическая задача - сделать так, чтобы это окно возможностей не было упущено, и страны использовали этот серьезный кризис как возможность начать видеть поворотный момент в преодолении кризиса образования. Всемирный банк полагает, что всеобъемлющие реформы, которые

необходимы во многих странах, могут быть сформулированы в рамках пятикомпонентного подхода, изложенного в его недавнем докладе [7]:

1. Учащиеся подготовлены и мотивированы к обучению с большим упором на развитие в целом и поддержку непрерывности обучения за пределами учебного заведения.
2. Преподаватели эффективны и ценны и готовы взять на себя все более сложную роль координаторов обучения в учебном заведении и за его пределами с использованием образовательных технологий.
3. Учебные ресурсы, в том числе учебные программы, разнообразны и качественны, чтобы поддерживать хорошие педагогические практики и индивидуальное обучение.
4. Учебные заведения представляют собой безопасное и инклюзивное пространство с подходом, охватывающим учебное и внеучебное время, чтобы предотвращать насилие и не оставлять учащихся без внимания.
5. Системы образования хорошо управляются администраторами, которые стимулируют более эффективную педагогику и компетентную образовательную бюрократию, умело использующую технологии.

Всемирный банк считает, что на основе этих пяти компонентов образовательные технологии могут быть мощным инструментом для поддержки и объединения преподавателей, учащихся, родителей и более широких сообществ, а также построения систем образования, которые будут справедливыми, эффективными и устойчивыми.

Список литературы

1. Ending Learning Poverty: What will it take? URL: <https://openknowledge.worldbank.org/bitstream/handle/10986/32553/142659.pdf?sequence=7&isAllowed=y> (дата обращения: 06.04.2021).
2. Saavedra J. A silent and unequal education crisis. And the seeds for its solution. URL: <https://blogs.worldbank.org/education/silent-and-unequal-education-crisis-and-seeds-its-solution> (дата обращения: 06.04.2021).
3. The COVID-19 Pandemic: Shocks to Education and Policy Responses. URL: <https://openknowledge.worldbank.org/bitstream/handle/10986/33696/148198.pdf?sequence=4&isAllowed=y> (дата обращения: 06.04.2021).
4. Azevedo J.P., Goldemberg D. Learning for All: Within-country learning inequality. URL: <https://blogs.worldbank.org/education/learning-all-within-country-learning-inequality> (дата обращения: 06.04.2021).
5. Updated results: Online survey for TVET providers, policy-makers and social partners on addressing the COVID-19 pandemic. URL: https://www.ilo.org/skills/Whatsnew/WCMS_742817/lang--en/index.htm (дата обращения: 06.04.2021).

6. Urgent, Effective Action Required to Quell the Impact of COVID-19 on Education Worldwide. URL:
<https://www.worldbank.org/en/news/immersive-story/2021/01/22/urgent-effective-action-required-to-quell-the-impact-of-covid-19-on-education-worldwide> (дата обращения: 06.04.2021).
7. Realizing the Future of Learning: From Learning Poverty to Learning for Everyone, Everywhere. URL:
<http://documents1.worldbank.org/curated/en/250981606928190510/pdf/Realizing-the-Future-of-Learning-From-Learning-Poverty-to-Learning-for-Everyone-Everywhere.pdf> (дата обращения: 06.04.2021).